

**T.C.
MİLLÎ EĞİTİM BAKANLIĞI**



MEGEP

**(MESLEKİ EĞİTİM VE ÖĞRETİM SİSTEMİNİN
GÜÇLENDİRİLMESİ PROJESİ)**

EL SANATLARI TEKNOLOJİSİ

BANYO TAKIMLARI

ANKARA, 2009

Milli Eğitim Bakanlığı tarafından geliştirilen modüller;

- Talim ve Terbiye Kurulu Başkanlığının 02.06.2006 tarih ve 269 sayılı Kararı ile onaylanan, Mesleki ve Teknik Eğitim Okul ve Kurumlarında kademeli olarak yaygınlaştırılan 42 alan ve 192 dala ait çerçeve öğretim programlarında amaçlanan mesleki yeterlikleri kazandırmaya yönelik geliştirilmiş öğretim materyalleridir (Ders Notlarıdır).
- Modüller, bireylere mesleki yeterlik kazandırmak ve bireysel öğrenmeye rehberlik etmek amacıyla öğrenme materyali olarak hazırlanmış, denenmek ve geliştirilmek üzere Mesleki ve Teknik Eğitim Okul ve Kurumlarında uygulanmaya başlanmıştır.
- Modüller teknolojik gelişmelere paralel olarak, amaçlanan yeterliği kazandırmak koşulu ile eğitim öğretim sırasında geliştirilebilir ve yapılması önerilen değişiklikler Bakanlıkta ilgili birime bildirilir.
- Örgün ve yaygın eğitim kurumları, işletmeler ve kendi kendine mesleki yeterlik kazanmak isteyen bireyler modüllere internet üzerinden ulaşabilirler.
- Basılmış modüller, eğitim kurumlarında öğrencilere ücretsiz olarak dağıtılır.
- Modüller hiçbir şekilde ticari amaçla kullanılamaz ve ücret karşılığında satılamaz.

İÇİNDEKİLER

AÇIKLAMALAR	ii
GİRİŞ	1
ÖĞRENME FAALİYETİ-1	3
1. BANYO TAKIMINDA MODEL VE KUMAŞ SEÇİMİ	3
1.1. Banyo Takımı Modelleri	3
1.1.1. Banyo Takımı Model Seçimi	4
1.2. Banyo Takımı Kumaş Çeşitleri	4
1.3. Banyo Takımı Kumaş Seçimi	5
UYGULAMA FAALİYETİ	6
ÖLÇME VE DEĞERLENDİRME	8
ÖĞRENME FAALİYETİ-2	9
2. STANDART ÖLÇÜLERE GÖRE BANYO TAKIMI KALIPLARI	9
2.1. Banyo Takımı Standart Ölçüleri	9
2.2. Banyo Takımı Kalıpları	10
2.3. Kalıp Hazırlama	10
UYGULAMA FAALİYETİ	11
ÖĞRENME FAALİYETİ-3	16
3. BANYO TAKIMLARININ SÜSLEMELERİ	16
3.1. Banyo Takımının Süsleme Özellikleri	16
3.2. Banyo Takımının Süslenmesi	17
3.2.1. Banyo Takımı Süslemelerinde Kullanılan Teknikler	17
UYGULAMA FAALİYETİ	26
ÖLÇME DEĞERLENDİRME	28
ÖĞRENME FAALİYETİ-4	29
4. BANYO TAKIMI KESME VE DİKME	29
4.1. Banyo Takımında Kumaş Hesaplaması	29
4.2. Banyo Takımının Kesimi	29
4.3. Banyo Takımı Dikme	30
UYGULAMA FAALİYETİ	31
ÖLÇME VE DEĞERLENDİRME	40
MODÜL DEĞERLENDİRME	41
CEVAP ANAHTARLARI	43
KAYNAKÇA	44

AÇIKLAMALAR

KOD	542TGD797
ALAN	El Sanatları Teknolojisi
DAL/MESLEK	Dekoratif El Sanatları Ev Tekstili
MODÜLÜN ADI	Banyo Takımları
MODÜLÜN TANIMI	Banyo takımlarının hazırlanması ile ilgili bilgi ve becerilerin verildiği öğrenme materyalidir.
SÜRE	40/32
ÖN KOŞUL	Ev Tekstili Dikiş Teknikleri ve Ev Tekstilinde Süsleme modüllerini başarı ile almış olmak
YETERLİK	Banyo Takımı modülü ile banyo takımı hazırlama yeterliği kazandırılacaktır.
MODÜLÜN AMACI	Genel Amaç Gerekli ortam sağlandığında banyo takımı modelini ve kumaşını seçebilecek, standart ölçülere göre banyo takımı kalıplarını hazırlayabilecek, kumaşını kesebilecek, dikimini ve süslemelerini yapabileceksiniz. Amaçlar <ol style="list-style-type: none">1. Banyo takımı için model ve kumaş seçimi yapabileceksiniz.2. Standart ölçülere göre banyo takımının kalıbını hazırlayabileceksiniz.3. Banyo takımının süslemelerini yapabileceksiniz.4. Banyo takımının kumaşını keserek dikebileceksiniz.
EĞİTİM ÖĞRETİM ORTAMLARI VE DONANIMLARI	Ortam: Ev tekstili ürünlerinin dikimi için uygun, aydınlık ve geniş bir atölye ortamı Donanım: Düz dikiş makinesi, overlok, çalışma masası,sandalye, ütü, ütü masası ve yardımcı araç gereçler,kaynak kitaplar, elektronik bilgi kaynakları, kumaş örnekleri, süsleme örnekleri ve gereçleri, çeşitli ürün katalogları, desen çizim araç gereçleri vb.
ÖLÇME VE DEĞERLENDİRME	Modülün içinde yer alan her bir öğrenme faaliyetinden sonra verilen boşluk doldurma, çoktan seçmeli, soru-cevap gibi ölçme araçları ile kendinizi değerlendireceksiniz. Modül sonunda ise kazandığınız bilgi, beceri ve tavırları ölçmek amacıyla öğretmen tarafından hazırlanacak ölçme araçları ile değerlendirileceksiniz.

GİRİŞ

Sevgili Öğrenci,

İyi düzenlenmiş mekanlar, insanda huzur ve rahatlık duygusu uyandırır.

Başka bir dünya konsepti ile banyo mekânları, modern insanın dinlendiği, okuduğu, kendiyile başbaşa kaldığı, ailesi ve arkadaşlarıyla zaman geçirdiği bir yaşam alanına dönüşmüştür. Birçok atasözü ve deyimle edebiyatımızda da etkisi yadsınamaz olan hamam kültürü, gelişen ve değişen dünya koşullarıyla beraber kişilerin tasarımlarıyla bugünkü modern şeklini almıştır.

Ev tekstili üretiminde eldeki mevcut malzemeler kullanılarak, giyim ve ev eşyalarının şekli değiştirilerek, garnitürlerle ve süsleme gereçleriyle zenginleştirilerek ailenin gereksinimleri karşılanabilir.

Bu modül, Ev Tekstili dersinin Banyo Takımları modülünü kapsamaktadır. Modüldeki faaliyetleri başarı ile tamamladığınızda kaliteli, şık, kullanışlı, özgün ve dekoratif tasarımlarınızı kullanım alanına uygun dikebilirsiniz. Bilgi ve becerinizi tasarımınıza yansıtırken, öğrendiğiniz teknikleri yerinde ve ölçülü kullandığımız oranda başarılı olacağınızı unutmamalısınız.

ÖĞRENME FAALİYETİ-1

AMAÇ

Bu faaliyette verilecek bilgiler doğrultusunda, uygun çalışma ortamı sağlandığında banyo takımı modeli belirleyebilecek ve uygun kumaş seçebileceksiniz.

ARAŞTIRMA

- Çevrenizdeki farklı banyo takımı modellerini araştırınız. Kullanılan malzemeleri inceleyiniz. Sınıfta arkadaşlarınızla paylaşınız.

1. BANYO TAKIMINDA MODEL VE KUMAŞ SEÇİMİ

Banyo takımı; lavabo, U paspası ve klozet kapağı üzerinde kılıf olarak kullanılan dekoratif amaçlı örtülerdir. Kullanılacak yere uygun model ve kumaş seçmek önemlidir.

1.1. Banyo Takımı Modelleri

Banyo takımlarında çeşitli modeller uygulanabilmektedir (dikdörtgen, elips, midye, papatya gibi çeşitli modeller vb.). Kullanılan kumaş ve süsleme malzemeleri ile de çok çeşitli modeller elde etmek mümkündür (**Resim 1.1**).





Resim 1.1: Çeşitli şekillerdeki banyo takımları

1.1.1. Banyo Takımı Model Seçimi

- **Model seçiminde dikkat edilecek noktalar:**
 - Ürün hazırlarken kullanım amacına uygun olup olmadığına bakılarak model tespit edilmelidir.
 - Model seçiminde banyonun geniş veya dar olmasına dikkat edilmelidir.
 - Lavabo ve klozetin banyo içerisindeki konumları (yakın veya uzak oluşları) göz önünde bulundurulmalıdır.

1.2. Banyo Takımı Kumaş Çeşitleri

Banyo takımı için pamuklu ve sentetik liflerden elde edilen kumaşlar kullanılır. Bunlardan havlu, peluş, kapitoneli sentetik kumaş, leke tutmayan saten dokulu kumaşlar, dayanıklı pamuklu kumaşlar vb. tercih edilmektedir. Gerekli görülürse dolgu için elyaf veya ince sünger kullanılabilir. Arkasında ise astarlama için çok kalın olmayan kumaşlar ve istenildiği takdirde zeminde kaymaması için halı kaydırmaz bant kullanılır.

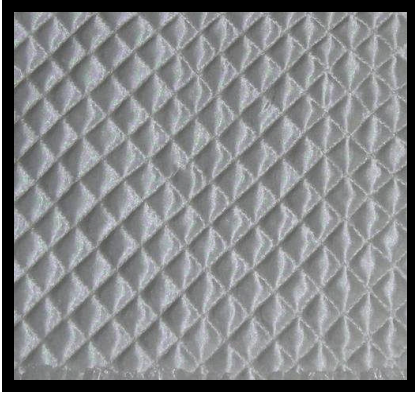

Resim 1.2: Kapitone kumaş



Resim 1.3: Peluş kumaş



Resim 1.4: Havlu kumaş

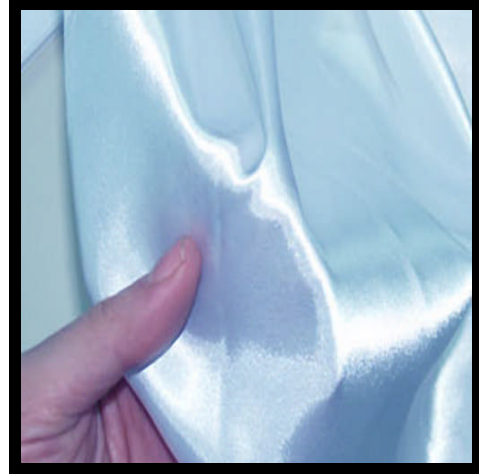

Resim 1.5: Saten kumaş

1.3. Banyo Takımı Kumaş Seçimi

- **Kumaş seçiminde dikkat edilecek noktalar:**
 - Banyo takımları için seçilen kumaşın en büyük özelliği yıkanabilir olmasıdır.
 - Kullanım açısından kaymaz ve hafif olması önemlidir.
 - Kullanılan kumaş ve süsleyici öğeler birbirine uyumlu ve aynı türden seçilmelidir.
 - Banyo rengi göz önünde tutularak uyumlu renkte kumaşlar alınmalıdır.
 - Hazırlanacak her ürün için kumaş satın almak gerekmez. Evdeki mevcut kumaşlar kullanılarak, giyim ve ev eşyalarının şekli değiştirilerek ve çeşitli süslemelerle zenginleştirilerek aile bütçesi zorlanmadan banyo süslenmiş olur.

UYGULAMA FAALİYETİ

Bu faaliyette verilen bilgi ve beceriler doğrultusunda uygun ortam sağlandığında banyo takımında kumaş ve model seçimi yapabileceksiniz.

Kullanılacak malzemeler:

- Çeşitli banyo takımı modelleri, kalem, mezür vb.

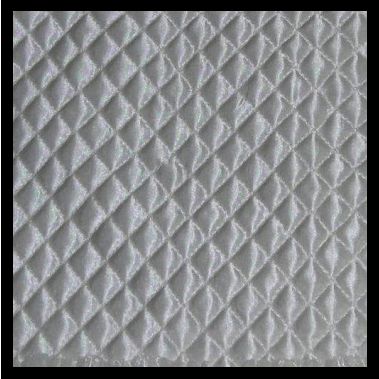
İşlem Basamakları	Öneriler
<ul style="list-style-type: none">➤ Banyo takımı modeli araştırınız.➤ Konuyla ilgili çevrenizde gözlem yapınız.➤ Amaca uygun model seçiniz.	<ul style="list-style-type: none">➤ Aydınlık ortamda çalışınız.➤ İş önlüğü giyiniz.  <p>Resim 1.6</p>
<ul style="list-style-type: none">➤ Farklı özellikte kumaş araştırması yapınız.➤ Banyo takımı için kumaş örnekleri hakkında bilgi edininiz.	<ul style="list-style-type: none">➤ Banyo takımı örneklerini inceleyiniz.  <p>Resim 1.7</p>

	 <p style="text-align: center;">Resim 1.8</p>
<p>➤ Modele uygun kumaş belirleyiniz.</p>	<p>➤ Farklı kumaş örneklerini bir dosyada toplayabilir, bu bilgileri çalışmalarınızda kullanabilirsiniz.</p>
<p>➤ Kullanılacak yere uygun model tespit ediniz.</p>	<p>➤ Kullanılacak yerin özelliklerine dikkat ediniz.</p> <p>➤ Kullanılacağınız malzemeleri araştırınız.</p> <p>➤ Kullanılacak kumaşta renk uyumuna dikkat ediniz.</p>  <p style="text-align: center;">Resim 1.9</p>

ÖLÇME VE DEĞERLENDİRME

Aşağıdaki sorular; doğru ve yanlış olarak hazırlanmıştır. Verilen ifadeye göre parantez içine doğru ise “D”, yanlış ise “Y” yazınız.

1. () Banyo takımı; lavabo, U paspası ve klozet kapağı üzerinde kılıf olarak kullanılan dekoratif amaçlı örtülerdir.
2. () Model seçiminde banyonun geniş veya dar olması çok önemli değildir.
3. () Banyo takımı için pamuklu, sentetik kumaşlar kullanılır.
4. () Banyo takımları için seçilen kumaşın en büyük özelliği yıkanabilir olmasıdır.
5. () Banyo takımının kaymaz ve hafif oluşu kullanım açısından önemlidir.
6. () Her zaman yeni malzemelerle çalışılmalıdır.
7. () Banyo takımlarında astarlama yapılmaz.

DEĞERLENDİRME

Cevaplarınızı cevap anahtarı ile karşılaştırınız. Doğru cevap sayısını belirleyerek kendinizi değerlendiriniz. Yanlış cevap verdiğiniz ya da cevap verirken tereddüt yaşadığınız sorularla ilgili konuları faaliyete geri dönerek tekrar inceleyip öğrenmeye çalışınız.

ÖĞRENME FAALİYETİ-2

AMAÇ

Bu faaliyette verilecek bilgiler doğrultusunda, standart ölçülere göre banyo takımı kalıpları hazırlayabileceksiniz.

ARAŞTIRMA

- Çevrenizdeki farklı banyo takımlarının ölçülerini araştırınız. Araştırmalarınızı sınıfta arkadaşlarınızla karşılaştırınız.

2. STANDART ÖLÇÜLERE GÖRE BANYO TAKIMI KALIPLARI

Banyo takımlarında ölçü almak çok önemlidir. Seri üretimde standart ölçüler kullanılmaktadır. Banyo takımlarında günün modası, mekândaki son yenilikler de takip edilmelidir. Modele uygun banyo takımı yapılmak isteniyorsa dikkatli ölçü alınıp, ölçüye ve modele uygun kalıp hazırlanmalıdır.

2.1. Banyo Takımı Standart Ölçüleri

Banyo takımlarında klozet kapağı ile U paspasın iç ölçüsü (klozetin ön bölümü) standarttır. Lavabo ve U paspas üretilirken üç farklı standart ölçü kullanılır. Ancak klozet kapaklarında firmaların farklı ebatlarda kapak ürettikleri görülmektedir. Kalıp hazırlarken ölçüleri kontrol etmek çok önemlidir.

Burada verilen ölçüler standart ölçülerdir. Özel çalışmalarda ölçüler ihtiyaç doğrultusunda geliştirilebilir. Seri üretimlerde standartlara uyum önemlidir.

Ebatlar	1	2	3
Lavabo paspası	60x100	50x90	50x80
U paspas	60x50	50x45	50x40
Klozet kapak kılıfı	41x47	41x47	41x47

2.2. Banyo Takımı Kalıpları

Kalıp hazırlarken dikdörtgen, daire gibi geometrik şekiller esas alınır. Daha sonra kalıbın kenar ve köşeleri şekillendirilir. Bu şekilde yeni bir kalıp hazırlanacağı gibi bir banyo takımının parçaları kâğıt üzerine yerleştirilip etrafından çizilerek de kalıp elde edilebilir.

2.3. Kalıp Hazırlama

Yukarda verilen standart ölçülerden uygun olanı seçiniz.

Örneğin:

- Lavabo paspası ----- 50x80 cm
- U paspas ----- 50x40 cm
- Klozet kapak kılıfı ----- 47x41 cm

Ölçülerinde kalıp çalışması yapınız.

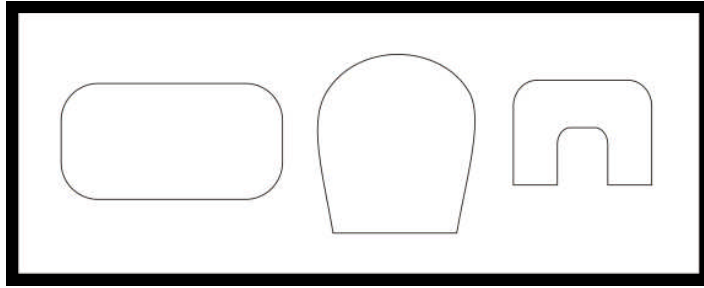

Şekil 2.1: Banyo takımı kalıbı

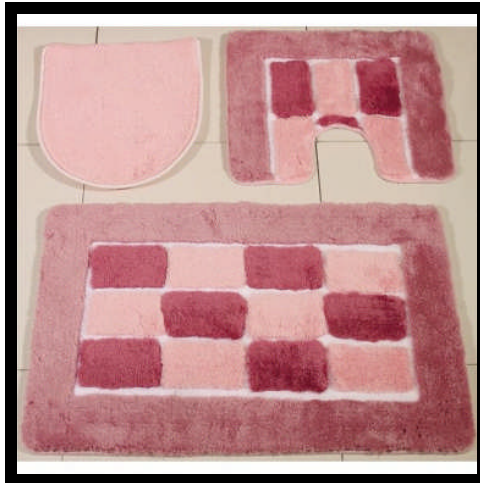

Resim 2.1: Bitmiş banyo takımı

UYGULAMA FAALİYETİ-1

Bu faaliyette verilen bilgi ve beceriler doğrultusunda uygun ortam sağlandığında banyo takımı kalıbı hazırlayabileceksiniz.

Kullanılan malzemeler:

- Cetvel, mezür, pistole takım
- Mulaj kâğıdı
- Kurşun kalem, silgi, makas

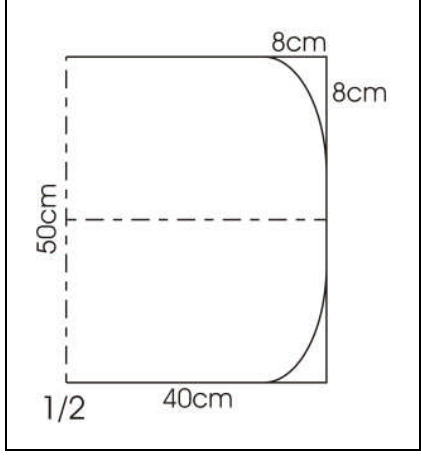
İşlem Basamakları	Öneriler
<ul style="list-style-type: none">➤ Kalıp hazırlamak için malzemelerinizi hazırlayınız.	<ul style="list-style-type: none">➤ Kalıpları $\frac{1}{2}$ olarak çalışınız.➤ İş önlüğü giyiniz.➤ Aydınlık bir ortamda çalışınız.
<ul style="list-style-type: none">➤ Mulaj kâğıdı üzerine kalıbınızı çıkarınız.➤ 50x80 cm ebatlarında lavabo paspası için 50x40 cm (genişlik $\frac{1}{2}$) ölçülerinde dikdörtgen çiziniz.➤ 50 cm'lik kenarlardan birini kalıbın ortası olarak belirleyiniz, orta işareti çiziniz.	<ul style="list-style-type: none">➤ Ölçüleri dikkatli almaya özen gösteriniz.➤ Kalıp üzerinde farklı modeller uygulayabilirsiniz.➤ Ölçüleri çalışacağımız mekana uygun olarak ayarlayınız.
<ul style="list-style-type: none">➤ Sağ üst köşeden sola 8 cm, aşağı doğru 8 cm işaretleyiniz.➤ Her iki nokta arasını yuvarlak hat oluşacak şekilde çiziniz.➤ Bu işlemi diğer köşelerde de tekrarlayınız.	 <p>Şekil 2.2</p>

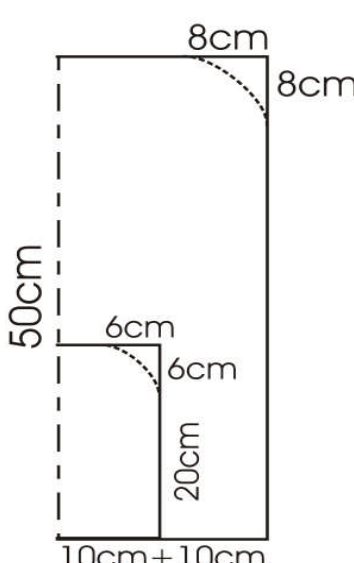
	<ul style="list-style-type: none"> ➤ Temiz ve düzenli çalışınız.
<ul style="list-style-type: none"> ➤ 50x40cm ebatlarında U paspas için ➤ 50x20 (genişlik ½) cm ölçülerinde dikdörtgen çiziniz. ➤ 50 cm'lik kenarlardan birini kalıbın ortası olarak belirleyiniz, orta işareti çiziniz. ➤ U şekli elde etmek için sol alt köşeden 10 cm'yi işaretleyiniz. ➤ Orta işaret üzerinde 20 cm işaretleyiniz. ➤ 20x10 cm'lik 2. dikdörtgeni çiziniz. ➤ 1. dikdörtgende; köşeden sola 8cm, aşağıya 8cm işaretleyiniz. ➤ Her iki nokta arasını pistole ile yuvarlatınız. ➤ 2. dikdörtgende sağ üst köşede işlemleri 6 cm olarak tekrarlayınız. 	<ul style="list-style-type: none"> ➤ Ölçülerin tam olmasına dikkat ediniz.  <p style="text-align: center;">Şekil 2.3</p>
<ul style="list-style-type: none"> ➤ 47x41 cm ebatlarında kapak kılıfı için 47x20.5 cm (genişlik ½) ölçülerinde dikdörtgen çiziniz. ➤ 47 cm'lik kenarlardan birini kalıbın ortası olarak belirleyiniz, orta işaretini alınız. 	<ul style="list-style-type: none"> ➤ İş kazalarına karşı dikkatli olunuz.

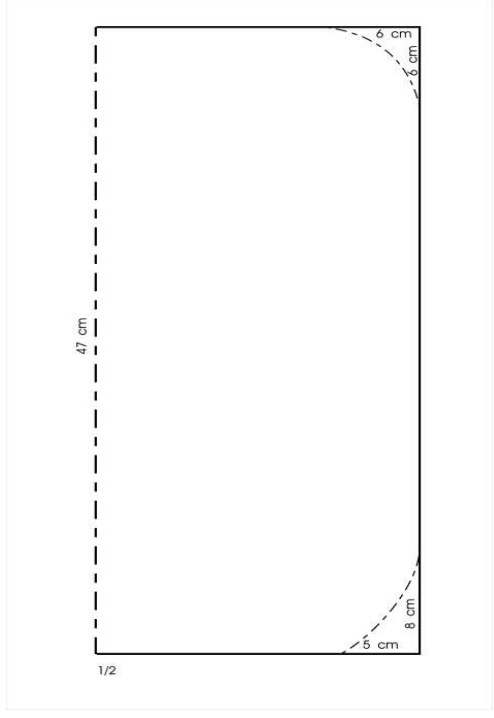
<ul style="list-style-type: none">➤ Kılıfın kenarı için sağ üst köşeden sola doğru 6 cm, aşağı doğru 6 cm işaretleyiniz.➤ Her iki nokta arasını yuvarlak hat oluşacak şekilde çiziniz.➤ Sağ alt köşeden yukarı doğru 8 cm, sola doğru ise 5 cm işaret alınız (burası kapağın sabit kenarı).➤ Her iki nokta arasını pistole ile yuvarlatınız.	 <p style="text-align: center;">Şekil 2.4</p>
<ul style="list-style-type: none">➤ Kontrol ediniz.	<ul style="list-style-type: none">➤ Hazırladığınız kalıp ve ölçüleri tekrar kontrol ediniz.

UYGULAMA FAALİYETİ-2

- Lavabo paspas ölçüsünü belirleyiniz.
- Kendi tasarımınızı yapınız.
- Belirlediğiniz ölçülerde kalıbınızı hazırlayınız.

İşlem Basamakları	Öneriler
➤ Kalıp hazırlamak için malzemelerinizi hazırlayınız.	<ul style="list-style-type: none">➤ Kalıp hazırlayabilmek için mulaj kâğıtları, cetvel ve kalem bulundurunuz.➤ Kalıplarınızı $\frac{1}{2}$ olarak çalışmayı unutmayınız.
➤ Lavabo paspası için ölçünüzü belirleyiniz.	<ul style="list-style-type: none">➤ Standart ölçüleri kullanınız.
➤ Lavabo paspası için tasarımınızı yapınız.	<ul style="list-style-type: none">➤ Araştırmalarınızdan faydalanarak kendi tasarımınızı oluşturabilirsiniz.➤ Geometrik şekillerden yararlanabilirsiniz.
➤ Lavabo paspas kalıbını hazırlayınız.	<ul style="list-style-type: none">➤ Orta işaretini unutmayınız.➤ Paspas kenar ve köşelerini tasarımınız doğrultusunda şekillendirerek çiziniz.➤ Kalıp üzerinde aplike, kapitone gibi çizgileri belirleyiniz.

KONTROL LİSTESİ

Değerlendirme Ölçütleri	Evet	Hayır
1. Kullanacağınız araç gereçleri temin ettiniz mi?		
2. Standart ölçüleri kullandınız mı?		
3. Kalıbı ½ oranında çalıştınız mı?		
4. Kalıbın genel şeklini oluşturarak kendi modelinizi belirlediniz mi?		
5. Süsleyici öğeleri nerede, nasıl kullanacağınızı tasarladınız mı?		
6. Orta işareti çizdiniz mi?		
7. Kalıp üzerinde aplike, kapitone gibi çizgileri belirlediniz mi?		
8. Tasarım doğrultusunda kalıp kenar ve köşelerini çizdiniz mi?		
9. Titiz ve düzenli çalışarak zamanı iyi kullandınız mı?		

DEĞERLENDİRME

Yaptığınız değerlendirme sonucunda eksikleriniz varsa öğrenme faaliyetine dönerek işlemi tekrar ediniz.

ÖĞRENME FAALİYETİ-3

AMAÇ

Bu faaliyette verilecek bilgiler doğrultusunda, uygun çalışma ortamı sağlandığında banyo takımlarının süslemelerini yapabileceksiniz.

ARAŞTIRMA

- Çevrenizdeki farklı banyo takımı süslemelerini ve kullanılan malzemeleri inceleyiniz. Sınıfta arkadaşlarınızla paylaşınız.

3. BANYO TAKIMLARININ SÜSLEMELERİ

Süsleme bir şeklin renklendirilerek, değişiklikler yapılarak göze hoş hâle getirilmesi sanatıdır. Banyo takımlarını süslemek için de değişik malzemeler ve süsleme teknikleri kullanılır.

3.1. Banyo Takımının Süsleme Özellikleri

Banyo takımı süslemesinin ve tasarımının dikiş işlemlerinden önce yapılmış olması gerekir. Kullanılan kumaş ve banyonun özelliğine göre süsleme tekniği ve malzemesi belirlenir. Kalın kumaşlarda biye, fırfır; ince dokulu kumaşlarda danteller, hazır gereçler ve fırfır kullanılabilir. Aplike, kırkyama, dantel vb. nakış ve dekoratif dikiş teknikleri ile de süslemeler yapılabilir.

- **Süsleme yapmanın amaçları**
 - Birlikte kullanılacağı eşyalara uyum sağlamak
 - Kişiyeye özgün tasarım yapabilmek
 - İşlevselliği artırmak
 - Dikişten veya kumaştan kaynaklanan hataları, lekeleri gizlemek
 - Daha dekoratif ve güzel mekanlara sahip olmak

Yapılan süslemeler kişilerin zevkini yansıtır. Seçilen süsleme tekniği, kullanılan kumaş ile bütünlük sağlamalıdır. Banyonun hâkim olduğu renk, mekândaki modellerin tarzı ile mekânda kullanılan aksesuarlar, kişinin temaya yaklaşımı süsleme tekniğini belirlemede esin kaynağı olabilir (Resim 3.1).



Resim 3.1: Banyo bordüründen örnek alınarak yapılmış süsleme çalışması

3.2. Banyo Takımının Süslenmesi

3.2.1. Banyo Takımı Süslemelerinde Kullanılan Teknikler

Banyo takımlarını süslemede birçok teknikten yararlanılır. Bunlar:

3.2.1.1. Hazır Gereçler ile Süsleme

Bu yöntemle yapılan süsleme, diğer süsleme tekniklerine göre daha kolaydır. Gereçlerin seçiminde, kullanılacak alana ve amaca uygun olmasına özen gösterilmelidir. Bunlar; çeşitli dantel, fisto, güpür dantel, sutaşı, harç, kurdele, kordon, saçak, püskül, düğme ve benzeri malzemelerdir.



Resim 3.2: Hazır gereçler



Resim 3.3: Hazır gereçlerle süsleme örneği

3.2.1.2. İşleme Tekniđi ile Süsleme

- **El nakışı:** Birçok mefruşatın süslenmesinde kullanılır. El nakışlarından basit nakış iğneleri, aplike, Çin iğnesi, kurdele nakışı gibi teknikler uygulanabilir (**Resim 3.4**).
- **Makine nakışı ile süsleme:** Çin iğnesi, aplike, kanaviçe gibi nakış teknikleri uygulanabilir.
- **Dikiş tekniđi ile süsleme:** Dantelleri, harçları veya kurdeleleri tutturmakta ve bunların çevresini süslemekte makinenin özelliklerine bađlı kalınarak dekoratif dikişler kullanılabilir.



Resim 3.4: Kurdele nakışı ile süsleme



Resim 3.5: Çin iğnesi ile süsleme



Resim 3.6: Aplike ile süsleme

3.2.1.3. Örgü Tekniği ile Süsleme

Örgü tekniği ile hazırlanan ürünler, sağlam ve güzel olduğu için hemen herkes tarafından zevkle yapılır. Yaratıcılığa imkân veren, tasarımında tekniğin yerinde ve doğru orantıda kullanılmasının gerekli olduğu bir el sanatıdır. Tığ işinde başarıya ulaşmada önemli faktörler, iyi cins iplik kullanmak ve tığ iplik kalınlığına uygun seçmektir.

➤ Tığ ve Şiş Örgü Teknikleri ile Süsleme:

- Kenar temizlemesi, (baskı dikişinin yerine)
- Kenar danteli yaparak kenar süslemesi,
- Ara danteli yaparak tasarımda farklı bir doku,
- Motif olarak veya tek parça hâlinde de örebileceğiniz dantellerle çeşitli uygulamalar yapabilirsiniz (**Resim 3.7 ve 3.8**).

Tığ işi dantellerin örülmesinde, ince merserizeden pamuk iplikler tercih edilse de, mefruşat çeşidine göre keten, naylon iplikler de seçilebilir. Yün, orlon, rafya, şeritler daha kalın tığ işlerinde kullanılır.



Resim 3.7: Tığ işi banyo takımı

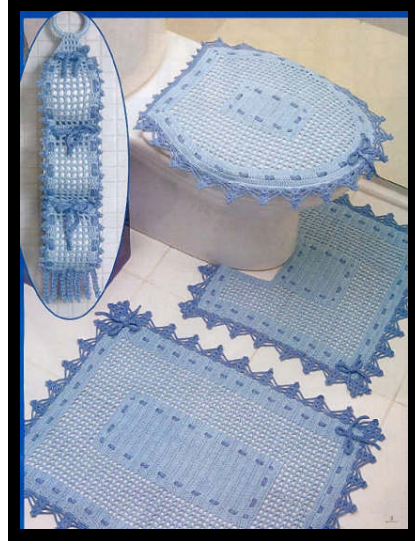

Resim 3.8: Tığ işi banyo takımı

3.2.1.4. Dikiş Tekniği ile Süsleme

Dekoratif eşyalar fitilli, biyeli ve çizgili dikişler, büzgüler, pliler ve bunun gibi dikiş teknikleri uygulanarak süslenir.

➤ Biyeli Dikiş

Banyo takımlarında kenar temizleme ve süsleme amacıyla biyeli dikiş kullanılır (**Resim 3.9 ve 3.10**). Biye çalışmaları ile zevkli ve güzel ev tekstili ürünlerini hazırlamak çalışmalarınızda size kolaylık sağlayan önemli bir uygulamadır.

➤ Biye Parçasını Seçmek:

- Mefruşatın kendi kumaşından,
- Kullanılan kumaşın tersinden,
- Mefruşat renginin açık veya koyu tonundan,
- Mefruşat renginin zıt renginden,
- Mefruşata uygun desenli kumaşlardan,
- Desenli kumaşlarda, deseni oluşturan renklerin birinden seçilebilir. (Bkz. Ev Tekstili Dikiş Teknikleri modülü).



Resim 3.9: Biyeli kenar çalışması



Resim 3.10: Biyeli banyo takımı

- **Kapitone Yapmak:** Zikzak dikiş makinaları ile nervür, kapitone, applike çok kolay ve düzgün olarak yapılabilir. Kapitone yaparken makine aparatı kullanmak uygulama kolaylığı sağlar. Ayrıca kapitoneli kumaşların tüm çeşitlerini günün modasına uygun kumaş satan mağazalarda bulmak da mümkündür (**Resim 3.11**).



Resim 3.11: Kapitoneli banyo takımı

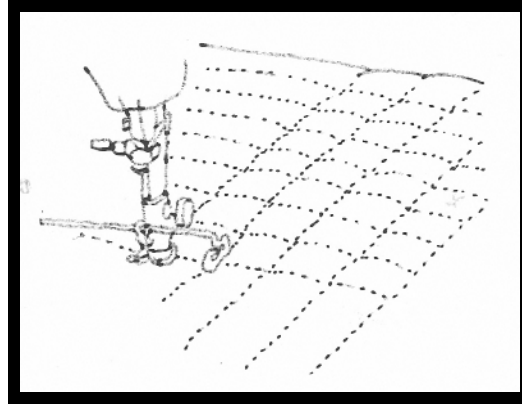

Şekil 3.1: Kapitonenin yapılışı

- **Fırfırlar:** Giysi, perde gibi tekstil kumaşlarının kenarlarına dikilen kırmalı ya da büzgülü harçlar, farbela için kumaş ve kurdeleler, fırfırlar, dekoratif amaçlı her türlü harçlar mefruşat süslemelerinde kullanılır. Fırfır, mefruşatın kendi kumaşından ya da seçilen kumaştan, dantel, fisto vb. dantellerden hazırlanabilir. Bir eşyaya fırfır eklemek, eşyanın çizgisini yumuşatır ve estetik bir değer kazandırır (**Resim 3.12**).

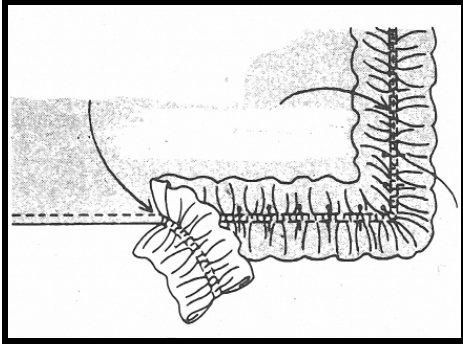

Şekil 3.2: Fırfır dikimi



Resim 3.12: Fırfır

➤ **Fırfır Genişliği:**

- Fırfırlık kumaşın cinsine,
- Modele,
- Yapılacak olan ürününüzün oranına,
- Fırfırın kullanım alanına göre genişliği değişir.

Fırfırlar, çift kat veya tek kat olarak çalışılır. Bunlar bir kenardan veya ortadan büzgülü olarak geçirilir. Büzgü yerine kırma pli, pli veya makinede pli yapılabilir (**Resim 3.13**).



Resim 3.13: Fırfır genişliği

- **Fırfır Uzunluğunu Belirlemede Dikkat Edilecek Noktalar:** Fırfır uzunluğu kumaşın cinsine ve kullanılacağı yere göre değişir. Kalın kumaşlarda 1 m uzunluk için 1,5 m, ince kumaşlarda 1 m için 2 m uzunlukta hazırlanır. Kumaşın daha az olması nedeniyle üründe toplanma ya da başka sorunlarla da karşılaşabilirsiniz. Dönüşlerdeki büzmeyi engellemek için fırfır hesaplanırken, ölçüdeki bu önemli nokta unutulmamalıdır.

Fırfır kumaşın eninden hazırlanırsa daha yumuşak ve dökük olur. Fırfır çeşitli genişlikte, tek kat, çift kat, ortadan ya da kenardan büzgülü olarak değişik görüntüler yaratacak şekilde uygulanır. Fırfırın şeklinin düzgün olmasına dikkat edilmelidir.

- Fırfır
 - Baskı dikişi,
 - Makine baskısı,
 - Zikzak dikiş,
 - Piko,
 - Dantel, fisto dantel,
 - Biye,
 - Overlok,
 - Tığ işi,
 - İğne oyası,
 - Su taşı,
 - Şerit,
 - Kumaş bordür kullanarak, çeşitli dikiş ve nakış teknikleriyle hazırlayabilirsiniz.

- **Büzgüler:** Büzgülü, dikişte kumaşın bir ucundan istenilen yere kadar uygun teknikle geçirilen ipliğin çekilmesiyle oluşan, kumaşın bolluğunu azaltan sık küçük kıvrımlardır.

Ev tekstili ürün çalışmalarında çeşitli büzgülerden yararlanılır. Bu amaçla kullanılan başlıca büzgülü çeşitleri:

- Düz büzgülü
- Kordon büzgülü
- Zikzak büzgülü
- Sutaşı büzgülü
- Su büzgülü

Banyo takımları süsleme çalışmalarınızda büzgülü bantlarla da süsleme yapabilirsiniz.

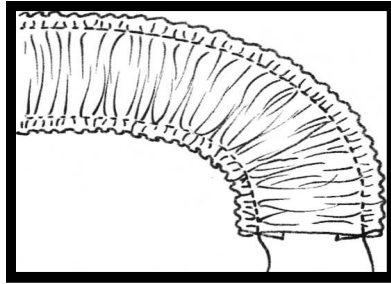

Şekil 3.3: Büzgülünün yapılış şekli

UYGULAMA FAALİYETİ

Bu faaliyette verilen bilgi ve beceriler doğrultusunda uygun ortam sağlandığında banyo takımında kullanılan süsleme tekniklerini uygulayabileceksiniz.

Kullanılan malzemeler:

- Dikiş malzemeleri
- Süslemede kullanılacak hazır gereçler
- Tığ
- Örgü için çeşitli kalınlıklarda iplikler
- Fırfır ve büzgü yapmak için değişik kumaşlar

İşlem Basamakları	Öneriler
➤ Banyo takımları süslemelerini araştırınız.	<ul style="list-style-type: none">➤ Araştırmanızı not edebileceğiniz dosya kâğıtları ve kalem, mümkünse fotoğraf makinenizi yanınızda bulundurunuz.➤ Mağaza vitrinlerini, konuyla ilgili üretim yapan firmaları gezerek bilgi edininiz.➤ Konuyla ilgili üretim yapan banyo sektörünü ve yenilikleri gözlemleyiniz.
➤ Süsleme tekniklerinizi belirleyiniz.	<ul style="list-style-type: none">➤ Çevrenizde inceleme yaparak süsleme için kullanılan materyalleri ve özelliklerini belirleyiniz.➤ Süslemede kullanacağınız kumaş çeşitlerini belirleyiniz.➤ Kullanılan kumaş türlerinden örnekler alarak doku farklılıklarını gözlemleyiniz.
➤ Hazır gereçlerle yapılan süslemeleri inceleyiniz.	<ul style="list-style-type: none">➤ Hazır gereçlerin tutturulma şeklini dikkatle inceleyiniz.➤ Saha araştırması yaparak hazır gereçlerle ilgili doküman toplayınız.
➤ İşleme tekniği ile yapılan süslemeleri inceleyiniz.	<ul style="list-style-type: none">➤ El nakışı ile süsleme tekniklerini araştırınız.➤ Makine nakışı ile yapılan süsleme tekniklerini araştırınız.

<p>➤ Dikiş tekniği ile yapılan süslemeleri inceleyiniz.</p>	<p>➤ Dikiş tekniklerini ve süslemedeki önemini araştırınız.</p> <p>➤ Tüm araştırmalarınızı fotoğraflayarak bilgilerinizi koruyunuz.</p>
<p>➤ Fırfır ve büzgülerle yapılan süslemeleri inceleyiniz.</p>	<p>➤ Fırfır ve büzgü çeşitlerinin kullanım alanlarını inceleyiniz.</p>
<p>➤ Örgü teknikleri ile yapılan banyo takımlarını inceleyiniz.</p>	<p>➤ Yerli ve yabancı yayınlardan yararlanabilirsiniz.</p> <p>➤ Çevrenizde konuya meraklı ve hünnerli hanımları araştırınız.</p>
<p>➤ Araştırmalarınızı sınıfta paylaşınız.</p>	<p>➤ İncelemeleri not ederek, modelleri çizerek veya fotoğraflayarak sınıfta arkadaşlarınızla paylaşınız.</p>

ÖLÇME VE DEĞERLENDİRME

Aşağıdaki sorular; doğru ve yanlış olarak hazırlanmıştır. Verilen ifadeye göre parantez içine doğru ise “D”, yanlış ise “Y” yazınız.

1. () Tığ işinde başarıya ulaşmada önemli faktörler, iyi cins iplik kullanmak ve tığı iplik kalınlığına uygun seçmektir.
2. () Banyo takımlarında kenar temizleme ve süsleme amacıyla biyeli dikiş kullanılır.
3. () Fırfır uzunluğu, kalın ve ince kumaşlarda 1 m için 2 m uzunlukta hazırlanır.
4. () Banyo takımları hazırlarken, büzgülü bantlarla süsleme yapılabilir.

Aşağıda verilen sorulardaki boşluklara uygun ifadeleri yerleştirerek faaliyete ilişkin bilgilerinizi ölçünüz.

5. Banyo takımlarında aplike, kırkyama, dantel vb. nakış ve teknikleri ile süslemeler yapılabilir.
6., bir şeklin renklendirilerek, değişiklikler yapılarak göze hoş şekiller elde edilmesi sanatıdır.
7. e süsleme tekniğinde çeşitli dantel, fisto, güpür, sutaşı, harç, kurdele, saçak, püskül, düğme ve benzeri malzemeler kullanılır.

DEĞERLENDİRME

Cevaplarınızı cevap anahtarı ile karşılaştırınız. Doğru cevap sayısını belirleyerek kendinizi değerlendiriniz. Yanlış cevap verdiğiniz ya da cevap verirken tereddüt yaşadığınız sorularla ilgili konuları faaliyete geri dönerek tekrar inceleyip öğrenmeye çalışınız.

ÖĞRENME FAALİYETİ-4

AMAÇ

Bu faaliyette verilecek bilgiler doğrultusunda, uygun çalışma ortamı sağlandığında banyo takımı kesebilecek ve dikebileceksiniz.

ARAŞTIRMA

- Banyo takımı kesim ve dikimi yapan işletme ve atölyeleri gezerek kesim ve dikim aşamalarını inceleyiniz. Gözlemlerinizi sınıfta arkadaşlarınız ile paylaşınız.

4. BANYO TAKIMI KESME VE DİKME

Banyo takımında kumaş hesaplaması ve kesimi kumaşın ekonomik kullanımı açısından çok önemlidir.

4.1. Banyo Takımında Kumaş Hesaplaması

Kumaş hesabı yaparken;

- Kullanılacak kumaşın tek veya çift en oluşuna,
- Fırfır, biye vb. için gerekli ilavelerin olup olmadığına,
- Dikiş payının da eklenmesine dikkat edilmelidir.

4.2. Banyo Takımının Kesimi

Banyo takımı hazırlamada kullanılan kumaşları kesmeden önce bazı işlemleri uygulamak gerekir. Böylece kullanım sonrası çıkabilecek çekme, sarkma, deforme olma gibi olumsuz sonuçlar biraz dikkat ve özen gösterilerek önlenebilir.

Kesimde dikkat edilecek noktalar:

- Dikim öncesi kullanılacak kumaşın kenarları desen takip edilerek veya çizerek düzgün hâle getirilmelidir.
- Kumaşın ters yüzeyi üste gelecek şekilde geniş bir masa üzerine serilerek kesimi yapılmalıdır.
- Kalıp yerleştirilirken kumaşın dokuma yönüne dikkat edilmeli, bütün kalıplar kumaşın boy ipliği doğrultusunda yerleştirilmelidir (tüy, hav veya en ve boy ipliklerine).

4.3. Banyo Takımı Dikme

Banyo takımlarının dikişinde izlenecek yol süsleme tekniği ile bağlantılıdır. Kenar temizleme tekniğinde kullanılan fırfır, dantel, biye vb. ürün kumaşındaki kullanım şekli tasarımınız sırasında belirlenmelidir. Belirlenen tekniğe ve modele uygun olarak ürün dikime hazırlanır (Resim 4.1 ve 4.2).



Resim 4.1: Kumaş arasında fırfır dikimi



Resim 4.2: Kumaş üzerinde fırfır dikimi

UYGULAMA FAALİYETİ

Bu faaliyette verilen bilgi ve beceriler doğrultusunda uygun ortam sağlandığında banyo takımının kesim ve dikimini yapabileceksiniz.

Kullanılan malzemeler:

- Kumaş
- Astar
- Makas
- Sünger veya elyaf
- Toplu iğne, mezür, işaret sabunu
- Kullanılacak aksesuarlar



İşlem Basamakları	Öneriler
➤ Çalışmalar için aydınlık ve temiz çalışma ortamı hazırlayınız.	➤ Çalışma ortamını ve malzemelerinizi kontrol ediniz.
➤ Çalışacağınız banyo takımınız için kumaşınızı seçiniz. ➤ Ürünüze uygun astarlık kumaş için ölçü hesabını yapınız ve kumaşınızı alınız. ➤ Fırfırlı tasarladıysanız kumaş hesabınızı yapınız. ➤ Banyo takımınızın dolgu malzemesini hazırlayınız.	➤ Banyo takımı için, ıslak zeminler için üretilen özel kumaşları tercih ediniz. ➤ Astarlık kumaşınızın kalın olmamasına, pamuklu kumaştan ve renginin kombine renk olmasına dikkat ediniz. ➤ Astarlık kumaşınızı çekme ve solma risklerine karşı önceden yıkayıp ütülemeyi unutmayınız. ➤ Fırfırlı çalışacaksanız 2 m, fırfırsız olarsa 1.5 metre kumaş alınız. ➤ Kapitoneli kumaşlarda dolgu için sünger kullanmayabilirsiniz. Farklı kumaş kullanıyorsanız süngeri 0,5 cm kalınlıkta alınız (Sünger dolgu tercihe bağlıdır.).
➤ Kumaşınızı ütüleyiniz.	➤ Ütü ayarını kumaşın cinsine göre ayarlamayı unutmayınız.
➤ Kumaşınızı masanın üzerine yayınız. ➤ Hazırladığınız banyo kalıbınızı kumaşınızın üzerine yerleştiriniz.	➤ Tersine üste gelecek şekilde kumaşı masaya düzgün bir şekilde yerleştiriniz. ➤ Kumaşın boy ipliği doğrultusunda kalıbınızı yerleştirmeye özen gösteriniz.

	<ul style="list-style-type: none"> ➤ Kalıbınızın kaymaması için toplu iğne ile belli noktalardan tutturunuz.
<ul style="list-style-type: none"> ➤ Kalıbınızı kumaşınıza çiziniz. 	<ul style="list-style-type: none"> ➤ Çizerken kumaşınızın leke olmamasına özen gösteriniz. ➤ Kumaşa kalıp çizimini yapmadan dikiş payı aralıklarının doğruluğunu kontrol ediniz. ➤ Kalıbınızı kumaşa işaret sabunu veya özel kalem kullanarak da çizebilirsiniz. ➤ Ekonomik çalışınız.
<ul style="list-style-type: none"> ➤ Kumaşınızı kesiniz. 	<ul style="list-style-type: none"> ➤ Kumaş kesimini yaparken makasınızın keskin olmasına özen gösteriniz. ➤ Dikiş paylarını 1 cm'den fazla vermemeye dikkat ediniz. ➤ Dikkatli ve titiz çalışınız.  <p style="text-align: center;">Resim 4.3</p>
<ul style="list-style-type: none"> ➤ Astarınızı ve süngerinizi kesiniz. 	<ul style="list-style-type: none"> ➤ Aynı işlemleri astarlık kumaş ve sünger (veya elyaf) üzerinde de tekrar ediniz. ➤ Astarlık kumaşınızı ve süngerinizi (veya elyafı) keserken de dikiş payını vererek kesmeyi unutmayınız.

	 <p style="text-align: center;">Resim 4.4</p>
<ul style="list-style-type: none"> ➤ Kalite kontrolünü yapınız. 	<ul style="list-style-type: none"> ➤ Keserken hata yapmamak için dikkatli olunuz. ➤ Gerektiğinde öğretmeninizden yardım isteyiniz.
<ul style="list-style-type: none"> ➤ Fistodan fırfır hazırlayınız. ➤ Fırfır kullanılacak alanı belirleyerek, elde edilen uzunluğun 2 katı malzeme hazırlayınız. ➤ Fistonun kumaş kenarından düz dikiş geçiniz (büzgü için). ➤ Makina dikişinin bir ucundaki ipliği çekerek fırfırınızı büzünüz. 	<ul style="list-style-type: none"> ➤ Fırfır genişliğini 5–7 cm yapabilirsiniz. ➤ Makinenin dikiş adım ayarını büyütüp, dikiş gerginlik ayarını (iplik tansiyon ayarı) gevşeterek büzgü ayarı yapınız. ➤ Büzgü için makine dikişini birkaç mm normal dikilecek yerin gerisinden çekiniz.  <p style="text-align: center;">Resim 4.5</p>
<ul style="list-style-type: none"> ➤ Süsleme tekniklerini uygulayınız. 	<ul style="list-style-type: none"> ➤ Süsleme çalışmalarının astarlama işleminden önce yapıldığını unutmayınız.

	<ul style="list-style-type: none"> ➤ Tasarımınızdaki temayla uyumlu tekniklerle süslemeler yapmaya özen gösteriniz.  <p style="text-align: center;">Resim 4.6</p>
<ul style="list-style-type: none"> ➤ Lavabo paspasını dikiş. ➤ Lavabo paspası parçanızı işlem için hazırlayınız. ➤ Fırfırın büzgülü kenarı kumaş kenarına gelecek şekilde, kumaşın düz yüzeyine yerleştiriniz. ➤ Lavabo paspası kalıp parçanıza fırfırınızı teyelleştiriniz. 	<ul style="list-style-type: none"> ➤ Kalıpla kestiğiniz parçaların kenarına çizginin üzerinden fırfırınızı teyelleştiriniz. ➤ Fırfırın ve kumaşın düz tarafı birbirine bakacak şekilde teyelleştirmeyi unutmayınız. ➤ İşlem sıralamasına dikkat ediniz. ➤ Toplu iğne kullanarak çalışmak işinizi kolaylaştıracaktır; unutmayınız. ➤ Titiz ve düzenli çalışınız.  <p style="text-align: center;">Resim 4.7</p>

<ul style="list-style-type: none"> ➤ Lavabo paspasınızın astarlama çalışmasını yapınız. ➤ Astarlık kumaşınızı ütöleyiniz. ➤ Astarlık kumaşınızı kalıbınıza göre kesiniz. ➤ Astarlık kumaşınızı ve dolgu malzemenizi (sünger vb.) kalıp parçanızın üzerine yerleştiriniz. ➤ Kalıp parçanız, sünger ve astar kumaşınızı birlikte teyelleştiriniz. 	<ul style="list-style-type: none"> ➤ Ütünüzün ayarını kumaşın cinsine göre yapınız. ➤ Astar kumaşınızı keserken dikiş payını unutmayınız. ➤ Lavabo paspası kalıp parçanız üzerine astar kumaşınızı düz tarafı ürün kumaşınızla yüz yüze bakacak şekilde yerleştiriniz. ➤ Dolgu malzemesi kullanıyorsanız astarın üzerine elyaf veya sünger, astar dikim aşamasında yerleştirmeye dikkat ediniz. <div style="text-align: center;">  <p>Resim 4.8</p> </div> <ul style="list-style-type: none"> ➤ Kaymaması ve başka hatalarla karşılaşmamanız için toplu iğneyle tutturmanız çalışmanızda kolaylık ve netlik sağlayacaktır; unutmayınız.
<ul style="list-style-type: none"> ➤ Kalıp parçanızın makine dikişini yapınız. ➤ Astar ve kapitone kumaşı kaydırmadan makinede dikiş yapınız. ➤ Kenar temizliğini yapınız. 	<ul style="list-style-type: none"> ➤ Makinenizin dikiş adım boyu ayarını sık olmayacak şekilde ayarlayınız. ➤ Makinede dikiş işlemi yaparken belirlediğiniz bir kenardan 10–15 cm açıklık bırakmayı unutmayınız. ➤ Dikişe başlarken ve bitirirken sağlama dikişi yapmayı unutmayınız. ➤ Kenar temizliğini overlok dikişi çekerek işinizi kolaylaştırınız.

<ul style="list-style-type: none"> ➤ Lavabo paspası kalıp parçanızı kumaşın yüzü dışarı bakacak şekilde çeviriniz. ➤ Çalışmanızı çevirdikten sonra kumaşın açıklık kalan bölümünü gizli baskı dikişiyle dikerek kapatınız. 	<ul style="list-style-type: none"> ➤ Makine dikişi çekerken bırakmış olduğunuz açıklık çevirme işleminizi kolaylaştıracaktır; unutmayınız.  <p style="text-align: center;">Resim 4.9</p>
<ul style="list-style-type: none"> ➤ U paspas dikişiniz. ➤ U paspas parçanızı işlem için hazırlayınız. ➤ U paspas kalıp parçanıza fırfırınızı teyelleştiriniz. 	<ul style="list-style-type: none"> ➤ Fırfırın büzgülü kenarı kumaş kenarına gelecek şekilde, kumaşın düz yüzeyine yerleştiriniz. ➤ Fırfır, kalıp parçanızın U kısmı dışında tüm kenar hatları boyunca çizginin üzerinden teyelleştiriniz. ➤ Fırfırın ve kumaşın düz tarafı birbirine bakacak şekilde teyellemeyi unutmayınız. ➤ İşlem sıralamasına dikkat ediniz. ➤ Toplu iğne kullanınız. ➤ Titiz ve düzenli çalışınız.  <p style="text-align: center;">Resim 4.10</p>

<ul style="list-style-type: none"> ➤ U paspasınızın astarlama çalışmasını yapınız. ➤ Astarlık kumaşınızı ütöleyiniz. ➤ Astarlık kumaşınızı kalibinize göre kesiniz. ➤ Astarlık kumaşınızı, elyaf veya sünger parçanızla beraber kalıp parçanızın üzerine yerleştiriniz. ➤ Kalıp parçanızı, süngerinizi, astar kumaşınızla birlikte teyelleştiriniz. 	 <p style="text-align: center;">Resim 4.11</p> <ul style="list-style-type: none"> ➤ Astarlık kumaşınızın pamuklu olmasına dikkat ediniz. ➤ Ütünüzün ayarını kumaşın cinsine göre yapınız. ➤ Astar kumaşınızı keserken dikiş payını unutmayınız. ➤ U paspası kalıp parçanız üzerine astar kumaşınızı düz tarafı ürün kumaşınızla yüz yüze bakacak şekilde yerleştiriniz. ➤ Kaymaması ve başka hatalarla karşılaşmamanız için toplu iğneyle tutturmanız çalışmanızda kolaylık ve netlik sağlayacaktır; unutmayınız. ➤ Dolgu malzemesi kullanıyorsanız; astarın üzerine elyaf veya süngeri, astarın dikim aşamasında yerleştiriniz.
<ul style="list-style-type: none"> ➤ U paspası astar ve kapitone kumaşını kaydırmadan makine dikişi ile dikişiniz. ➤ Kenar temizliğini yapınız. ➤ U paspası kalıp parçanızı kumaşın yüzü dışarı bakacak şekilde çeviriniz. ➤ Çevirmek için açıklık bıraktığınız bölgede elde baskı dikişi yapınız. 	<ul style="list-style-type: none"> ➤ Kenar temizliğini overlok dikişi çekerek işinizi kolaylaştırınız.  <p style="text-align: center;">Resim 4.12</p>

	<ul style="list-style-type: none"> ➤ U dikiş i çevrildiğinde düzgün olması için dikiş payında küçük kesmeler yaparak dikiş i esnetiniz. ➤ Temiz ve düzenli çalışınız.
<ul style="list-style-type: none"> ➤ Klozet kapağı kılıfı kalıp parçanızı dikiş i. ➤ Klozet kapağı kılıf parçanızı iş lem için hazırlayınız. ➤ Klozet kapağı kılıfı kalıp parçanıza fırırını teyelleştiriniz. ➤ Klozet kapağı kılıfı kalıp parçasına ipin geçeceği kanalı hazırlayınız. ➤ Kanal için 5 cm genişliğinde olacak şekilde, kılıfın çevresi boyunca astar kumaştan verev parça kesiniz. ➤ Şeridi enine ortadan katlayarak ütüleyiniz (5 cm genişliği ortalamalısınız.). ➤ Verrev şeridin ucunu iki kez katlayarak dikiş i. 	<ul style="list-style-type: none"> ➤ Fırırın büzgülü kenarı kumaş kenarına gelecek şekilde, kumaşın düz yüzeyine çizginin üzerinden teyellemeyi unutmayınız. ➤ Fırırın ve kumaşın düz tarafı birbirine bakacak şekilde teyelleştiriniz. ➤ Ekonomik çalışınız. <div data-bbox="779 787 1253 1118" data-label="Image"> </div> <p style="text-align: center;">Resim 4.13</p> <ul style="list-style-type: none"> ➤ Hazırladığınız kanal parçasını fırırın üzerine aynı yönde yerleştirmeyi unutmayınız. ➤ Kılıf kalıp parçasının dar kenarının kapağın sabit kenarı olması, kordonun bu noktada bağlanıyor olması düşüncesinden hareketle makine dikiş i çekerken vereceğiniz boşluk için bu mesafeyi kullanınız. ➤ Bu kanaldan kordon, kurdele veya şerit geçirerek paspası klozet kapağına tutturunuz. ➤ Bu iş lemlerle baskı esnasında ve kullanım sırasında iş inizi kolaylaştırınız.
<ul style="list-style-type: none"> ➤ Klozet kapağı kılıfınızın astarlama çalışmasını yapınız. 	<ul style="list-style-type: none"> ➤ Ütünüzün ayarını kumaşın cinsine göre yapmayı unutmayınız.

<ul style="list-style-type: none"> ➤ Astarlık kumaşınızı ütöleyiniz. ➤ Astarlık kumaşınızı kalıbınıza göre kesiniz. ➤ Astarlık kumaşınızı, elyaf veya sünger parçanızla beraber kalıp parçanızın üzerine yerleştiriniz. ➤ Kalıp parçanızı, sünger ve astar kumaşınızla birlikte teyelleştiriniz. ➤ Astar ve kapitone kumaşını kaydırmadan makine dikişi ile dikişiniz. ➤ Kenar temizliğini yapınız. ➤ Klozet kapağı kılıfı kalıp parçanızı kumaşın yüzü dışarı bakacak şekilde çeviriniz. ➤ Hazırlanan kanaldan kordon, kurdele veya şeridinizi geçiriniz. 	<ul style="list-style-type: none"> ➤ Astar kumaşınızı keserken dikiş payını unutmayınız. ➤ Klozet kapağı kılıfı kalıp parçanız üzerine astar kumaşınızı düz tarafı ürün kumaşınızla yüz yüze bakacak şekilde yerleştiriniz. ➤ Kaymaması ve başka hatalarla karşılaşmamak için toplu iğneyle tutturarak çalışmanızda kolaylık ve netlik sağlayınız. ➤ Dolgu malzemesi kullanıyorsanız; astarın üzerine elyaf veya süngeri astar dikim aşamasında yerleştiriniz. ➤ Kenar temizliğini overlok dikişi ile de yapabilirsiniz. <div data-bbox="779 886 1258 1218" data-label="Image"> </div> <p style="text-align: center;">Resim 4.14</p>
<ul style="list-style-type: none"> ➤ Kumaşınızın cinsine uygun olarak ürününüzün ütüsünü yapınız. ➤ Fıfır vb. süslemeleri dikkatle ütöleyiniz. 	<ul style="list-style-type: none"> ➤ Ütünün sıcaklık derecesine dikkat ediniz. <div data-bbox="768 1357 1268 1694" data-label="Image"> </div> <p style="text-align: center;">Resim 4.15</p>
<ul style="list-style-type: none"> ➤ Kalite kontrol yapınız. 	<ul style="list-style-type: none"> ➤ Kalite kontrol yaparken dikkatli olunuz.

ÖLÇME VE DEĞERLENDİRME

Aşağıdaki sorular; doğru ve yanlış olarak hazırlanmıştır. Verilen ifadeye göre parantez içine doğru ise “D”, yanlış ise “Y” yazınız.

1. () Banyo takımı hazırlamada kullanılan kumaşları kesmeden önce bazı işlemleri uygulayarak, kullanım sırasında çıkabilecek çekme, sarkma, deforme olma gibi olumsuz sonuçlar önlenemez.
2. () Kenar temizleme tekniğinin kumaşın üzerinde veya arasında uygulanışı tasarım sırasında belirlenmelidir.
3. () Banyo takımında makinede dikiş işlemini yaparken belirlediğiniz bir kenardan 10-15 cm açıklık bırakmanız gerekir.
4. () Bütün kalıplar kumaşın boy ipliği doğrultusunda yerleştirilmelidir.
5. () Banyo takımı için çift en kumaşlarda 3 m yeterlidir.

DEĞERLENDİRME

Cevaplarınızı cevap anahtarı ile karşılaştırınız. Doğru cevap sayısını belirleyerek kendinizi değerlendiriniz. Yanlış cevap verdiğiniz ya da cevap verirken tereddüt yaşadığınız sorularla ilgili konuları faaliyete geri dönerek tekrar inceleyip öğrenmeye çalışınız.

MODÜL DEĞERLENDİRME

Modülde kazandığımız yeterliği aşağıdaki uygulamayı yaparak değerlendiriniz. 50x80 cm ebatlarında kenarı biye ile temizlenmiş lavabo paspası dikişiniz.

Kullanılacak Araç ve Gereçler:

- Kalın havlu
- Astarlık kumaş
- Süsleme malzemeleri, hazır gereçler (hazır biye, simli desenli harç vb.)
- Dikiş malzemeleri
- Mulaj kâğıdı

İşlem Basamakları
1. Kullanacağınız araç gereçleri temin ediniz. Elinizde bulunan malzemeleri de değerlendirebilirsiniz.
2. Verilen ölçülere uygun kalıp çıkarınız.
3. Verilen ölçüler üzerinde süsleme tasarımı yapınız.
4. Havlunun üzerine kalıbı yerleştiriniz, kalıbın etrafından kesiniz.
5. Astar parçanızı da hazırlayınız.
6. Tasarladığınız süslemeyi havlu üzerinde uygulayınız (aplike, hazır gereçler ile süsleme teknikleri vb.).
7. Havlu ve astar parçasını overlok ile birlikte tutturunuz.
8. Paspas kenarlarını biye çalışarak temizleyiniz.
9. Ütüleyiniz.
10. Malzeme ve işlem kalitesini kontrol ediniz.

KONTROL LİSTESİ

Değerlendirme Ölçütleri	Evet	Hayır
1. Kullanacağınız araç gereçleri temin ettiniz mi?		
2. Verilen ölçülere uygun kalıp çıkardınız mı?		
3. Verilen ölçüler üzerinde süsleme tasarımı yaptınız mı?		
4. Havlunun üzerine kalıbı yerleştirip, dikiş payı vermeden kalıbın etrafından kestiniz mi?		
5. Astar parçanızı da hazırladınız mı?		
6. Tasarladığınız süslemeyi havlu üzerinde uyguladınız mı (aplike, hazır gereçler ile süsleme teknikleri vb.)?		
7. Havlu ve astar parçasını overlok ile birlikte tutturdunuz mu?		
8. Paspas kenarlarını biye çalışarak temizlediniz mi?		
9. Ütülediniz mi?		
10. Malzeme ve işlem kalitesini kontrol ettiniz mi?		

DEĞERLENDİRME:

Yaptığınız değerlendirme sonucunda eksikleriniz varsa öğrenme faaliyetine dönerek işlemi tekrar ediniz. HAYIR, çoğunlukta ise modülü tekrar ediniz. Kavramakta güçlük çektiğiniz konularda öğretmeninize danışınız.

CEVAP ANAHTARLARI

ÖĞRENME FAALİYETİ-1'İN CEVAP ANAHTARI

1	D
2	Y
3	D
4	D
5	D
6	Y
7	Y

ÖĞRENME FAALİYETİ-3'ÜN CEVAP ANAHTARI

1	D
2	D
3	Y
4	D
5	Dekoratif dikiş
6	Süsleme
7	Hazır gereçler

ÖĞRENME FAALİYETİ-4'ÜN CEVAP ANAHTARI

1	Y
2	D
3	D
4	D
5	Y

KAYNAKÇA

- COLES Myra, **Dikim Teknikleri**, Ankara, 1995.
- Halk Eğitim Merkezleri, **Ev Mefruşatı Kurs Programı**.
- YURDEMİ Ümran, **Ders Notları**, Ankara, 1977.
- YURDEMİ Ümran, **Dekorasyon ve Mefruşat Hazırlama**, Ankara, 1992.
- www.tdk.gov.tr