

**T.C.
MİLLİ EĞİTİM BAKANLIĞI**

GİYİM ÜRETİM TEKNOLOJİSİ

**TEMEL ETEK KALIPLARI
542TGD023**

Ankara, 2011

- Bu modül, mesleki ve teknik eğitim okul/kurumlarında uygulanan Çerçeve Öğretim Programlarında yer alan yeterlikleri kazandırmaya yönelik olarak öğrencilere rehberlik etmek amacıyla hazırlanmış bireysel öğrenme materyalidir.
- Millî Eğitim Bakanlığınca ücretsiz olarak verilmiştir.
- **PARA İLE SATILMAZ.**

İÇİNDEKİLER

AÇIKLAMALAR	iii
GİRİŞ	1
ÖĞRENME FAALİYETİ-1	3
1. 6-8 PARÇALI ETEK KALIBI	3
1.1. 6 Parçalı Etek Çizimi	3
UYGULAMA FAALİYETİ-1	7
UYGULAMA FAALİYETİ-2	9
1.2. 8 Parçalı Etek Çizimi	11
UYGULAMA FAALİYETİ-3	15
KONTROL LİSTESİ	16
1.3. 6-8 Parçalı Etek Şablonu	17
UYGULAMA FAALİYETİ-4	19
1.4. 6-8 Parçalı Etek Astar Şablonu Hazırlama	20
ÖĞRENME FAALİYETİ-2	21
2. 8 PARÇALI ETEK VE ASTAR SERİ ÇİZİMİ	21
2.1. 8 Parçalı Etek Seri Farkları Tablosu	21
2.2. 8 Parçalı Etek Sıçrama Oranları	22
2.3. 8 Parçalı Etek Sıçrama Noktaları ve Yönleri	23
UYGULAMA FAALİYETİ-1	24
2.4. 8 Parçalı Etek Seri Çizimi	25
UYGULAMA FAALİYETİ-2	26
2.5. 8 Parçalı Etek Astar Seri Çizimi	27
KONTROL LİSTESİ	27
ÖĞRENME FAALİYETİ-3	28
3. 6-8 PARÇALI ETEK ANA VE YARDIMCI MALZEME HESAPLAMALARI	28
3.1. Parçalı Etek Dikiminde Kullanılan Ana ve Yardımcı Malzemeler	28
3.2. 6-8 Parçalı Etek Pastal Planı	29
3.3. 6-8 Parçalı Etek Astar Pastal Planı	32
4. DAİRE SİSTEMLİ ETEK KALIPLARI	33
4.1. Kloş Etek Çizimi	33
UYGULAMA FAALİYETİ-1	36
4.2. Kloş Etek ve Astar Şablonu	37
KONTROL LİSTESİ	39
4.3. Daire Etek Çizimi	40
4.4. Daire Etek ve Astar Şablonu	43
UYGULAMA FAALİYETİ-4	44
KONTROL LİSTESİ	45
4.5. Koni Etek Çizimi	46
UYGULAMA FAALİYETİ-5	48
4.6. Koni Etek ve Astar Şablonu	49
UYGULAMA FAALİYETİ-6	50
KONTROL LİSTESİ	51
ÖĞRENME FAALİYETİ-5	52
5. KLOŞ ETEK VE ASTAR SERİ ÇİZİMİ	52
5.1. Kloş Etek Seri Farkları Tablosu	52
5.2. Kloş Etek Sıçrama Oranları	52

5.3. Kloş Etek Sıçrama Noktaları ve Yönleri.....	53
UYGULAMA FAALİYETİ-1	54
5.4. Kloş Etek Seri Çizimi	55
UYGULAMA FAALİYETİ-2	56
5.5. Kloş Etek Astar Seri Çizimi.....	57
KONTROL LİSTESİ	57
ÖĞRENME FAALİYETİ-6	58
6. DAİRE SİSTEMLİ ETEK ANA VE YARDIMCI MALZEME HESAPLAMALARI	58
6.1. Daire Sistemli Eteklerde Kullanılan Ana ve Yardımcı Malzemeler	58
6.2. Kloş Etek Pastal Planı Hazırlama	59
UYGULAMA FAALİYETİ-1	60
6.3. Daire Etek Pastal Planı Hazırlama	61
UYGULAMA FAALİYETİ-2	62
6.4. Koni Etek Pastal Planı Hazırlama	63
UYGULAMA FAALİYETİ-3	64
6.5. Daire Sistemli Etek Astar Pastal Planı Hazırlama	65
KONTROL LİSTESİ	65
ÖĞRENME FAALİYETİ-7	66
7. TÜM PİLİLİ ETEK KALIBI	66
7.1. Tüm Pilili Etek Ölçü Hesaplama İşlemleri	66
7.2. Tüm Pilili Etek Çizimi	70
UYGULAMA FAALİYETİ-1	72
7.3. Tüm Pilili Etek İşaretleme Şablonları.....	73
UYGULAMA FAALİYETİ-2	74
KONTROL LİSTESİ	75
ÖĞRENME FAALİYETİ-8	76
8. TÜM PİLİLİ ETEK ANA VE YARDIMCI MALZEME HESAPLAMALARI	76
8.1. Tüm Pilili Etekte Kullanılan Ana ve Yardımcı Malzemeler.....	76
8.2. Tüm Pilili Etek Ana Malzeme Hesaplamaları	76
ÖLÇME VE DEĞERLENDİRME	77
ÖĞRENME FAALİYETİ-9	78
9. PANTOLON ETEK KALIBI.....	78
9.1. Pantolon Etek Çizimi	78
UYGULAMA FAALİYETİ-1	82
KONTROL LİSTESİ	83
MODÜL DEĞERLENDİRME	84
KONTROL LİSTESİ	87
CEVAP ANAHTARLARI.....	88
KAYNAKÇA	89

AÇIKLAMALAR

KOD	542TGD023
ALAN	Giyim Üretim Teknolojileri
DAL/MESLEK	Kadın Giyim Modelistliği, Hazır Giyim Model Makineci, Deri Giyim, Kadın Terziliği
MODÜLÜN ADI	Temel Etek Kalıpları
MODÜLÜN TANIMI	Parçalı etek, daire sistemli etek, tüm pilili etek ve pantolon etek kalıbı hazırlama, ana ve yardımcı malzeme hesabı yapma ile ilgili bilgi ve becerilerinin verildiği bir öğrenme materyalidir.
SÜRE	40/40
ÖN KOŞUL	“Düz Dar Etek Kalıbı” modülünü başarmış olmak.
YETERLİK	Temel etek kalıplarını hazırlamak
MODÜLÜN AMACI	Genel Amaç: Uygun ortam sağlandığında, tekniğine uygun olarak temel etek kalıpları hazırlayabileceksiniz. Amaçlar: <ul style="list-style-type: none">➤ Tekniğine uygun 6–8 parçalı etek kalıbı hazırlayabileceksiniz.➤ Tekniğine uygun 8 parçalı etek ve astar seri çizimini yapabileceksiniz.➤ Ekonomiklik ilkeleri doğrultusunda 6–8 parçalı etek için ana ve yardımcı malzeme hesabı yapabileceksiniz.➤ Tekniğine uygun kloş, daire, koni etek kalıpları hazırlayabileceksiniz.➤ Tekniğine uygun kloş etek ve astar seri çizimlerini yapabileceksiniz.➤ Ekonomiklik ilkeleri doğrultusunda kloş, daire, koni etekler için ana ve yardımcı malzeme hesabı yapabileceksiniz.➤ Tekniğine uygun tüm pilili etek kalıbı hazırlayabileceksiniz.➤ Ekonomiklik ilkeleri doğrultusunda tüm pilili etek için ana ve yardımcı malzeme hesabı yapabileceksiniz.➤ Tekniğine uygun pantolon etek kalıbı çizimi yapabileceksiniz.
EĞİTİM ÖĞRETİM ORTAMLARI VE DONANIMLARI	Kalıp atölyesi (Bilgisayarlı kalıp hazırlama sistemi bulunan eğitim kurumlarında bilgisayar laboratuvarlarında da kalıp hazırlamalar yapılmalıdır.), çizim masası, cetvel, eşel, pistole, kalem, kağıt, silgi, pelür kağıdı, karton, yapıştırıcı, mezura
ÖLÇME VE DEĞERLENDİRME	Modülde yer alan her bir öğrenme faaliyetinden sonra, verilen ölçme araçlarıyla kazandığımız bilgileri ölçerek kendinizi değerlendirebileceksiniz. Öğretmen tarafından modül sonunda kazandığımız bilgi ve becerileri değerlendirmek amacıyla çeşitli ölçme araçları uygulanacaktır.

GİRİŞ

Sevgili Öğrenci,

Bayan giyiminde eteğin önemi büyüktür ve hiçbir zaman popülaritesini kaybetmemiştir. Bu nedenle de giyim sektöründe etek üretimi çok çeşitlenmiştir. Hem spor hem de modern çeşitleri olan etekler, çeşitli form ve modellerle çok geniş bir üretim kapasitesine sahiptir ve her zaman rahatlıkla kullanılır.

Daha önce almış olduğunuz temel etek kalıpları değişik formlar üzerinde hazırlanmaktadır. Bu modülde; daha önce aldığımız düz dar etek temel çiziminden farklı olarak daire sistemli ve parçalı etek kalıplarının temel çizimlerini öğreneceksiniz. Bu temel çizimler sayesinde değişik modellerde ve değişik formlarda etek kalıpları hazırlayabilmek için yeni bilgi ve beceriler kazanacaksınız.

ÖĞRENME FAALİYETİ-1

AMAÇ

Bu faaliyette kazandırılacak bilgi ve beceriler doğrultusunda uygun ortam sağlandığında tekniğine uygun olarak 6-8 parçalı etek kalıbı hazırlayabileceksiniz.

ARAŞTIRMA

Hazır giyim işletmelerinde etek kalıbı hazırlama yöntem ve tekniklerini araştırarak, edindiğiniz deneyimleri arkadaşlarınızla paylaşınız.

1. 6-8 PARÇALI ETEK KALIBI

1.1. 6 Parçalı Etek Çizimi

Etekler kullanım amaçlarına göre (günlük, fantezi ve spor), boylarına göre (kısa veya uzun), kullanılacağı mevsime göre (yazlık veya kışlık) değerlendirilebilir. Bu değerlendirme bize etek üretiminde malzeme ve kumaş seçiminde kolaylık sağlar. Etekler her türlü tekstil yüzeyi ve deriden yapılabilir.

6-8 parçalı etek çiziminde ölçü alma işlemlerini yapmak için Giyimde Ölçülendirme modülüne bakınız. 6 parçalı etek çizimi hazır düz dar etek kalıbı üzerine aşağıdaki ölçüler kullanılarak yapılacaktır.

STANDART ÖLÇÜ VE BOLLUK TABLOSU

NORMAL BEDENLER TAM BOY 168

Bd No	Bd	Bl	Klç	Ay	Bç	Ag	Klt G	Ög	Pg	Og	Ükg	Bg	Dg	Au	Öu	Gd	Ky	Yy	Kd	Kb	Eb	Yb	Oy
36	84	66	90	6,2	38	31,6	9,5	33,4	6,5	12	27	15	23	43	45,5	26,2	16,4	21,1	20	43	60	107	23,7
38	88	70	94	6,4	39	32,4	10,1	35,4	7,7	12,2	28,2	15,5	23,5		46	27	16,6	20,9					27,5
40	92	74	98	6,6	40	33,2	10,7	37,4	8,9	12,4	29,4	16	24		46,5	27,8	16,8	20,7					27,7
42	96	78	102	6,8	41	34	11,3	39,4	10,1	12,6	30,6	16,5	24,5		47	28,6	17	20,5					27,9
44	100	82	108	7	42	34,8	11,9	41,4	11,3	12,8	31,8	17	25		47,5	29,4	17,2	20,3					28,1
46	104	86	110	7,2	43	35,6	12,5	43,4	12,5	13	33	17,5	25,5		48	30,2	17,4	20,1					28,3
48	110	92	114	7,3	43,5	37	13,5	46	14,2	13,3	34,8	18	26		48,7	31,3	17,9	19,6					28,5
50	116	98	120	7,4	44	38,2	14,5	48,2	15,9	13,6	36,6	18,5	27		49,4	32,4	18,4	19,1					28,7
52	122	104	125	7,5	44,5	39,8	15,5	51,6	17,6	13,9	38,4	19	28		50,1	33,5	18,9	18,6					28,9

DEĞİŞİKLİK VE BOLLUK PAYLARI

Bolluk Payları	Bd	Bl	Klç	Ay	Ag	Klt.G	Ög	Og (mm)	Ükg	Bg
Temel Çizim, Etek, Elbise, Pantolon	5 cm	2 cm	2 cm	0,6 cm	2 cm	1 cm	2 cm	2 mm	2 cm	4 cm
Elbise, Bluz	5 cm	2 cm	2 cm	0,6 cm	2 cm	1 cm	2 cm	2 mm	2 cm	4,5 cm
Bluz, Döpiyes	5 cm	2 cm	2 cm	1 cm	2 cm	1 cm	2 cm	2 mm	2 cm	5 cm
Ceket	5 cm	4 cm	4 cm	1,5 cm	2 cm	1 cm	2 cm	4 mm	3 cm	6 cm
Manto	6 cm	4 cm	4 cm	2 cm	2,5 cm	1,5 cm	2,5 cm	4 mm	3 cm	6 cm

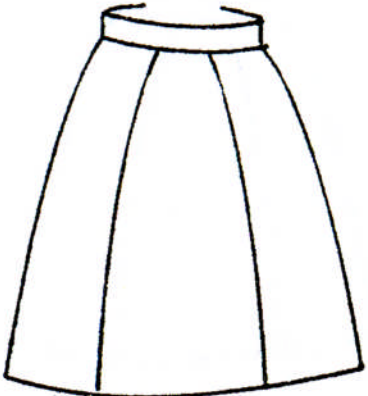
MODEL FÖYÜ		
FİRMA ADI :	BEDEN NU: 40/1	İŞ NU:
ÜRÜN: 6 parçalı etek	SEZON: Yaz	SAYFA NU:
GRAFİK ÇİZİMİ 	PARÇA LİSTESİ 1 adet ön 2 adet ön yan 1 adet arka 2 adet arka yan 1 adet kemer	
MALZEMELER (1 adet için) 70 cm kumaş (en: 140 cm) 10 cm tela (en: 90 cm) 1 adet düğme 1 adet fermuar 1 adet firma etiketi 1 adet yıkama talimatı Kumaş renginde ip (bobin) ÖLÇÜLER Genişlik Ölçüleri Bel (Bl) : 74 + 2 (Bolluk payı) = 76 cm Kalça(K) : 98 + 2 (Bolluk payı) = 100cm Uzunluk Ölçüleri Kalça düş(Kd) : 20 cm Etek boyu(Eb) : 60 cm	MODEL ANALİZİ 6 parçalı Tek düğmeli Yan dikişte fermuarlı Kemerli	

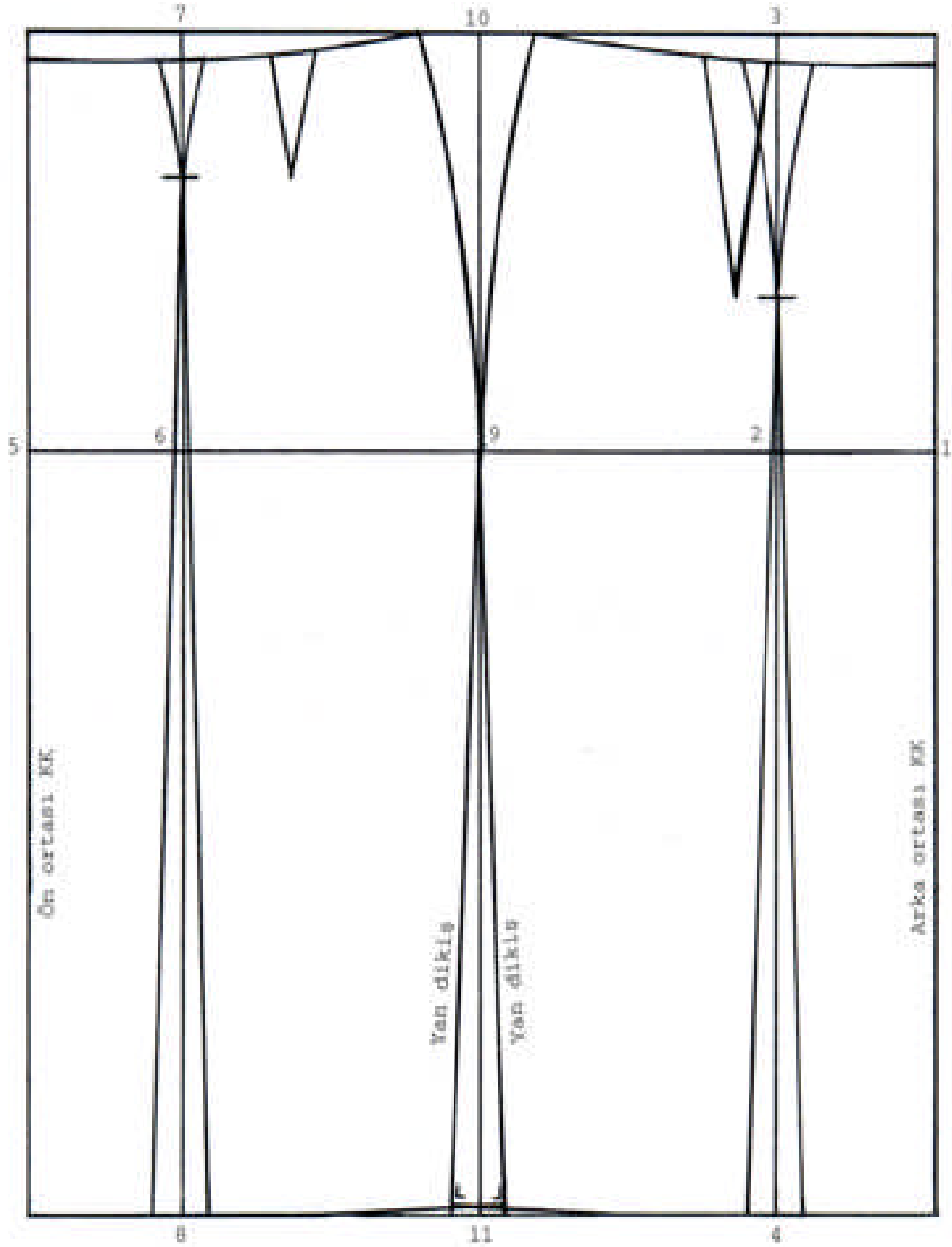

Şekil 1.1. 6 Parçalı Etek Çizimi (Temel Etek Üzerine)
(40 Beden)

UYGULAMA FAALİYETİ- 1

6 Parçalı Etek Çizimi

İşlem Basamakları	Öneriler
Temel etek kopyasını alınız.(40/1)	Bütün yardımcı çizgileri alınız.
Arka ortasında kalça hattı 1 noktasıdır.	
1 noktasından sola doğru kalça 1/12 işaretleyiniz.	Kumaş ve vücut özelliğine göre parça sayısı değişiklik gösterir.
2 noktasından bele ve etek ucuna dik çiziniz. Bel de 3 noktasını, etek ucunda 4 noktasını işaretleyiniz.	Kağıdın alt kenarına dik uygulayıp cetvelin kenarını 2 noktasından geçirirseniz bir kerede dik çizmiş olursunuz.
Ön ortasında kalça hattı 5 noktasıdır.	
5 noktasından sağa doğru kalça 1/12 işaretleyiniz. (6 noktası).	
6 noktasından bele ve etek ucuna dik çiziniz. Bel de 7 noktasını etek ucunda 8 noktasını işaretleyiniz.	Dik çizerken kalemi işaret parmağınız ile hafifçe döndürürseniz aynı kalınlıkta çizgi çizmiş olursunuz.
Yan dikiş kalça hattı 9 noktasıdır. 9 noktasından bele ve etek ucuna dik çiziniz.	
Bel de 10 noktasını, etek ucunda 11 noktasını işaretleyiniz.	
2-9 + 6-9 arasında kalça 2/6 (kontrol) işlemini yapınız.	Ölçülerin doğruluğunu kontrol ediniz.
Arka pens genişliğini 3 noktasına, ön pens genişliğini ise 7 noktasına taşıyınız. Pens kenarlarını kavisli çiziniz.	9-7 pens genişliklerinin sağ ve solda aynı olmasına dikkat ediniz. Pens boylarını aynen taşıyınız.
4, 11, 8 noktalarından sağa ve sola 1,5 cm işaretleyiniz.	Etek ucu açma miktarı vücut özelliğine göre azaltılıp ya da çoğaltılabilir.
Etek ucunda belirlenen noktaları yan dikişte 9 kalça hattı noktasına, ön ve arka pens uçlarına kadar çiziniz.	Çizim için cetvel kullanınız.
Etek ucu düzeltmesini yapınız.	Dik cetvel kullanınız.

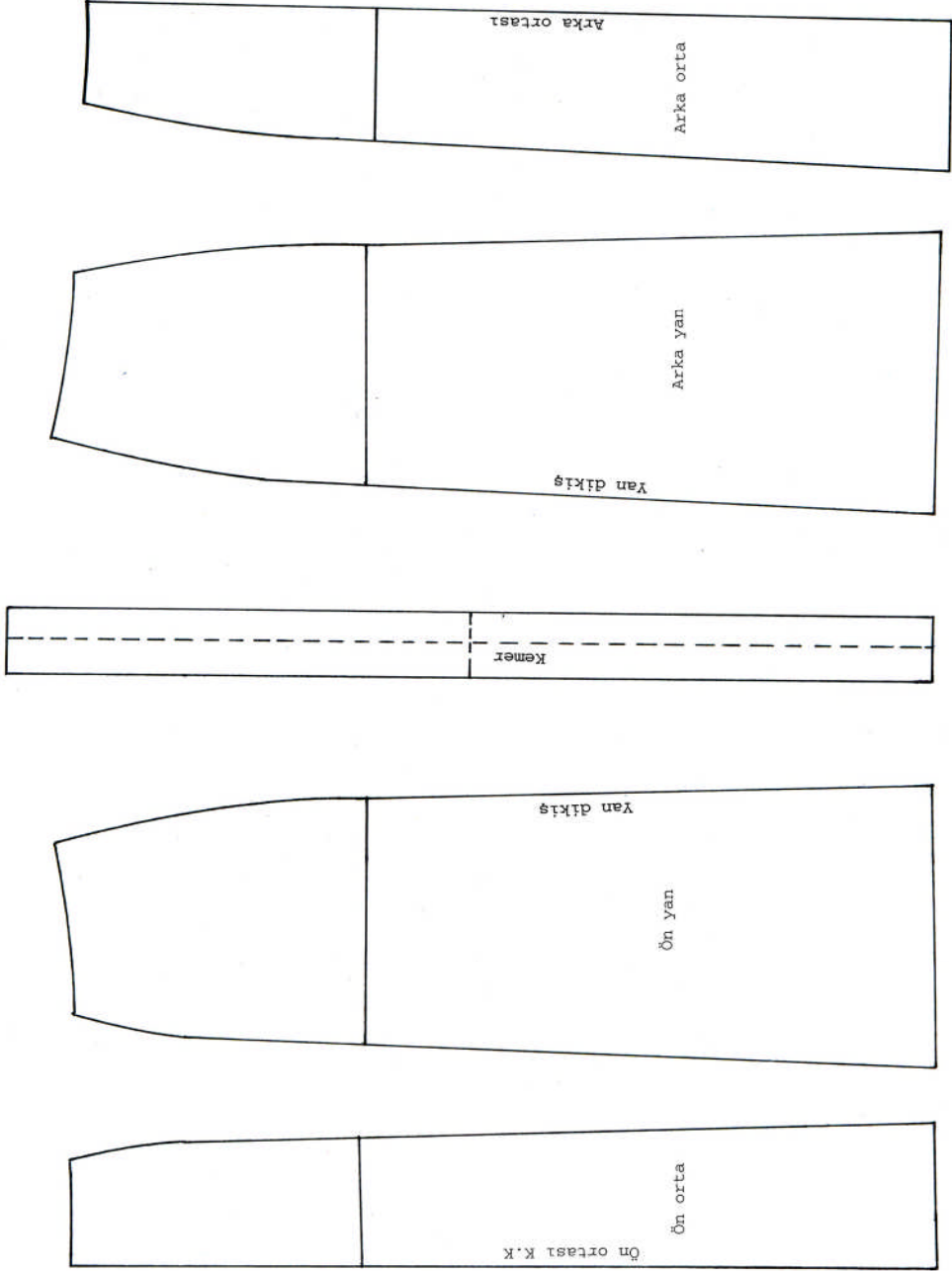

Şekil 1.2. 6 Parçalı Etek Açılımı ve Kemer Çizimi

UYGULAMA FAALİYETİ-2

İşlem Basamakları	Öneriler
Ön parçanın kopyasını alınız.	Bel kırıklarını düzeltiniz.
Ön yan parçanın kopyasını alınız.	Birinci parça arasında boşluk bırakınız.
Arka yan parçanın kopyasını alınız.	Arada boşluk bırakınız.
Arka parçanın kopyasını alınız.	Bel kırıklarını düzeltiniz.
Gerekli yazı ve işaretleri tamamlayınız.	Ön orta, arka orta, D.B.İ. işaretlerine dikkat ediniz.
Kemer; bel+2 cm (kapanma payı) ölçüsünde kemeri hazırlayınız. Kemer genişliği (4cm) $4+4=8$ cm	Kemeri direkt dikiş paylı çizebilirsiniz.

KONTROL LİSTESİ

Uygulama faaliyetinde yapmış olduğunuz çalışmayı kendiniz ya da arkadaşlarınızla değişerek değerlendiriniz.

İşlem No	DEĞERLENDİRME KRİTERLERİ	Evet	Hayır
1	6 parçalı temel etek için ölçüleri tablodan doğru aldınız mı?		
2	Temel etek kopyasını doğru ve düzgün aldınız mı?		
3	Bolluk payı hesaplaması doğru mu?		
4	Kalça ve bel 1/6 ölçülerini doğru hesapladınız mı? Doğru işaretlendiniz mi?		
5	Dik açıları ve dik çizgileri tekniğe uygun ve doğru çalıştınız mı?		
6	Kalça 2/6 kontrolünü yaptınız mı?		
7	Pensleri tekniğine uygun ve doğru taşıdınız mı?		
8	Etek ucu açılımlarını tekniğine uygun ve doğru yaptınız mı?		
9	Etek ucu düzeltmelerini tekniğine uygun ve doğru yaptınız mı?		
10	Bel oyuntusunu düzelttiniz mi?		
11	Gerekli işaretleri ve yazıları doğru yazdınız mı?		
12	Kavisli yerleri pistole ile doğru çizdiniz mi?		
13	Kemer çalışmasını tekniğine uygun yaptınız mı?		
14	Çizimin genel görünüşü temiz ve düzgün mü?		
15	Açılım için parçaları doğru kopyaladınız mı?		
16	Parçalar üzerine gerekli işaretleri koydunuz mu?		
17	Temiz ve düzenli çalıştınız mı?		
18	Uygulama faaliyetini planlanan zamanda bitirdiniz mi?		
TOPLAM			

Yaptığınız değerlendirme sonucunda eksikleriniz varsa öğrenme faaliyetine dönerek işlemi tekrar ediniz.

1.2. 8 Parçalı Etek Çizimi

Etek 8 parçalı olduđu için bel ve kalça ölçüleri 8'e bölünür. Eğer parça sayısı 6 yapılmak istenirse bel ve kalça ölçüleri 6'ya bölünür.

ÖLÇÜLER

Genişlik Ölçüleri

Bel (Bl) : $74 + 2 = 76$ cm

Kalça (K) : $98 + 2 = 100$ cm

Bel 1/8 : 9,25 cm

Kalça 1/8 : 12,5 cm

Uzunluk Ölçüleri

Kalça Düşüklüğü(Kd) : 20 cm

Etek Boyu (Eb) : 60 cm

MODEL FÖYÜ		
FİRMA ADI :	BEDEN NU: 40 /1	İŞ NU:
ÜRÜN: 8 Parçalı Etek	SEZON: Yaz	SAYFA NU:
GRAFİK ÇİZİMİ 	PARÇA LİSTESİ 6 Adet etek parçası 2 Adet arka etek parçası	
MALZEMELER (1 adet için) 67 cm kumaş (en:150 cm) 10 cm tela (en: 90 cm) 1 Adet düğme 1 Adet fermuar 1 Adet firma etiketi 1 Adet yıkama talimatı Kumaş renginde ip (bobin)	MODEL ANALİZİ 8 parçalı Fermuarlı Tek düğmeli Kemerli	

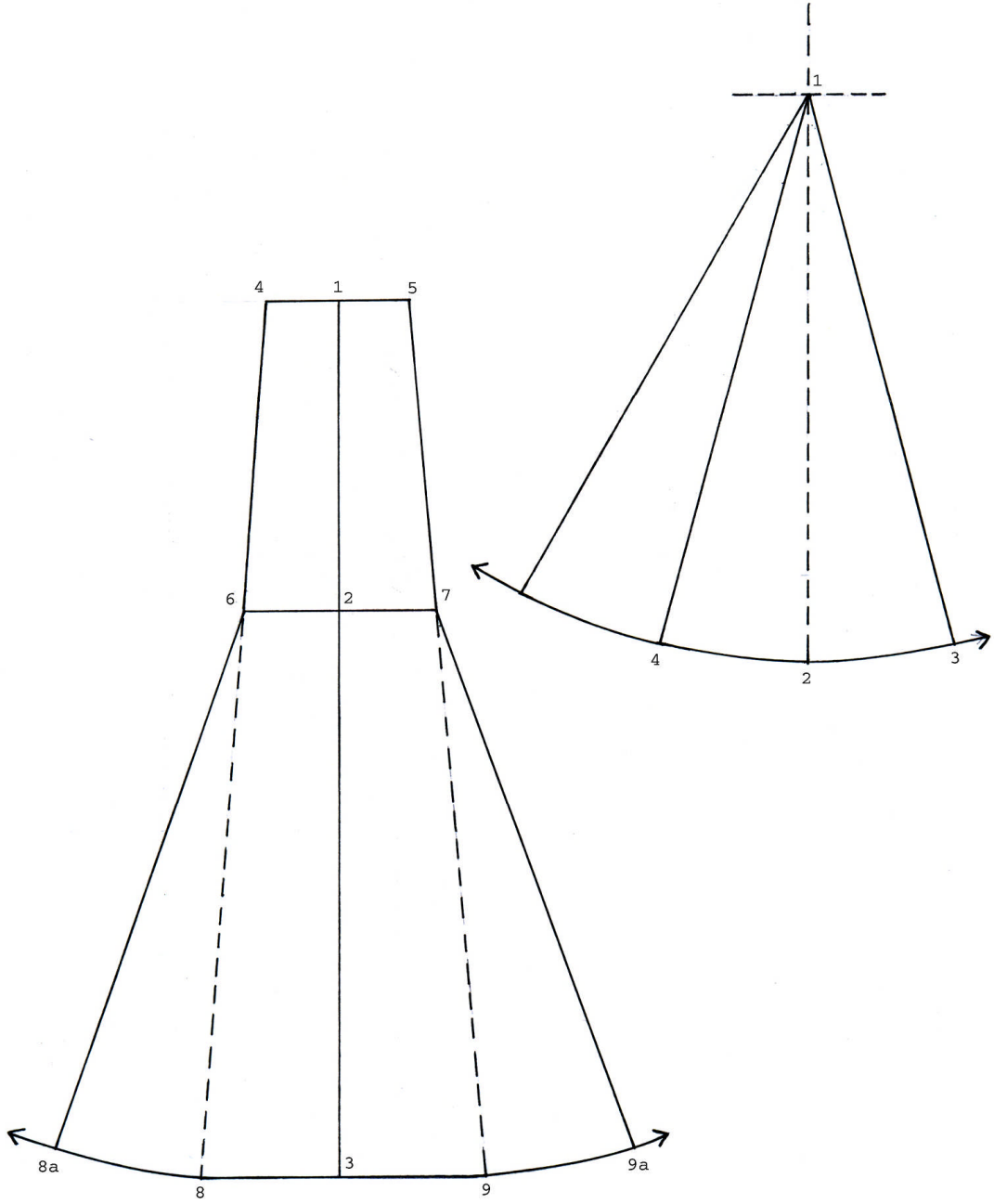

Şekil 1.3. 8 Parçalı Etek Çizimi (40 Beden)

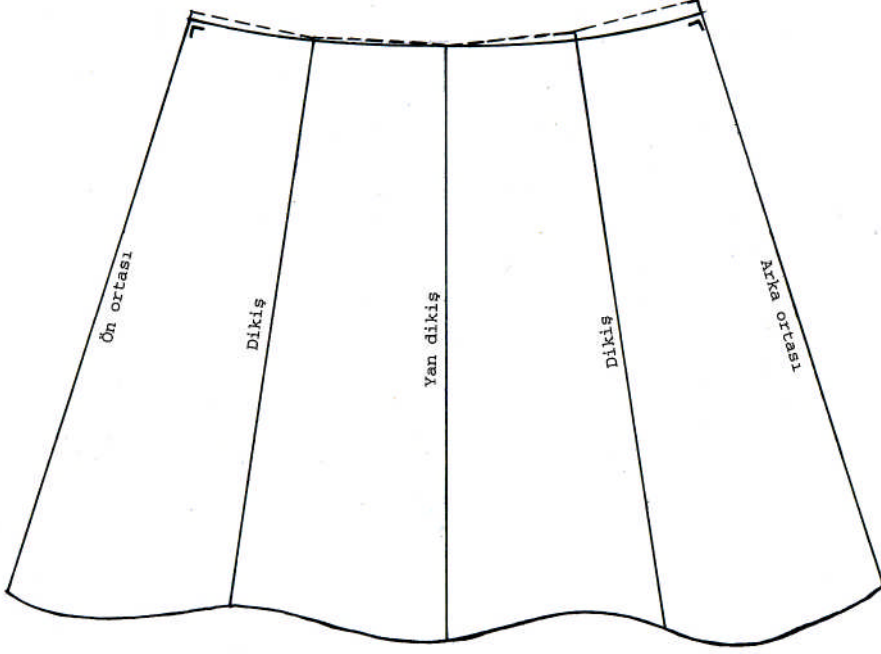

Şekil 1.4. 8 Parçalı Etek Bel Oyuntusunun Düzeltilmesi

UYGULAMA FAALİYETİ-3

8 Parçalı Etek Çizimi

İşlem Basamakları	Öneriler
Bir dik çiziniz. Başlangıç noktası 1' dir.	Sağ tarafa gode parçası çalışılacağı için sayfa ayarlamasına dikkat ediniz.
1 noktasından aşağı kalça düşüklüğünü işaretleyiniz (2 noktası.)	Eşeli kaldırmadan etek boyunu da alabilirsiniz.
1 noktasından aşağı etek boyunu işaretleyiniz (3 noktası.)	Model özelliğine, kumaş özelliğine ve kullanım amacına dikkat ediniz. Ölçü tablosundaki elbise boyu ölçüsü diz boyuna kadardır.
1, 2, 3 noktalarından sağa ve sola dik çiziniz.	
Bel 1/8'in 1/2'sini 1 noktasından sağa ve sola işaretleyiniz. (4 ve 5 noktaları).	Noktaların yerini görmek için çizime bakınız.
2 noktasından sağa ve sola kalça 1/8, 1/2 işaretleyiniz. (6 ve 7 noktaları).	Noktaları görmek için çizime bakınız.
4, 6 noktalarını cetvelle etek ucuna kadar çiziniz, etek ucunun kestiği nokta 8' dir.	
5, 7 noktalarını cetvelle etek ucuna kadar çiziniz, etek ucunu kestiği nokta 9' dur.	
6 noktası merkez olacak şekilde 8'den sola yay çiziniz.	Pergel kullanınız.
7 noktası merkez olmak üzere 9'dan sağa yay çiziniz.	Merkezin sabit olmasına dikkat ediniz..
Parçası Çizimi	
Kağıdın sağ tarafına birbirini kesen yatay ve dikey çizgi hazırlayınız. Başlangıç noktası 1 noktasıdır.	Kesik kesik çiziniz.
Etek üzerinde 7, 9 veya 6, 8 arasını ölçünüz 1 noktasından aşağıya taşıyınız. (2 noktası).	Ölçü taşırken doğruluğunu kontrol ediniz.
1 merkez olmak üzere 2'den sağa ve sola yay çiziniz.	Yay çizme işlemini pergelle yapınız.
2'den sağa ve sola 10 cm işaretleyiniz. (3, 4 noktaları).1 noktası ile birleştiriniz.	Kesin hat olarak çiziniz.
2, 4 arası kadar 4'den sola doğru tekrar işaretleyiniz.	Gode modele göre istenildiği kadar genişletilebilir veya daraltılabilir.
4 parçayı yan yana yerleştiriniz.	Bel formunu, temel etek çizimini ve vücut özelliğini dikkate alarak düzeltiniz.
Ön-arka ortaları ve yan dikişi belirleyiniz. (Bkz. şekil 1.4)	
Ön ortadan 1cm arka ortadan 1,5 cm aşağı işaretleyiniz.	İşaretlediğiniz noktalardan mutlaka dik açı alınız.
Bel oyuntusunu form vererek çiziniz.	

KONTROL LİSTESİ

Uygulama faaliyetinde yapmış olduğunuz çalışmayı kendiniz yada arkadaşlarınızla değişerek değerlendiriniz.

İşlem No	DEĞERLENDİRME KRİTERLERİ	Evet	Hayır
1	8 parçalı temel etek ölçülerini ve bolluk paylarını tablodan doğru aldınız mı?		
2	Ölçüleri doğru hesapladınız mı?		
3	Dik açıları ve dik çizgileri tekniğine uygun ve doğru yaptınız mı?		
4	Yay çizimlerini doğru yaptınız mı?		
5	Açma paylarının doğruluğunu kontrol ettiniz mi?		
6	Gode parçasını tekniğine uygun çizdiniz mi?		
7	Gerekli işaretleri ve yazıları doğru yazdınız mı?		
8	Çizimin genel görünüşü temiz ve düzgün mü?		
TOPLAM			

Yaptığınız değerlendirme sonucunda eksikleriniz varsa öğrenme faaliyetine geri dönerek işlemi tekrar ediniz.

1.3. 6-8 Parçalı Etek Şablonu

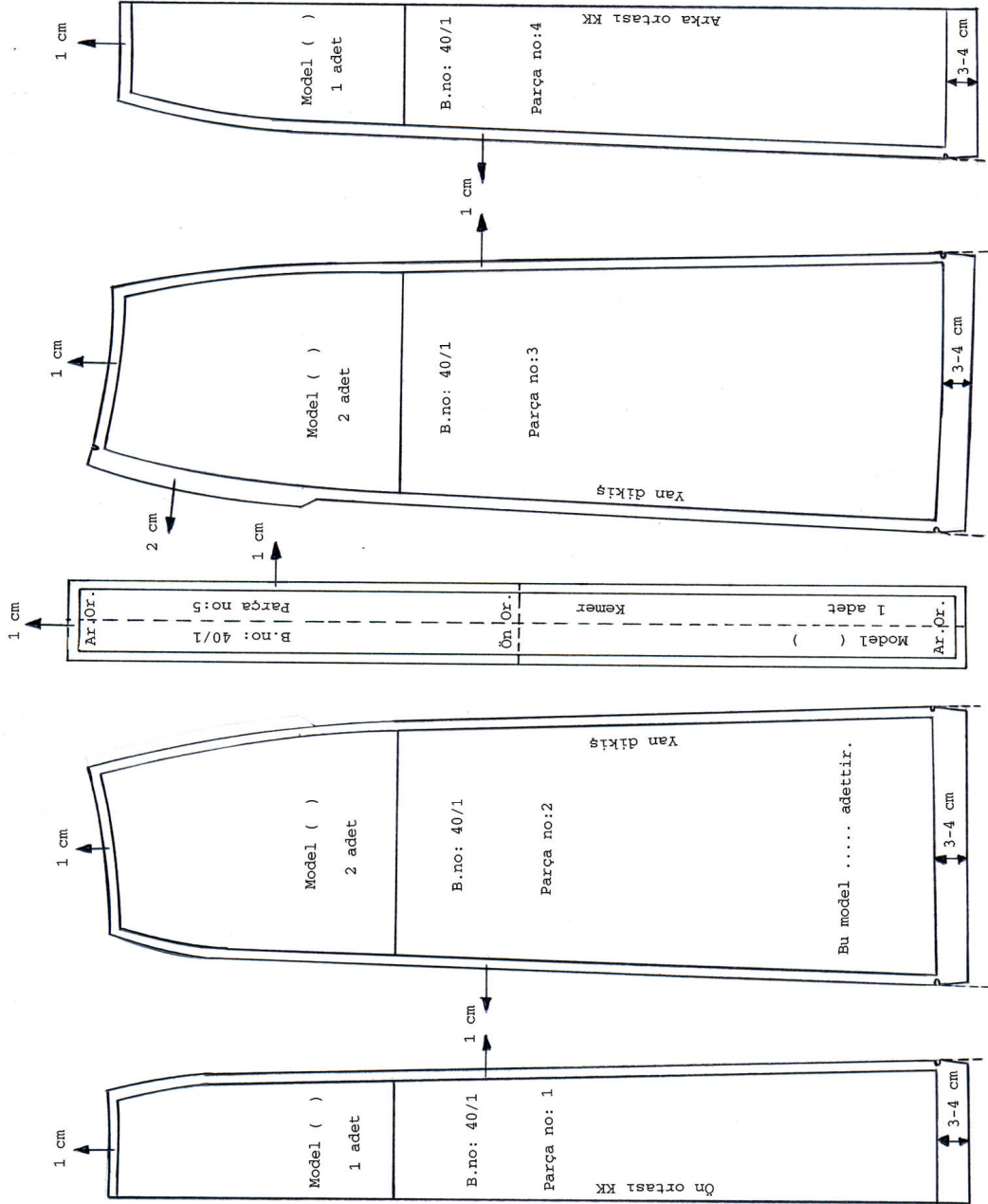

Şekil 1.5. 6 Parçalı Etek Şablon Çizimi

Not : Fermuar çalışılacak yanda ön ve arka parçada fermuar paylı şablon (bkz. çizimdeki 3'nolu parça) diğer yanda da dikiş payı için şablon (bkz. 2'nolu parça) yapılır.

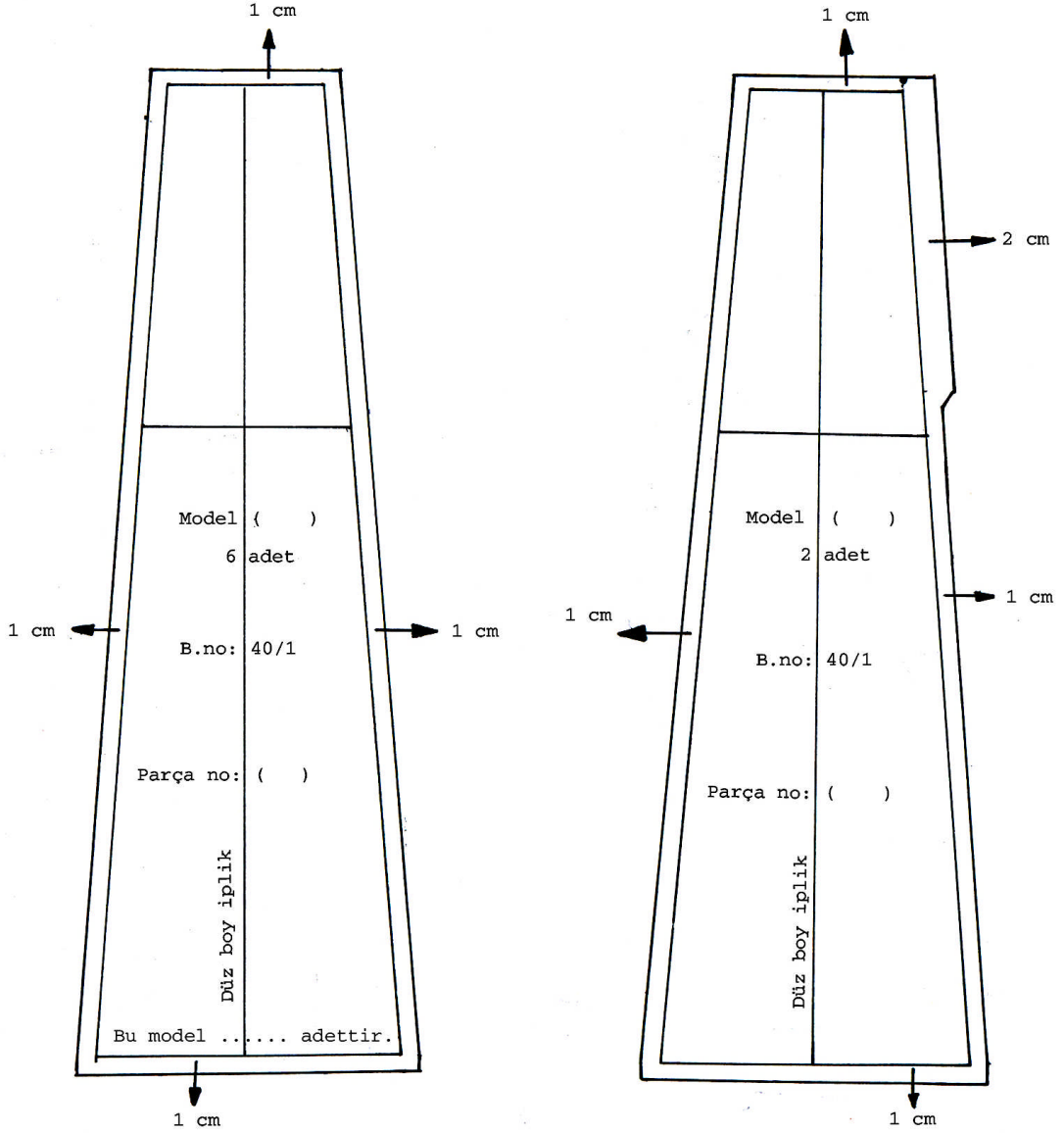

Şekil 1.6. 8 Parçalı Etek Şablon Çizimi

UYGULAMA FAALİYETİ-4

6-8 Parçalı Etek Şablonu Hazırlama

İşlem Basamakları	Öneriler
6 parçalı etek şablonu çizimi;	
Açılım üzerinden bütün etek parçalarının kopyasını alınız.	İşaretlere ve düz boy ipliklere dikkat ediniz.
Ön, ön yan parça ve arka eteğin beline ve yan dikişlerine 1 cm dikiş payını işaretleyiniz.	Bütün çizgilerin paralel olmasına dikkat ediniz.
Arka yan dikişte fermuar boyu +1 cm işaretleyiniz. 2 cm fermuar payı vererek paralel çiziniz. Yan dikişte 1 cm dikiş payını çiziniz.	Arka ortası ve ön ortası kumaş katıdır. Fermuar yan dikişe çalışınız.
Etek ucunda 3-4 cm dikiş payı işaretleyiniz.	Çizgileri paralel çiziniz.
Çıt işaretlerini belirleyiniz, gerekli yazıları yazınız.	Model, beden nu, parça nu, D.B.İ. işaretlerini alınız.
Kemer; arka ortasına +2 cm dikiş payı vererek kemer şablonunu hazırlayınız.	
8 parçalı etek şablonu çizimi;	
Etek parçasının kopyasını 2 adet alınız.	Açma parçası isteğe bağlı olarak alınabilir.
Bel ve dikişlere 1 cm dikiş payı veriniz. Etek boyuna da 1 cm dikiş payı veriniz.	Etek boyuna 3-4 cm dikiş payı verilebilir. Etek ucunda düzeltme yapılmalıdır.
İkinci etek parçasında fermuar boyu +1 cm işaretleyiniz. 2 cm fermuar payı vererek paralel çiziniz. Yan dikişte 1 cm dikiş payı veriniz.	
Bel etek ucu ve yan dikişe 1 cm dikiş payı veriniz.	
Kemer şablonu 6 parçalı etek kemer şablonu ile aynıdır.	6 parçalı eteğin kemer şablonuna bakınız.
Parçalar birleştikten sonra bel oyuntusunu düzeltiniz.	Bkz. Sekil 1.4
Gerekli tüm işaretleri alarak şablonları kartona geçiriniz.	

Not: Örme kumaşlarda kumaş özelliğine göre dikiş payları değişebilir. Örneğin etek boyu reçme ile temizlenecekse 3-4cm dikiş payı verilir. Yan dikişlere ise kumaşın özelliğine göre 0,75 cm ve 1 cm arasında değişen dikiş payı verilir.

1.4. 6-8 Parçalı Etek Astar Şablonu Hazırlama

6-8 parçalı etek astar şablonu hazırlamak için “Düz Dar Etek Kalıbı” Modülüne bakınız. Temel etek astar şablon çizimi ile aynıdır. Fantezi ve kabarık durması gereken eteklerde daire; kloş, koni ve parçalı eteklerde etek kalıbının kendisi model özelliğine göre düzeltmeler yapılarak kullanılır. Model uygulamalarda değişik malzemelerde astarlar hazırlanabilir.

Modelin özelliğine göre etek boyu uzatılıp dantel, tül, organze kumaşlar kullanılabilir. Kabarık olması isteniyorsa boy kısaltılarak balenler de kullanılabilir

KONTROL LİSTESİ

Uygulama faaliyetinde yapmış olduğunuz çalışmayı kendiniz yada arkadaşlarınızla değerlendiriniz.

İşlem No	DEĞERLENDİRME KRİTERLERİ	Evet	Hayır
1	Şablon çizimi için; etek parçalarının kopyasını doğru aldınız mı?		
2	Bel, dikişler ve etek boyuna 1 cm dikiş payını doğru ve düzgün verdiniz mi?		
3	Fermuar payının doğruluğunu kontrol ettiniz mi?		
4	Kemer şablonunu doğru ve düzgün hazırladınız mı?		
5	Parçaları birleştirdikten sonra bel oyuntusunu düzelttiniz mi?		
6	Gerekli işaretlerin ve yazıların doğruluğunu kontrol ettiniz mi?		
7	Temiz ve düzenli çalıştınız mı?		
8	Uygulama faaliyetini planlanan zamanda bitirdiniz mi?		
TOPLAM			

Yaptığınız değerlendirme sonucunda eksikleriniz varsa öğrenme faaliyetine geri dönerek işlemi tekrar ediniz.

ÖĞRENME FAALİYETİ-2

AMAÇ

Bu öğrenme faaliyetinde kazandırılacak bilgi ve beceriler doğrultusunda uygun ortam sağlandığında tekniğine uygun olarak 8 parçalı etek ve astar seri çizimini tekniğine uygun olarak yapabileceksiniz.

ARAŞTIRMA

Çevrenizde etek üretimi yapan firmaların hangi teknik ile serileme işlemi yaptığını araştırınız. Kaç çeşit serileme yöntemi vardır araştırınız? Sınıfta arkadaşlarınızla paylaşınız.

2. 8 PARÇALI ETEK VE ASTAR SERİ ÇİZİMİ

2.1. 8 Parçalı Etek Seri Farkları Tablosu

8 parçalı etekte sadece büyültme işlemi yapılacaktır. 40-44 ve 44-48 bedene kadar serileme yapılacaktır. Ölçü tablosuna göre;

Bedenden bedene;

Çıkış beden nu : 40

Serileme beden nu : 48

36-46 Bel seri farkı: 40 mm

36-46 Kalça seri farkı: 40 mm

46-52 Bel seri farkı: 60 mm

46-52 Kalça seri farkı: 60 mm

$$\text{Bel seri farkı} = \frac{\text{Belserifar } k\acute{y}}{\text{Parçasayıs } \acute{y}} = \frac{40}{8} = 5\text{mm}$$

$$\text{Kalça seri farkı} = \frac{\text{Kalçafarkı}}{\text{Parçasayıs } \acute{y}} = \frac{60}{8} = 7,5\text{mm}$$

2.2. 8 Parçalı Etek Sıçrama Oranları

Seri Noktası	Yön	Tek Değer Küçük Beden	Büyük Beden	Toplam Değerler	
				40 – 44	44 - 48
1	x	5	7,5	10	12,5
	y	-	-	-	-
2	x	5	7,5	10	12,5
	y	-	-	-	-
3	x	5	7,5	10	12,5
	y	-	-	-	-
4	x	5	7,5	10	12,5
	y	-	-	-	-
5	x	5	7,5	10	12,5
	y	-	-	-	-
6	x	5	7,5	10	12,5
	y	-	-	-	-
7	x	5	7,5	10	12,5
	y	-	-	-	-

Not : Değerler *mm* olarak verilmiştir.

2.3. 8 Parçalı Etek Sıçrama Noktaları ve Yönleri

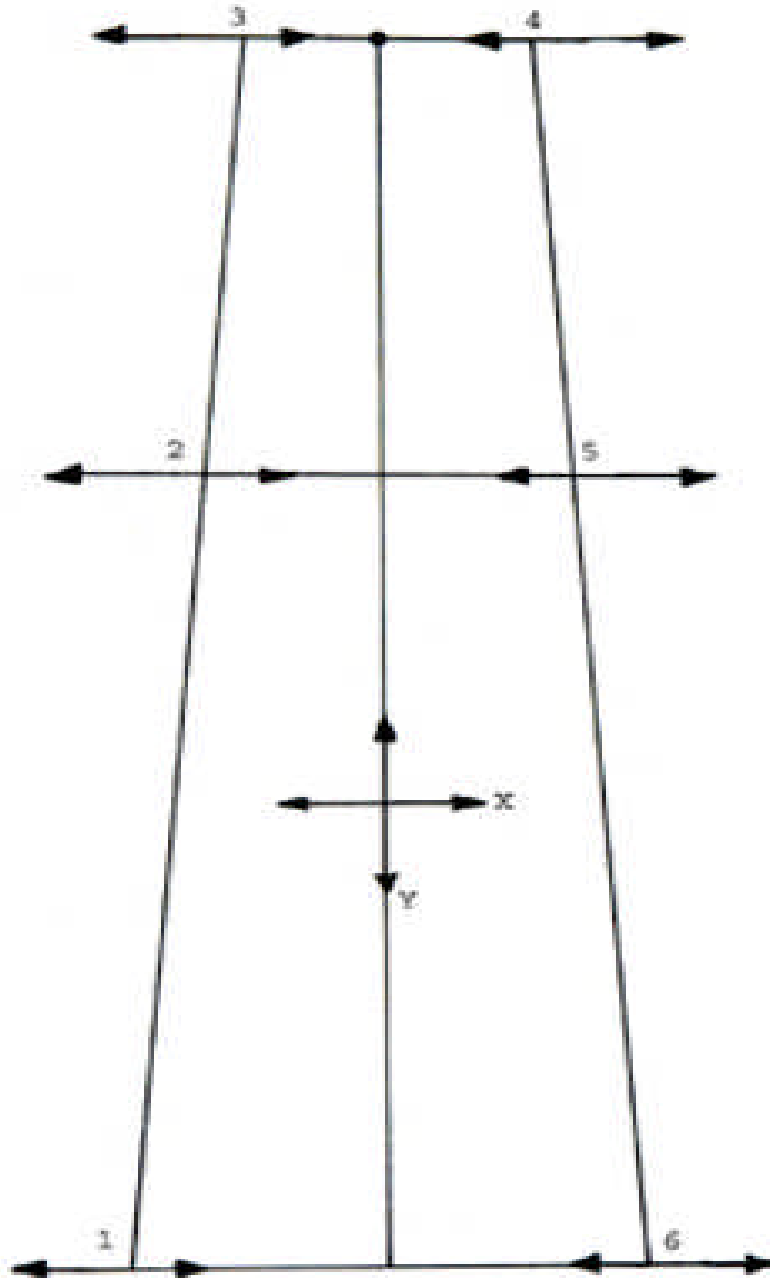

Şekil 2.1. 8 Parçalı Etek Sıçrama Noktaları ve Yönleri

UYGULAMA FAALİYETİ-1

8 Parçalı Etek Sıçrama Noktaları ve Yönleri

İşlem Basamakları	Öneriler
8 parçalı etek: Etek ucu, kalça ve bel noktalarından x-y koordinatları çiziniz.	Etek ucu sabit tutulmuştur.
Bel orta noktası sabit noktadır.	Dikkatli çalışınız.
Etek ucu sola sıçrama noktası 1'dir.	Ölçü tablosundaki ölçüleri seri noktalarına ve yönlerine dikkat ederek işaretleyiniz.
Kalça sola sıçrama noktası 2'dir	
Bel sola sıçrama noktası 3'tür.	
Bel sağa sıçrama noktası 4'dür.	
Kalça sağa sıçrama noktası 5'tir.	
Etek ucu sağa sıçrama noktası 6'dır	
Fermuar sıçrama noktası 7'dir.	

2.4. 8 Parçalı Etek Seri Çizimi

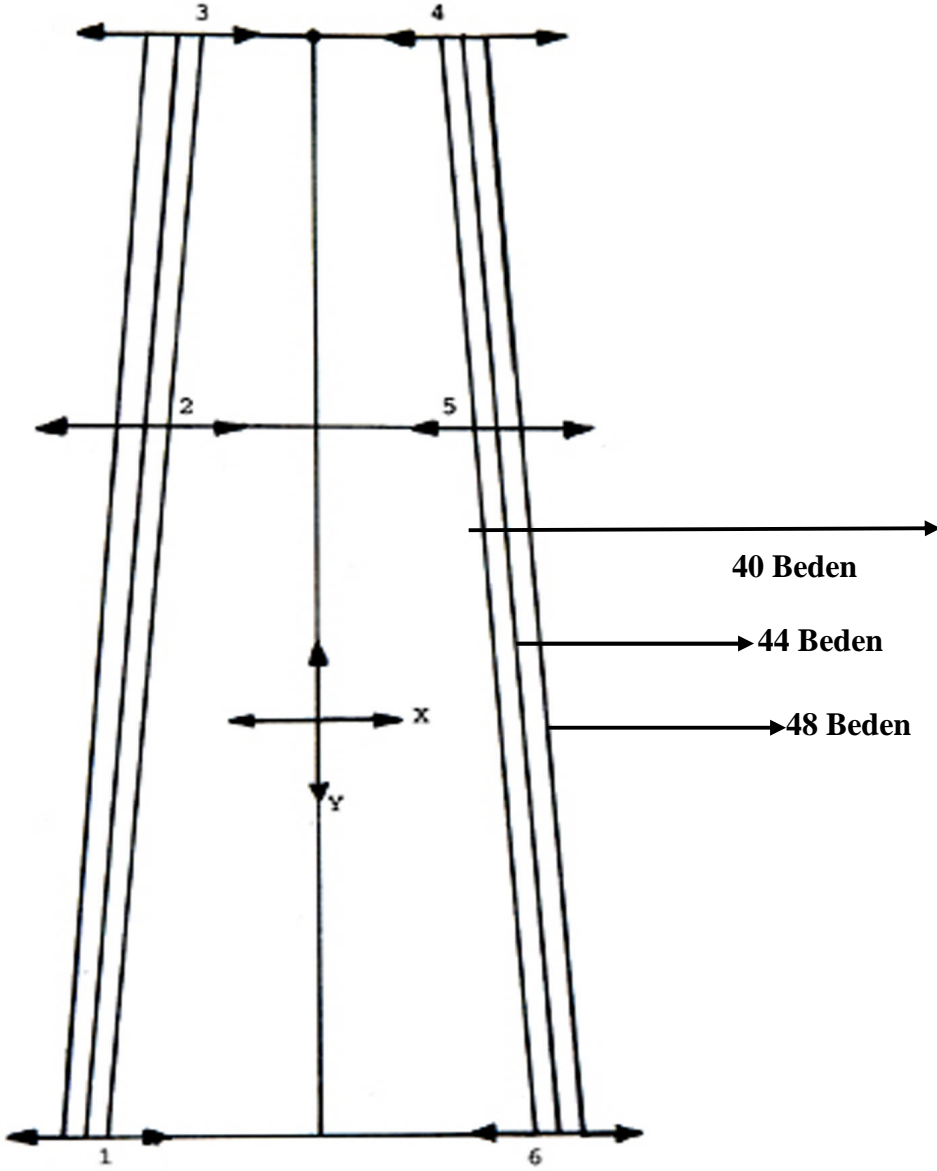

Şekil 2.2. 8 Parçalı Etek Seri Çizimi

UYGULAMA FAALİYETİ-2

8 Parçalı Etek Seri Çizimi

İşlem Basamakları	Öneriler
1 noktasından x eksenine yönünde 5 mm alınır.	Eşeli kaldırmadan ölçü alınır.
2 noktasından x eksenine yönünde 5 mm alınır.	Ölçüler için tabloya bakınız.
3 noktasından x eksenine yönünde 5 mm alınır.	
4, 5, 6 noktalarına da aynı işlemi uygulayınız.	Ölçüleri x eksenine yönünde alınır.
Aldığınız bu noktaları 1, 2, 3 noktalar yönünde ve 4, 5, 6 noktaları yönünde cetvelle birleştiriniz.	40-44 beden serisi tamamlandı. Fermuar yerini doğru ve düzgün işaretleyiniz.
1 noktasından x eksenine yönünde 6.25 mm alınır.	Ölçü doğruluğunu kontrol ediniz.
2 noktasından x eksenine yönünde 6.25 mm alınır.	Düzgün ve titiz çalışınız.
3 noktasından x eksenine yönünde 6,25 mm alınır.	Artı yönde ölçü alınır.
4, 5, 6 noktalarına da aynı işlemi uygulayınız ve 4, 5, 6 noktaları yönünde cetvelle birleştiriniz.	Ölçüleri x eksenine yönünde alınır.
Aldığınız bu noktaları, 1, 2, 3 noktaları doğrultusunda ve 4, 5, 6 noktaları doğrultusunda cetvelle birleştiriniz.	44-48 beden serisi tamamlandı.

2.5. 8 Parçalı Etek Astar Seri Çizimi

“Düz Dar Etek Kalıbı” modülünde etek astar seri çizimine bakınız.

KONTROL LİSTESİ

Uygulama faaliyetinde yapmış olduğunuz çalışmayı kendiniz ya da arkadaşlarınızla değiştirerek değerlendiriniz.

İşlem No	DEĞERLENDİRME KRİTERLERİ	Evet	Hayır
1	Serisi yapılacak beden sayısını belirlediniz mi?		
2	Bel seri farklarını tablodan doğru belirlediniz mi?		
3	Kalça seri farklarını tablodan doğru belirlediniz mi?		
4	Bel seri farkı tek değer hesaplamasını doğru yaptınız mı?		
5	Kalça seri farkı tek değer hesaplamasını doğru yaptınız mı?		
6	8 parçalı etek sıçrama oranlarının doğruluğunu kontrol ettiniz mi?		
7	Tabloyu doğru oluşturduğunuz mu?		
8	Sıçrama noktaları ve yönlerini doğru belirlediniz mi?		
9	Ölçüleri x ve y ekseninde doğru aldınız mı?		
10	Serilemede fermuar yerine dikkat ettiniz mi?		
11	8 parçalı etek seri çizim işlemlerinin doğruluğunu kontrol ettiniz mi?		
12	Çizgilerin düzgünlüğünü ve netliğini kontrol ettiniz mi?		
TOPLAM			

Yaptığınız değerlendirme sonucunda eksikleriniz varsa öğrenme faaliyetine geri dönerek işlemi tekrar ediniz.

ÖĞRENME FAALİYETİ-3

AMAÇ

Bu faaliyette kazandırılacak bilgi ve beceriler doğrultusunda gerekli ortam sağlandığında 6-8 parçalı etek için ana ve yardımcı malzeme hesabını doğru olarak yapabileceksiniz.

ARAŞTIRMA

6-8 parçalı etek üretiminde kullanılan kumaş çeşitlerini ve özelliklerini araştırınız.

- Çevrenizde etek üretimi yapan firmalardan küçük kumaş numuneleri isteyebilirsiniz.
- Bu kumaşlarla bir ana malzeme dosyası hazırlayınız ve sınıfta arkadaşlarınız ile paylaşınız.

3. 6-8 PARÇALI ETEK ANA VE YARDIMCI MALZEME HESAPLAMALARI

3.1. Parçalı Etek Dikiminde Kullanılan Ana ve Yardımcı Malzemeler

6-8 parçalı etek dikiminde kullanılan ana malzeme kumaştır.

Genelde daha dökümlü durdukları için şifon, dantel emprime, rami keten, rips pamuk likra, flamlı keten, likralı saten gabardin, desenli vual poplin vual vb kumaşlar tercih edilmektedir.

Yardımcı malzemeler:

- İplik
- Düğme
- Fermuar
- Astar
- Tela
- Aksesuarlar
- Etiketler

3.2. 6–8 Parçalı Etek Pastal Planı

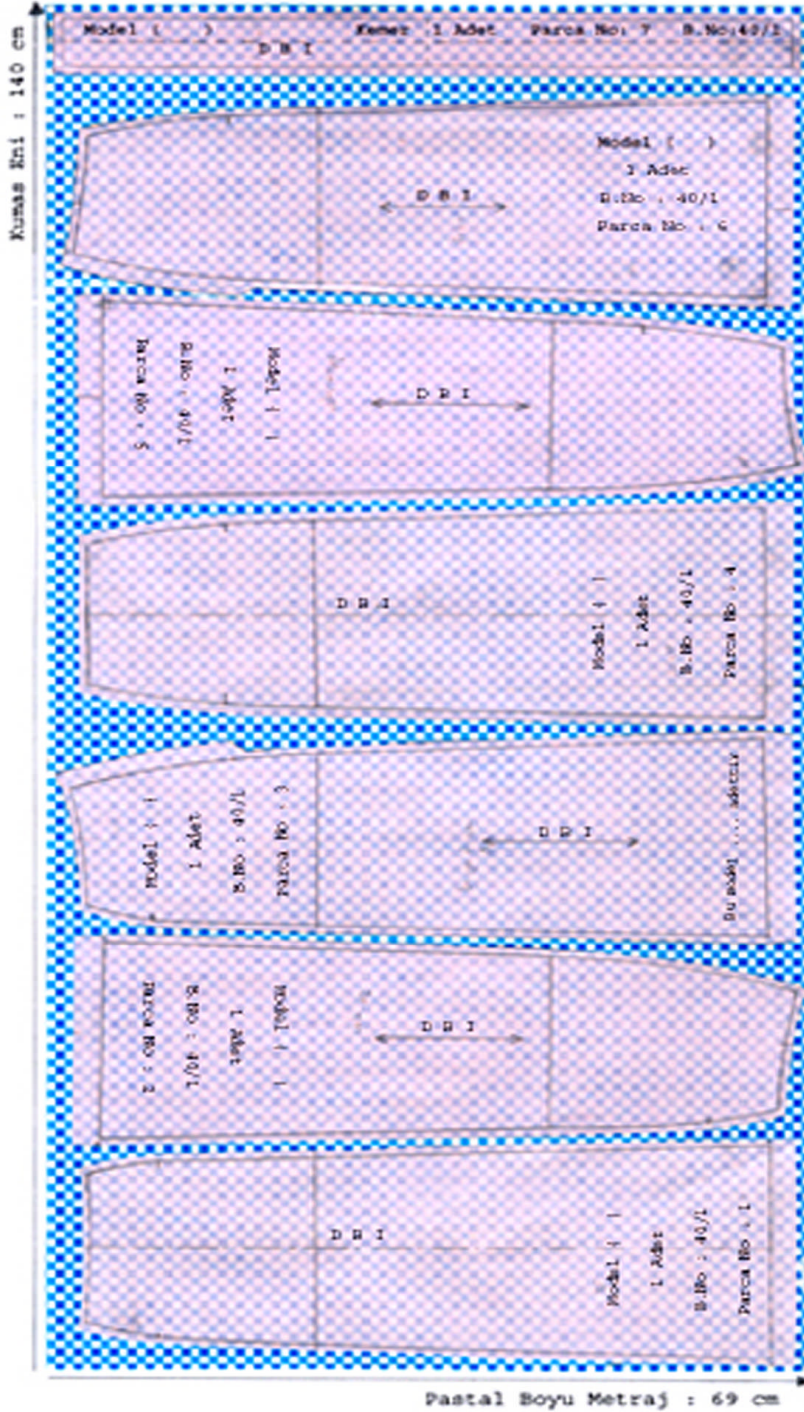

Şekil 3.1. 6 Parçalı Etek Pastal Planı

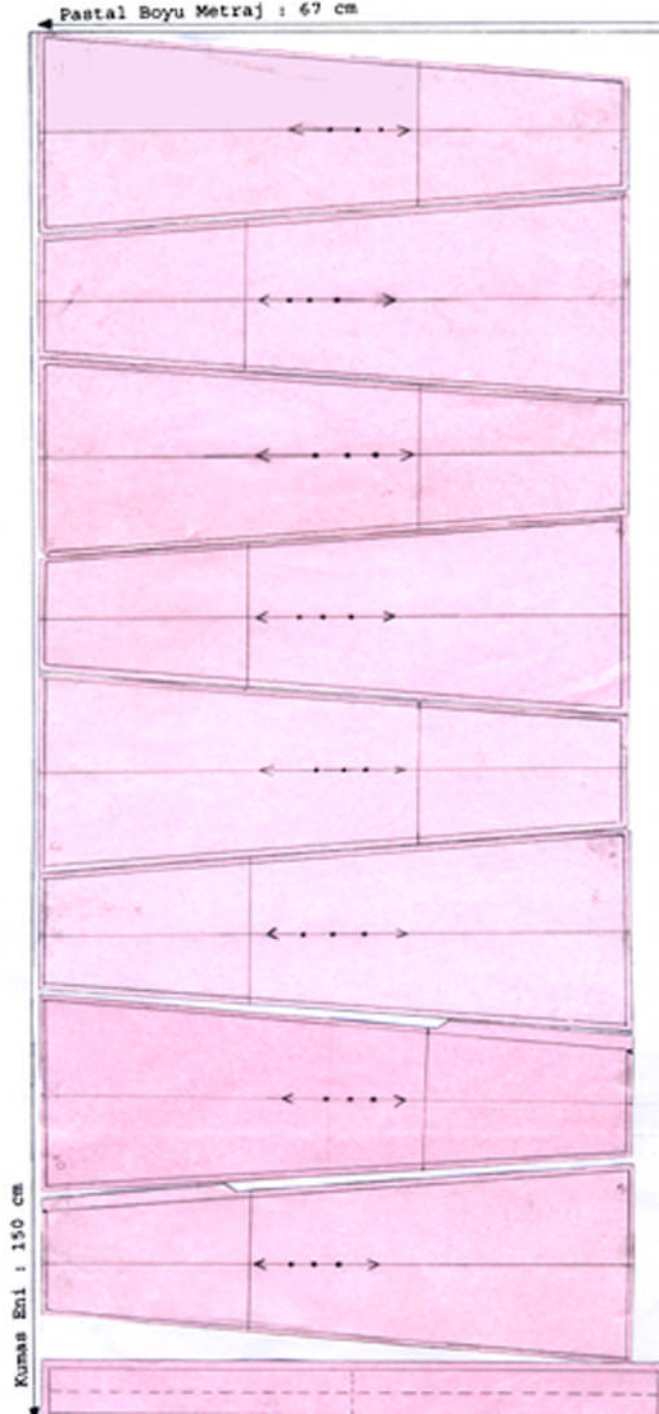

Şekil 3.2. 8 Parçalı Etek Pastal Planı

UYGULAMA FAALİYETİ-1

6–8 Parçalı Etek Pastal Planı

İşlem Basamakları	Öneriler
6 parçalı etek pastalı için kumaşı tek kat seriniz.	➤ Kumaş katı olan yerleri açık olarak kopyalayınız.
Kumaş enine uygun olarak şablonları yerleştiriniz. 6 parçalı eteğin pastal planını hazırlarken karelere dikkat ediniz.	➤ Düz boy iplik yönlerine dikkat ediniz. ➤ En ekonomik şekilde yerleştirmeye dikkat ediniz. ➤ Kareli kumaşa pastal resmi hazırlandığı için karelere dikkat ediniz.
8 parçalı etek pastalı için kumaşı tek kat seriniz.	
Şablonlar yerleştirilirken aralarına makasın rahat hareketini sağlayacak güvenlik mesafesini veriniz.	
Pastal planının boyu 1 adet için kumaş miktarını verir.	
Tela pastalı için paysız olarak hazırlanmış kemer şablonunu 90 cm enindeki tela'ya yerleştiriniz.	

Yardımcı Malzeme Hesabı Yapma

Tela pastal resmi boyu, tela metraj hesabını verir.

Tela eni: 90 cm



Şekil 3.3. Kemer Tela Şablonu

Boy: 10 cm

3.3. 6–8 Parçalı Etek Astar Pastal Planı

6-8 parçalı etek astar pastal resmi hazırlama işlemleri için “Düz Dar Etek Kalıbı” modülünde astar pastal çizimine bakınız.

KONTROL LİSTESİ

Uygulama faaliyetinde yapmış olduğunuz çalışmayı kendiniz yada arkadaşlarınızla değiştirerek değerlendiriniz.

İşlem No	DEĞERLENDİRME KRİTERLERİ	Evet	Hayır
1	6-8 parçalı eteklerde kullanılan ana ve yardımcı malzemeleri doğru belirlediniz mi?		
2	Pastal enini doğru belirlediniz mi?		
3	Önce büyük şablonları yerleştirdiniz mi?		
4	Yerleştirmede D B İ yönlerine dikkat ettiniz mi?		
5	Kemer parçasını en ekonomik şekilde yerleştirdiniz mi?		
6	Yerleşimde güvenlik mesafesine dikkat ettiniz mi?		
7	8 parçalı etek pastalı; serilenmiş bedenleri doğru kopyaladınız mı?		
8	Önce bedenleri yerleştirdiniz mi?		
9	Pastal enini doğru belirlediniz mi?		
10	Önce büyük parçaları yerleştirdiniz mi?		
11	Yerleştirmede tüy, desen, hav yönüne dikkat ettiniz mi?		
12	Yerleşimde güvenlik mesafesine dikkat ettiniz mi?		
13	6-8 parçalı etek pastal resmi üzerinden metrajı doğru aldınız mı?		
TOPLAM			

Yaptığınız değerlendirme sonucunda eksikleriniz varsa öğrenme faaliyetine geri dönerek işlemi tekrar ediniz.

ÖĞRENME FAALİYETİ-4

AMAÇ

Bu öğrenme faaliyetinde kazandırılacak bilgi ve beceriler doğrultusunda uygun ortam sağlandığında kloş, daire, koni etek kalıplarını tekniğe uygun olarak hazırlayabileceksiniz.

ARAŞTIRMA

Daire sistemli etekleri çevrenizdeki mağazalara giderek araştırınız. Edindiğiniz bilgileri sınıfta arkadaşlarınızla paylaşınız.

4. DAİRE SİSTEMLİ ETEK KALIPLARI

4.1. Kloş Etek Çizimi

Kloş etek için gerekli olan 40/1 beden etek ölçülerini ve bolluk değerlerini ölçü tablosundan belirleyiniz.

Bel (Bl) : $74 + 2 = 76$ cm

Etek Boyu(Eb) : 60 cm

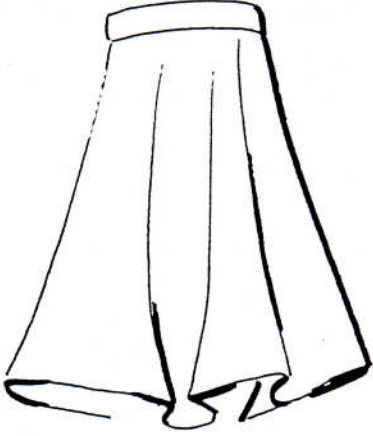
MODEL FÖYÜ		
FİRMA ADI :	BEDEN NU: 40/1	İŞ NU:
ÜRÜN: Kloş etek	SEZON: Yaz	SAYFA NU:
GRAFİK ÇİZİMİ 		PARÇA LİSTESİ 2 adet etek 1 adet kemer
MALZEMELER (1 adet için) 125 cm kumaş (En:75cm), çift kat serim. 10 cm tela (En: 90 cm) 1 adet düğme 1 adet fermuar 1 adet firma etiketi 1 adet yıkama talimatı Kumaş renginde ip (bobin)		MODEL ANALİZİ Kemerli Arka ortasında fermuarlı

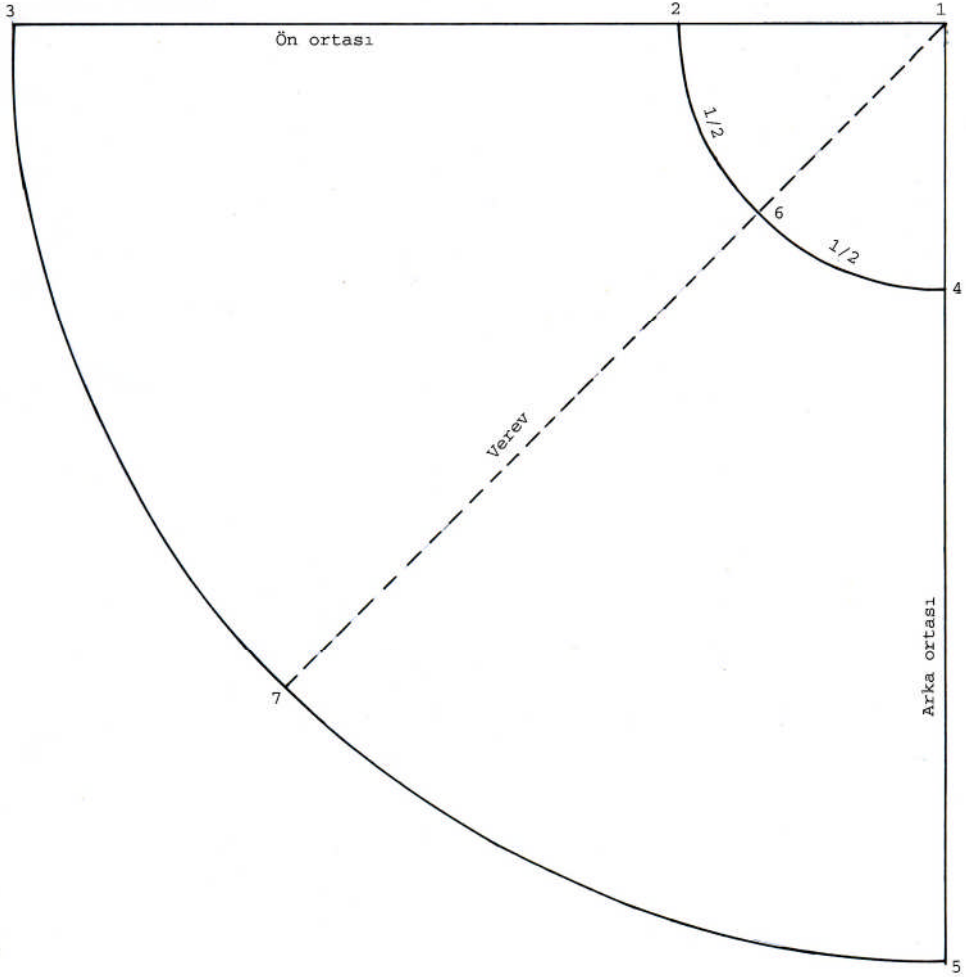

**Şekil 4.1. Kloş Etek Çizimi
(40 Beden)**

UYGULAMA FAALİYETİ-1

Kloş Etek Çizimi

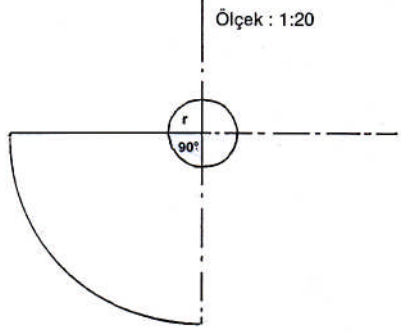
İşlem Basamakları	Öneriler
Kâğıdın sağ tarafına bir dik çiziniz. Başlangıç noktası 1'dir.	1/2 Daire $r = \frac{360}{90 \times 2} \times \frac{Bl}{2\pi} = \frac{2Bl}{2\pi}$ 
1 noktasından sola doğru ve aşağı doğru bir dik çiziniz.	
1 noktasından sola doğru işaretleyiniz. Bulunan nokta 2'dir. $r = \frac{bel}{\pi} = \frac{76}{3,14} = 24,2cm$	Bel oyuntusu çizilecek.
2 noktasından sola doğru etek boyunu işaretleyiniz. 3 noktası.	Dik çizgi üzerinde işaretleyiniz.
1 merkez olmak üzere 2 noktasından pergelle bir yay çiziniz. Yayın dik çizgiyi kestiği nokta 4 noktası.	Pergeli oynatmayınız.
1 merkez olmak üzere 3 noktasından pergelle bir yay çiziniz. Yayın dik çizgiyi kestiği nokta 5 noktası.	
2, 4 arasının 1/2'sini bulunuz. Cetvelle etek boyuna kadar çiziniz. Etek boyu ile kesişen nokta 7 noktası.	Gönye yerleştirerek bulunuz.
1/2'den geçecek şekilde cetvelle etek boyuna kadar çiziniz. Etek boyu ile kesişen nokta 7 noktasıdır.	Kesik çizgi ile gösteriniz.
2, 6, 4 noktalarını bel kavisi şeklinde çiziniz.	Pistole kullanarak çiziniz.

4.2. Kloş Etek ve Astar Şablonu

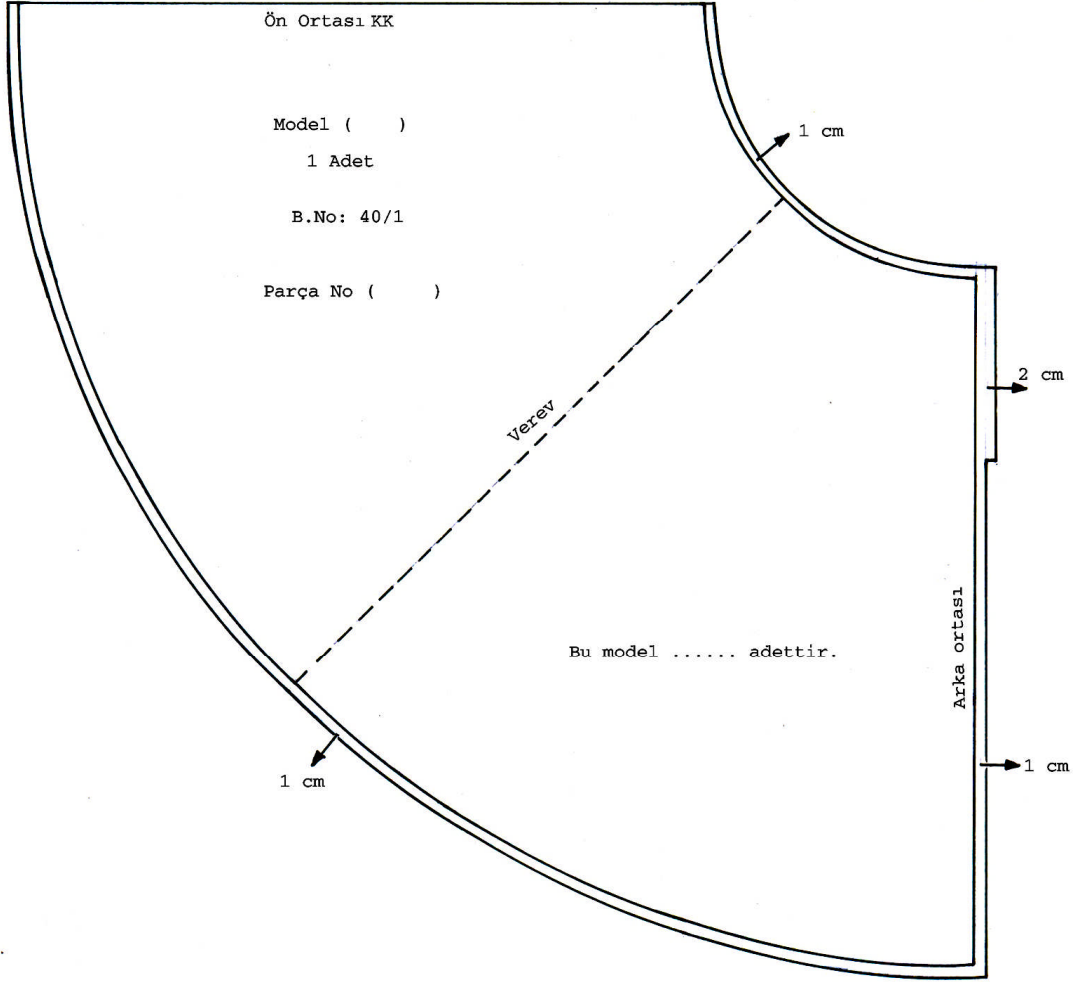

Şekil 4.2. Kloş Etek ve Astar Şablonu

UYGULAMA FAALİYETİ-2

Kloş Etek ve Astar Şablonu Hazırlama

İşlem Basamakları	Öneriler
Etek kopyasını alınız.	
Bel ve etek boyuna 1cm dikiş payını işaretleyerek paralel çiziniz.	Ön ortası kumaş katı olduğu için dikiş payı vermeyiniz.
Arka ortasında fermuar boyu+1cm işaretleyiniz. 2 cm fermuar payı vererek paralel çiziniz. Arka ortasında 1cm dikiş payını çiziniz.	Temiz ve düzenli çalışınız.
Çıt işaretlerini belirleyiniz, gerekli yazıları yazınız.	
Kemer çalışması için 6 parçalı etek kemer şablonuna bakınız.	
Astar şablonu için Temel Düz Dar Etek modülü astar şablonuna bakınız.	
Gerekli tüm işaretleri alarak şablonları kartona geçiriniz.	

KONTROL LİSTESİ

Bu öğrenme faaliyeti kapsamında kazanmış olduğunuz bilgi ve becerileri kendiniz yada arkadaşınızla değişerek değerlendiriniz.

İşlem No	DEĞERLENDİRME KRİTERLERİ	Evet	Hayır
1	Dik çizgiyi doğru çizdiniz mi?		
2	Yarıçap hesaplamasının doğruluğunu kontrol ettiniz mi?		
3	Yay çiziminin doğruluğunu kontrol ettiniz mi?		
4	Gönyeyi doğru yerleştirdiniz mi?		
5	Bel kavisinin düzgünlüğünü kontrol ettiniz mi?		
6	Şablon çizimi için etek kopyasını doğru ve düzgün aldınız mı?		
7	Dikiş paylarını doğru verdiniz mi?		
8	Çıt işaretinin yerini düzgün ve doğru belirlediniz mi?		
9	Gerekli yazı ve işaretleri yazdınız mı?		
10	Kemer çalışmasını doğru ve düzgün yaptınız mı?		
11	Hazırlanan şablonları kartona doğru ve düzgün geçirdiniz mi?		
TOPLAM			

Yaptığınız değerlendirme sonucunda eksikleriniz varsa öğrenme faaliyetine geri dönerek işlemi tekrar ediniz.

4.3. Daire Etek Çizimi

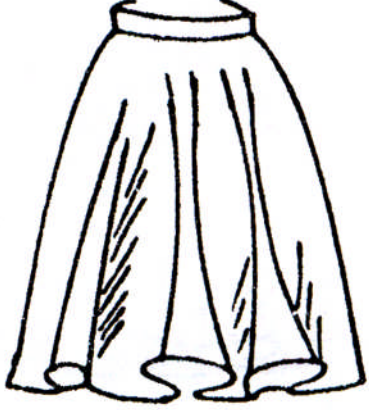
MODEL FÖYÜ		
FİRMA ADI :	BEDEN NU: 40/1	İŞ NU:
ÜRÜN: Daire etek	SEZON: Yaz	SAYFA NU:
GRAFİK ÇİZİMİ	PARÇA LİSTESİ	
	2 Adet etek 1 Adet kemer	
MALZEMELER (1 adet için) 160 cm kumaş 10 cm tela cm tela (En: 90 cm) 1 Adet düğme 1 Adet fermuar 1 Adet firma etiketi 1 Adet yıkama talimatı Kumaş renginde ip (bobin) Bel (Bl) : $74 + 2 = 76$ cm Etek boyu (Eb) : 60 cm	MODEL ANALİZİ Tam daire Arka ortasında fermuarlı	

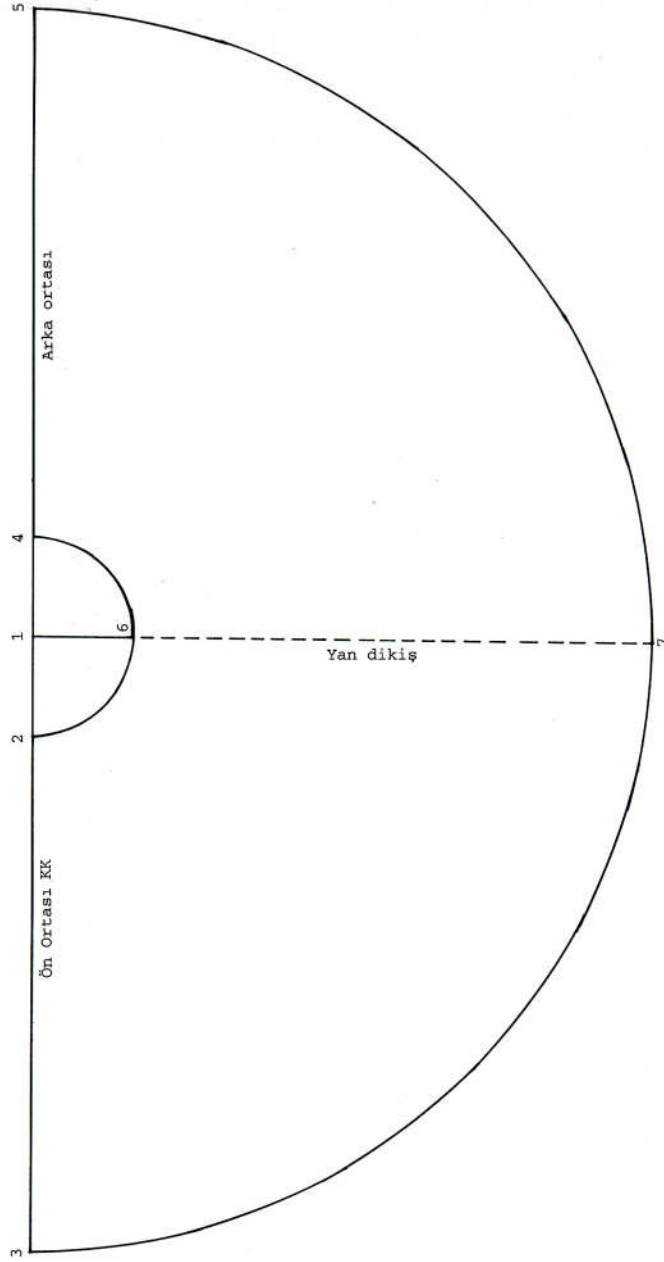

Şekil 4.3. Daire Etek Çizimi
(40 Beden)

UYGULAMA FAALİYETİ-3

Daire Etek Çizimi

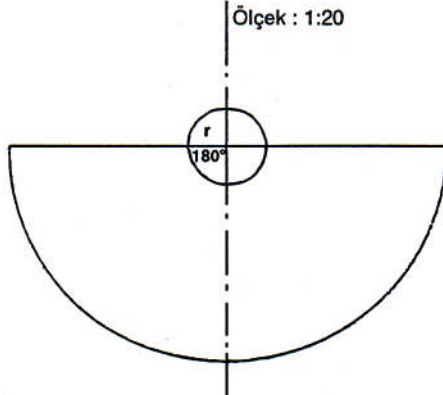
İşlem Basamakları	Öneriler
Kağıdın üst kenarında yatay bir çizgi çiziniz.	Kağıdı yatay tutunuz. 1/1 Daire $r = \frac{360}{180 \times 2} \times \frac{Bl}{2\pi} = \frac{Bl}{2\pi}$ <p>Ölçek : 1:20</p> 
Çizdiğiniz yatay çizgide orta noktayı işaretleyiniz. Bulunan 1 noktasıdır.	Kağıdın tam ortasını işaretleyiniz.
1 noktasından sola doğru r=bel genişliği÷π=38÷3,14=12,1cm bulunan 2 noktasıdır.	Yatay hat üzerinde işaretleyiniz.
2 noktasından sola doğru etek boyunu işaretleyiniz.	Temiz ve düzenli çalışınız.
1 merkez olmak üzere 2 noktasından pergelle bir yay çiziniz. Yatay çizgiyi kestiği 4 noktasıdır.	Sayfanın sağ tarafında bulunan yatay çizgidir.
1 merkez olmak üzere 3 noktasından pergelle bir yay çiziniz, çizgiyi kestiği 5 noktasıdır.	
1 noktasını dik olarak etek ucuna uzatınız. Bel çizgisini kestiği 6 noktasıdır.	1-6 arasını kesin hat olarak çiziniz.
Etek boyunu kestiği 7 noktasıdır.	1-7 arasını kesik çizgilerle çiziniz.

4.4. Daire Etek ve Astar Şablonu

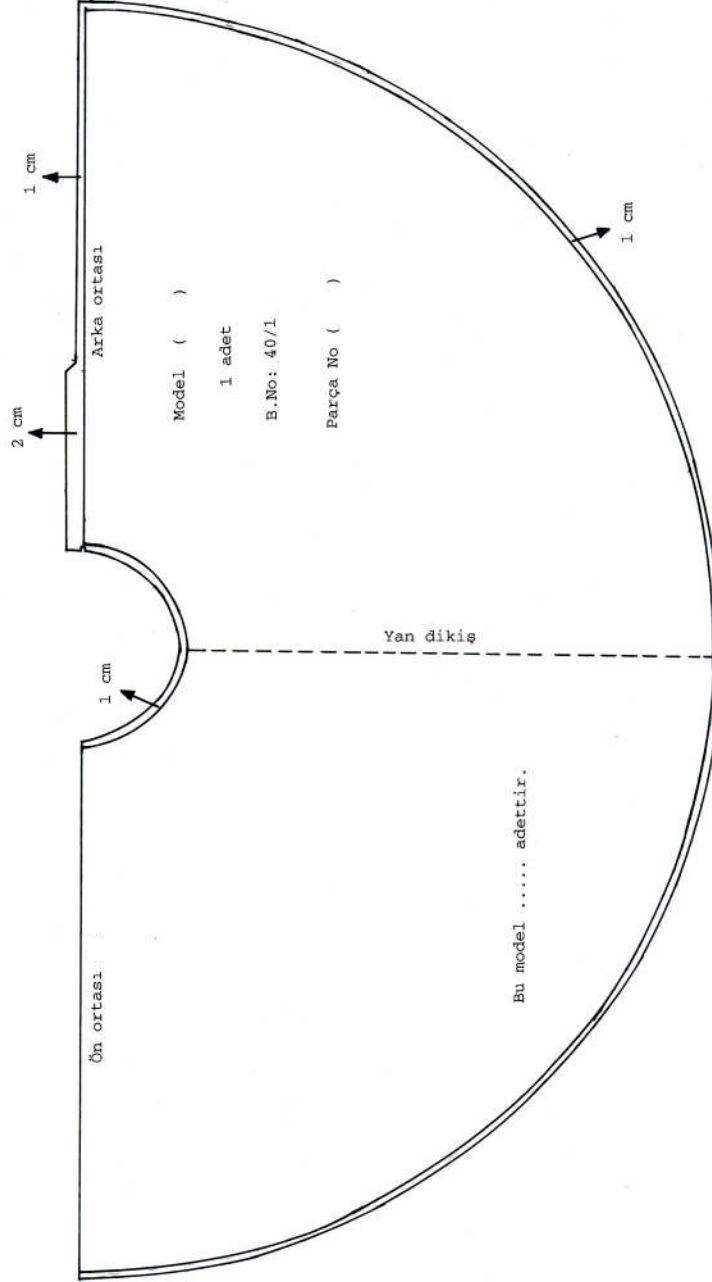

Şekil 4.4. Daire Etek Şablon Çizimi

UYGULAMA FAALİYETİ-4

Daire Etek ve Astar Şablonu Hazırlama

İşlem Basamakları	Öneriler
Etek kopyasını alınız.	Kesin hatlara dikkat ediniz.
Bel ve etek boyuna 1cm dikiş payını işaretleyerek paralel çiziniz.	
Arka ortasında fermuar boyu+1cm işaretleyiniz. 2 cm fermuar payı vererek paralel çiziniz. Arka ortasında 1cm dikiş payını çiziniz.	Ön ortasında dikiş payı vererek 2 parçalı çalışabilirsiniz.
Çıt işaretlerini belirleyiniz, gerekli yazıları yazınız.	
Kemer çalışması için 6 parçalı etek kemer şablonuna bakınız.	
Astar şablonu için Temel Etek modülünde astar şablonuna bakınız.	
Gerekli tüm işaretleri alarak şablonları kartona geçiriniz.	

KONTROL LİSTESİ

Uygulama faaliyetinde yapmış olduğunuz çalışmayı kendiniz ya da arkadaşlarınızla değişerek değerlendiriniz.

İşlem No	DEĞERLENDİRME KRİTERLERİ	Evet	Hayır
1	Dik çizgiyi doğru çizdiniz mi?		
2	Yarıçap hesaplamasının doğruluğunu kontrol ettiniz mi?		
3	Yay çiziminin doğruluğunu kontrol ettiniz mi?		
4	Gönyeyi doğru yerleştirdiniz mi?		
5	Bel kavisinin düzgünlüğünü kontrol ettiniz mi?		
6	Daire etek çiziminin doğru ve düzgünlüğünü kontrol ettiniz mi?		
7	Şablon çizimi için etek kopyasını doğru aldınız mı?		
8	Dikiş paylarını doğru verdiniz mi?		
9	Çıt işaretlerini doğru belirlediniz mi?		
10	Gerekli yazı ve işaretleri yazdınız mı?		
11	Kemer çalışmasını doğru yaptınız mı?		
12	Hazırlanan şablonları kartona doğru ve düzgün geçirdiniz mi?		
TOPLAM			

Yapmış olduğunuz değerlendirme sonucunda hata yada eksik eksiklerinizi faaliyete geri dönerek tekrarlayınız.

4.5. Koni Etek Çizimi

MODEL FÖYÜ		
FİRMA ADI :	BEDEN NU: 40 /1	İŞ NU:
ÜRÜN: Koni Etek	SEZON: Yaz	SAYFA NU:
GRAFİK ÇİZİMİ 	PARÇA LİSTESİ 2 Adet etek 1 Adet kemer	
MALZEMELER (1 adet için) 120 cm kumaş (En: 150 cm) 10 cm tela (En: 90 cm) 1 Adet düğme 1 Adet fermuar 1 Adet firma etiketi 1 Adet yıkama talimatı Kumaş renginde ip (bobin) ÖLÇÜLER Bel (Bl) : $74 + 2 = 76$ cm Etek boyu(Eb) : 60 cm	MODEL ANALİZİ Koni etek Kemerli Yan dikişte fermuarlı	

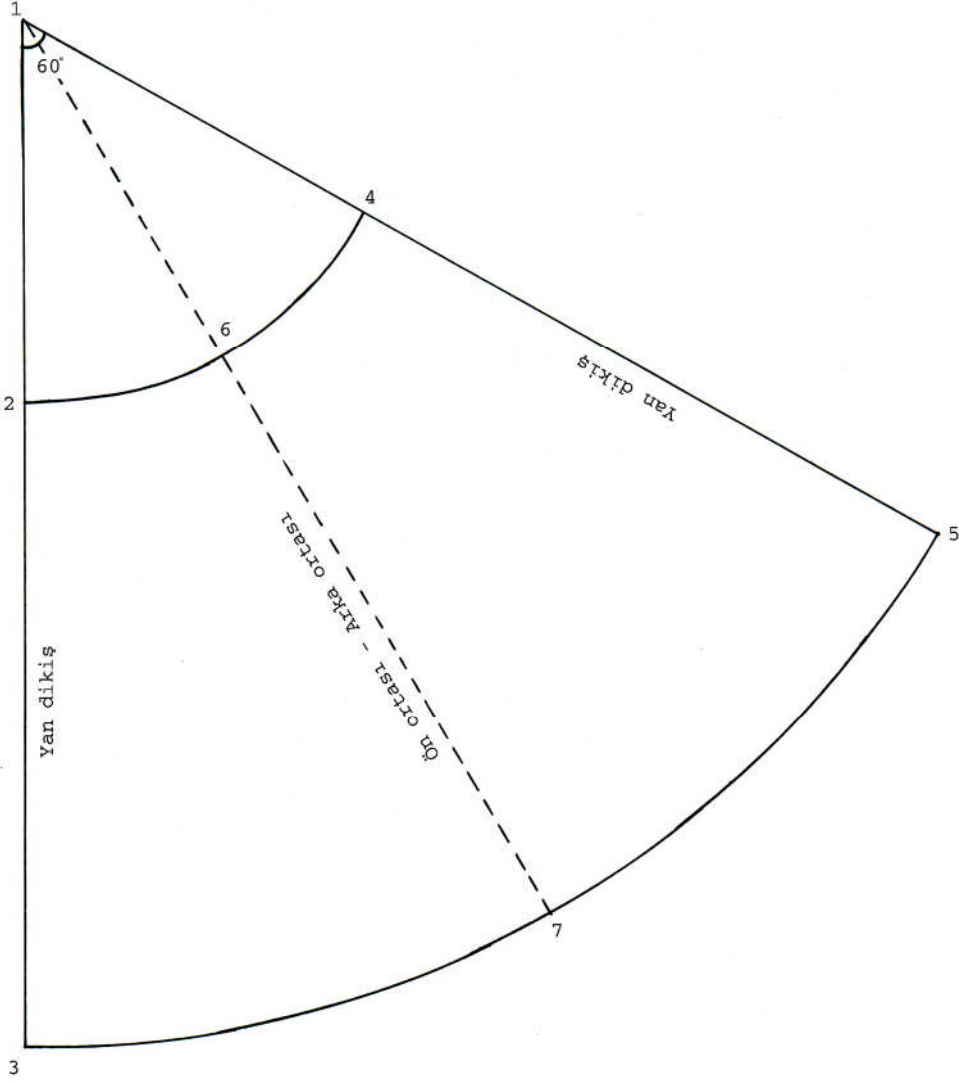

Şekil 4.5. Koni Etek Çizimi
(40 Beden)

UYGULAMA FAALİYETİ-5

Koni Etek Çizimi

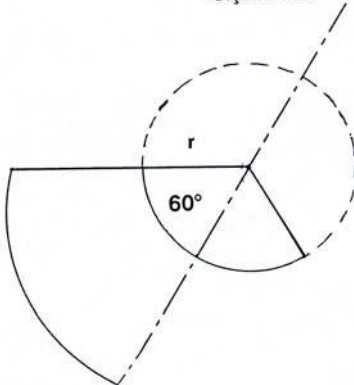
İşlem Basamakları	Öneriler
Çizeceğiniz koni etek dairenin $\frac{1}{3}$ 'dür.	1 / 3 Daire $r = \frac{360}{60 \times 2} \times \frac{Bl}{2\pi} = \frac{3}{2} \times \frac{Bl}{\pi}$ <p>Ölçek : 1:20</p> 
Sayfanın sol kenarına bir dik çiziniz. Başlangıç noktası 1'dir.	Kâğıdın kenarını birkaç noktadan işaretlerseniz daha kolay dik çizebilirsiniz.
1 noktasından aşağıya doğru $r = \frac{3 \times \text{belgenisliğn}}{\pi} = \frac{3 \times 38,5}{3,14} = 36,8cm$ işaretleyiniz. (2 noktası).	
2 noktasından aşağıya etek boyunu işaretleyiniz. (3 noktası).	
1 noktasından 60°lik açı işaretleyiniz.	Gönye kullanınız.
1 merkez olmak üzere 2 noktasından pergelle bir yay çiziniz. 60°lik açıdaki hat ile kesiştiği nokta 4'tür.	
1 merkez olmak üzere 3 noktasından pergelle bir yay çiziniz. 60°lik açıdaki hat ile kesiştiği nokta 5'tir.	
2-4 arasının 1/2'sini işaretleyiniz. (6 noktası).	Gönye kullanınız.
1-6 noktasını cetvelle etek ucuna kadar çiziniz. Etek ucu ile kesiştiği nokta 7'dir.	Kesik hat olarak çiziniz.
Kesin hatları belirginleştiriniz.	

4.6. Koni Etek ve Astar Şablonu

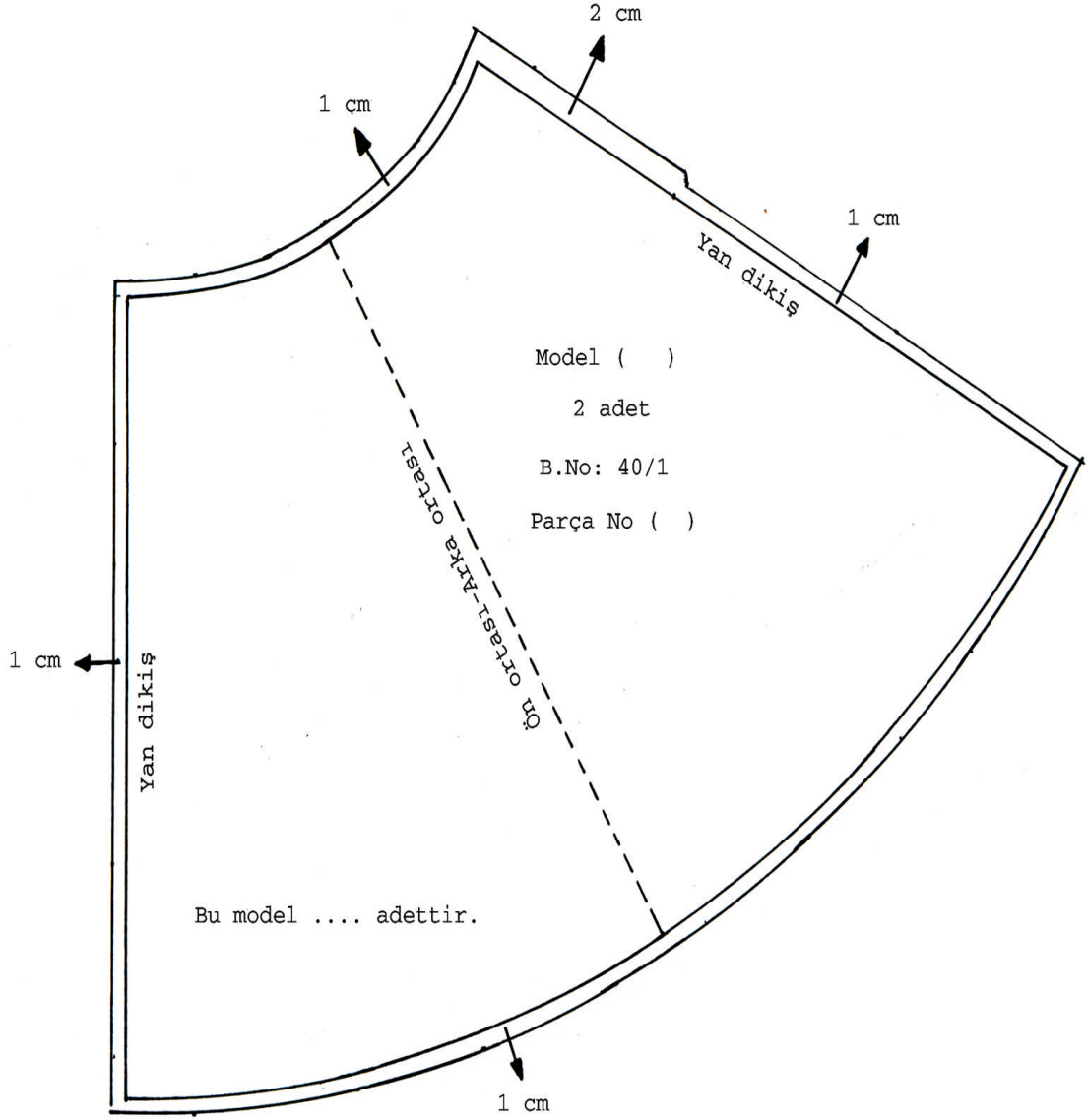

Şekil 4.6. Koni Etek Şablon Çizimi

UYGULAMA FAALİYETİ-6

Koni Etek ve Astar Şablonu Hazırlama

İşlem Basamakları	Öneriler
Etek kopyasını alınız.	Kesin hatlara dikkat ediniz.
Bel ve etek boyuna 1cm dikiş payını işaretleyerek paralel çiziniz.	
Diğer yan dikişte fermuar boyu+1cm işaretleyiniz. 2cm fermuar payı vererek paralel çiziniz. Yan dikişte 1cm dikiş payını vererek çiziniz.	
Çıt işaretlerini belirleyiniz, gerekli yazıları yazınız.	Model, beden no, parça no, ön-arka ortası gibi.
Kemer çalışması için 6 parçalı etek kemer şablonuna bakınız.	
Astar şablonu için Temel Etek modülünde star şablonuna bakınız.	
Gerekli tüm işaretleri alarak şablonları kartona geçiriniz.	

KONTROL LİSTESİ

Uygulama faaliyetinde yapmış olduğunuz çalışmayı kendiniz yada arkadaşınızla değişerek değerlendiriniz.

İşlem No	DEĞERLENDİRME KRİTERLERİ	Evet	Hayır
1	Dik çizgiyi doğru çizdiniz mi?		
2	Yarı çap hesaplamasının doğruluğunu kontrol ettiniz mi?		
3	Yay çizimlerinin doğruluğunu kontrol ettiniz mi?		
4	Gönyeyi doğru yerleştirdiniz mi?		
5	Bel kavisinin düzgünlüğünü kontrol ettiniz mi?		
6	Etek kavisinin düzgünlüğünü kontrol ettiniz mi?		
7	<i>Şablon çizimi</i> için etek kopyasını doğru aldınız mı?		
8	Dikiş paylarını doğru verdiniz mi?		
9	Çıt işaretini doğru belirlediniz mi?		
10	Gerekli yazı ve işaretleri yazdınız mı?		
11	Kemer çalışmasını doğru yaptınız mı?		
TOPLAM			

Yapmış olduğunuz değerlendirme sonucunda eksiklerinizi faaliyete geri dönerek tekrarlayınız.

ÖĞRENME FAALİYETİ-5

AMAÇ

Bu öğrenme faaliyetinde kazandırılacak bilgi ve beceriler doğrultusunda uygun ortam sağlandığında tekniğine uygun olarak daire sistemli etek ve astar seri çizimlerini yapabileceksiniz.

ARAŞTIRMA

Daire sistemli eteklerde seri tablosu nasıl oluşturulur? Araştırınız sınıfta bilgilerinizi arkadaşlarınızla paylaşınız.

5. KLOŞ ETEK VE ASTAR SERİ ÇİZİMİ

5.1. Kloş Etek Seri Farkları Tablosu

Çıkış beden nu : 40

Serileme beden nu : 38-40-44

Ölçü tablosuna göre : Bedenden bedene;
Etek boy farkı: 10 mm
Bel seri farkı: 40 mm

Yarıçap farkı : $\frac{Belfarkı}{\pi} = \frac{40}{\pi} = 12,7cm$ (tek değer)

Bel seri farkı : $12,7+10=22,7$ cm (tek değer)

5.2. Kloş Etek Sıçrama Oranları

Not : Değerler mm olarak verilmiştir.

Seri Noktası	Yön	Tek Değer	Toplam Değerler	
			38 - 40	40 - 44
1	x	-	-	-
	y	22,7-	-22,7	45,4
2	x	-	-	-
	y	22,7	-22,7	45,4
3	x	22,7	-22,7	45,4
	y	-	-	-
4	x	12,7	-12,7	25,4
	y	-	-	-
5	x	-	-	-
	y	12,7	-12,7	25,4
6	x	-	-	-
	y	12,7	-12,7	25,4
7	x	-	-	-
	y	12,7	-12,7	25,4

5.3. Kloş Etek Sıçrama Noktaları ve Yönleri

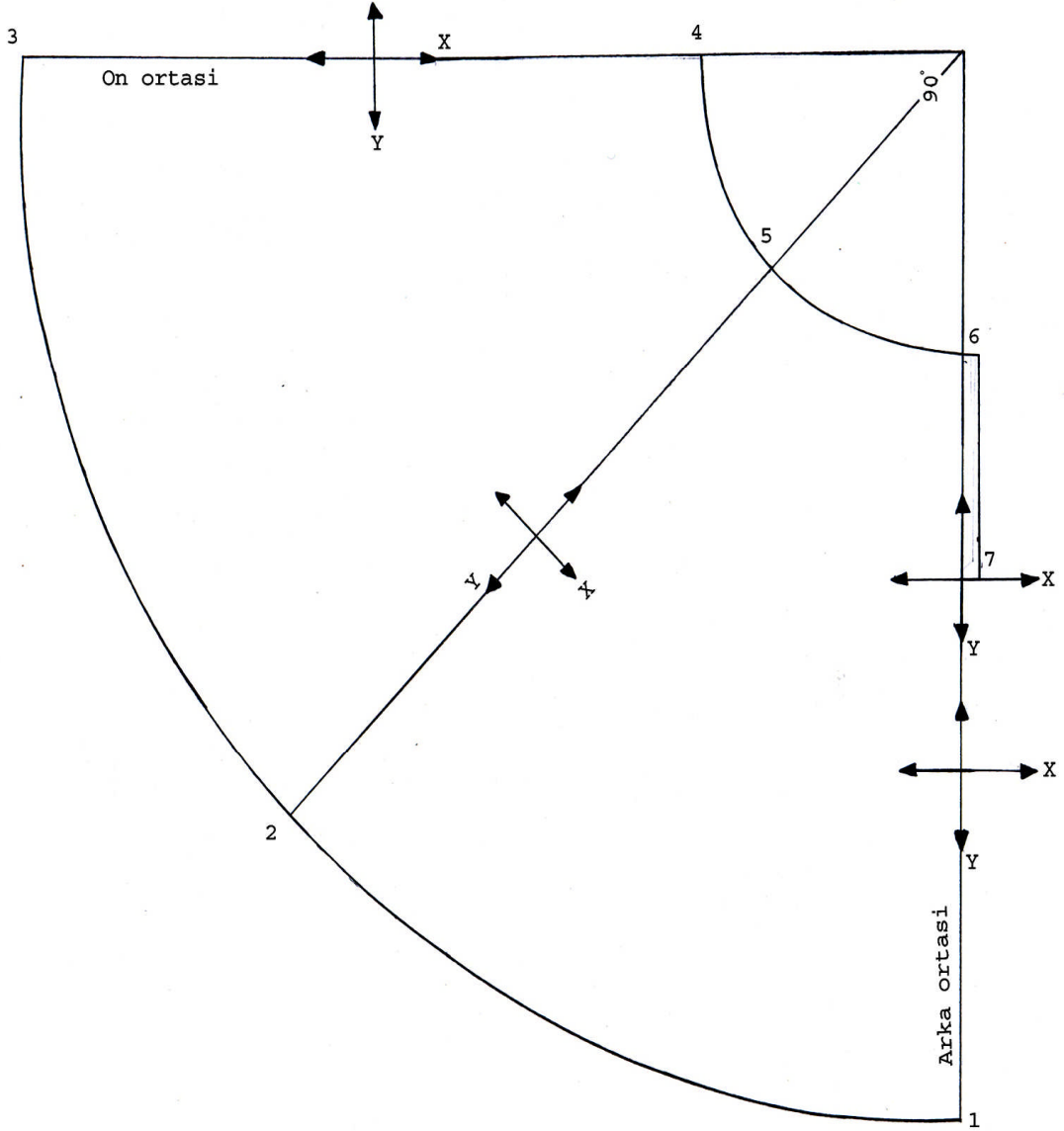

Şekil 5.1. Kloş Etek Sıçrama Noktaları ve Yönleri

UYGULAMA FAALİYETİ-1

Kloş Etek Sıçrama Noktaları ve Yönleri

İşlem Basamakları	Öneriler
Kalıbınızın sabit noktasını ve duruş yönünü belirleyiniz.	Çizim yönünde
Saat yönünde seri noktalarını belirleyiniz.	
Seri noktaları üzerinde x-y eksenlerini belirleyiniz.	
Seri farkları için tabloyu hazırlayınız.	
Bedenden bedene, bel ölçü farklarını belirleyiniz.	40 mm
Bedenden bedene, etek boyu ölçü farklarını belirleyiniz.	10 mm
Bel seri farkı hesabını yapınız. (Yarıçap farkı).	$\text{Yarıçap farkı} = \frac{\text{belfarkı}}{\pi} = \frac{40}{\pi} = 12,7\text{mm}$
Bütün noktalar için seri farkı düzenlemelerini yaparak tabloya işleyiniz.	
1-2-3 noktaları için; bel seri farkı+etek ucu seri farkı olarak hesaplayınız.	12,7+10=22,7 cm
4-5-6-7 noktaları için bel seri farkını hesaplayınız.	

5.4. Kloş Etek Seri Çizimi

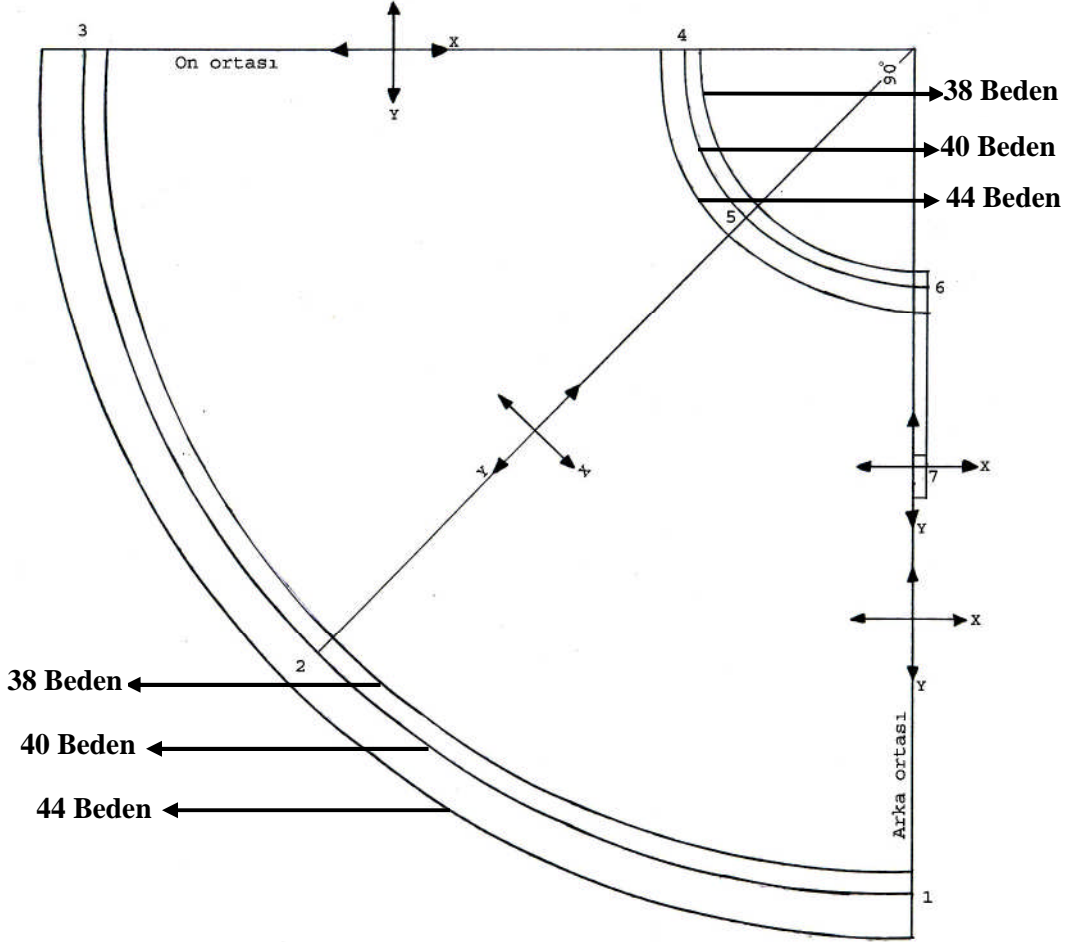

Şekil 5.2. Kloş Etek Seri Çizimi

UYGULAMA FAALİYETİ-2

Kloş Etek Seri Çizimi

İşlem Basamakları	Öneriler
1 noktasından x eksenini yönünde -22,7 mm işaretleyiniz. (38 beden için).	Eşeli kaldırmadan ölçü alınız.
2 noktasından x eksenini yönünde -22,7 mm işaretleyiniz.	Ölçüler için tabloya bakınız.
3 noktasından x eksenini yönünde -22,7 mm işaretleyiniz.	Ölçüleri x eksenini yönünde alınız.
4, 5, 6 noktalarından x yönünde -12,7 mm işaretleyiniz.	38 beden serisi için ölçü alma tamamlandı.
Belirlediğiniz noktaları pistole yardımı ile birleştiriniz.	38 beden serisini tamamlayınız.
1, 2, 3 noktalarından x yönünde 45.4 mm işaretleyiniz.	Ölçülerin doğruluğunu kontrol ediniz.
4, 5, 6 noktalarından 25,4 mm işaretleyiniz.	Düzgün ve titiz çalışınız.

5.5. Kloş Etek Astar Seri Çizimi

“Düz Dar Etek Kalıbı” modülünde etek astar seri çizimine bakınız.

KONTROL LİSTESİ

Yapmış olduğunuz uygulama faaliyetini kendiniz yada arkadaşınızla değişerek değerlendiriniz.

İşlem No	DEĞERLENDİRME KRİTERLERİ	Evet	Hayır
1	Serisi yapılacak beden sayısını belirlediniz mi?		
2	Bel seri farklarını tablodan doğru belirlediniz mi?		
3	Etek boyu seri farklarını tablodan doğru belirlediniz mi?		
4	Bel seri farkı tek değer hesaplamasını doğru yaptınız mı?		
5	Etek boyu seri farkı tek değer hesaplamasını doğru yaptınız mı ?		
6	Kloş etek sıçrama oranlarının doğruluğunu kontrol ettiniz mi?		
7	Tabloyu doğru oluşturduunuz mu?		
8	Sıçrama noktaları ve yönlerini doğru belirlediniz mi?		
9	Ölçüleri x eksenini yönünde aldınız mı?		
10	Serilemede fermuar yerine dikkat ettiniz mi?		
11	Kloş etek seri çizim işlemlerinin doğruluğunu kontrol ettiniz mi?		
12	Çizgilerin düzgünlüğünü ve netliğini kontrol ettiniz mi?		
13	Kavislerin düzgünlüğünü kontrol ettiniz mi?		
TOPLAM			

Yapmış olduğunuz değerlendirme sonucunda eksik çalışmalarınızı faaliyete, geri dönerek tekrarlayınız.

ÖĞRENME FAALİYETİ-6

AMAÇ

Bu öğrenme faaliyetinde kazandırılacak bilgi ve beceriler doğrultusunda uygun ortam sağlandığında daire sistemli etekler için ana ve yardımcı malzeme hesabını doğru olarak yapabileceksiniz.

ARAŞTIRMA

- Daire sistemli eteklerin üretiminde kullanılan kumaş çeşitlerini ve özelliklerini araştırınız.
- Çevrenizde etek üretimi yapan firmalardan küçük kumaş numuneleri isteyebilirsiniz.
- Bu kumaşlarla bir ana malzeme dosyası hazırlayınız ve sınıfta arkadaşlarınız ile paylaşınız.

6. DAİRE SİSTEMLİ ETEK ANA VE YARDIMCI MALZEME HESAPLAMALARI

6.1. Daire Sistemli Eteklerde Kullanılan Ana ve Yardımcı Malzemeler

Daire sistemli eteklerin dikiminde kullanılan ana malzeme kumaştır. Daire sistemli eteklerin formunu verebilecek dökümlü kumaşlar tercih edilmelidir. Kumaşa uygun olarak da yardımcı malzeme seçilmelidir.

Yardımcı malzemeler:

İplik, düğme, fermuar, astar, tela, aksesuarlar,ve etiketlerdir.

6.2. Kloş Etek Pastal Planı Hazırlama

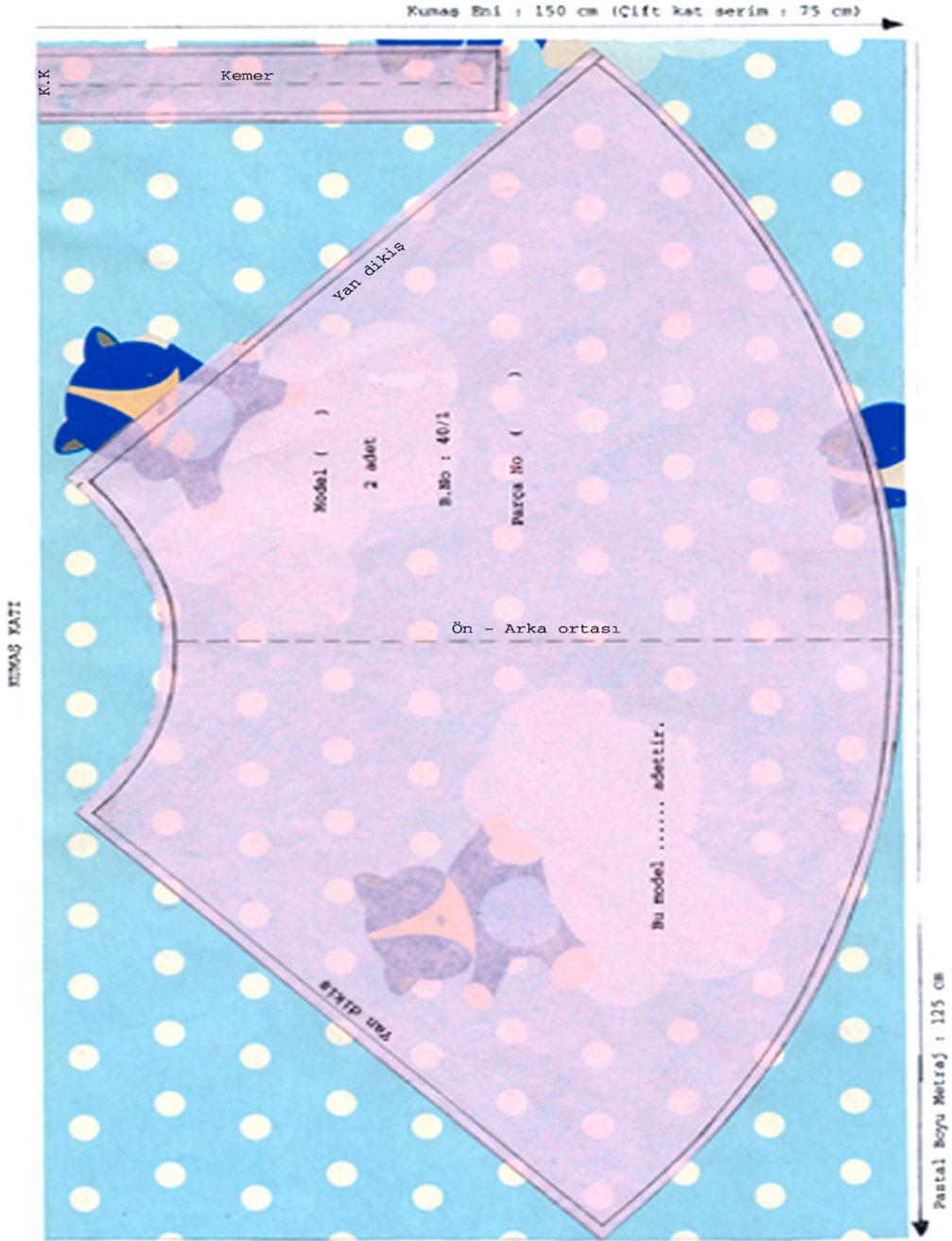

Şekil 6.1. Kloş Etek
Ana Malzeme (Kumaş) Hesabı Yapma

UYGULAMA FAALİYETİ-1

Kloş Etek Pastal Planı Hazırlama

İşlem Basamakları	Öneriler
Kumaş enine uygun olarak düz boy iplik yönlerine dikkat ederek en ekonomik şekilde şablonlar yerleştiriniz.	Bu pastal resmi çift kat hazırlanmıştır.
Tek kat serimde şablonları bütün beden olarak hazırlayınız.	Kloş etek pastal resmi hazırlanırken verev en ipliğine gelebilir. Kemer kumaşın en veya boy ipliğine yerleştirilebilir (ekonomiklik ilkesi için). Ancak toplu üretimlerde müşteri siparişinde model özelliği ve kalite kriterleri ön planda olduğu için etek pastal planında kemer düz boy ipliğine yerleştirilmelidir.
Pastal resminin boyu 1 adet için kumaş miktarını belirleyiniz.	Desenli kumaşa pastal resmi hazırlandığı için desen yönüne dikkat ediniz.
Şablonlar yerleştirilirken aralarına makasın rahat hareketini sağlayacak güvenlik mesafesi veriniz.	
Kullanılacak tela enine uygun, kemer tela kalıbı yerleştiriniz.	
Tela için pastal resmi hazırlayınız.	6 parçalı etek tela şablonuna bakınız.
Tela pastal resmi boyu ve tela metraj boyunu veriniz.	

6.3. Daire Etek Pastal Planı Hazırlama

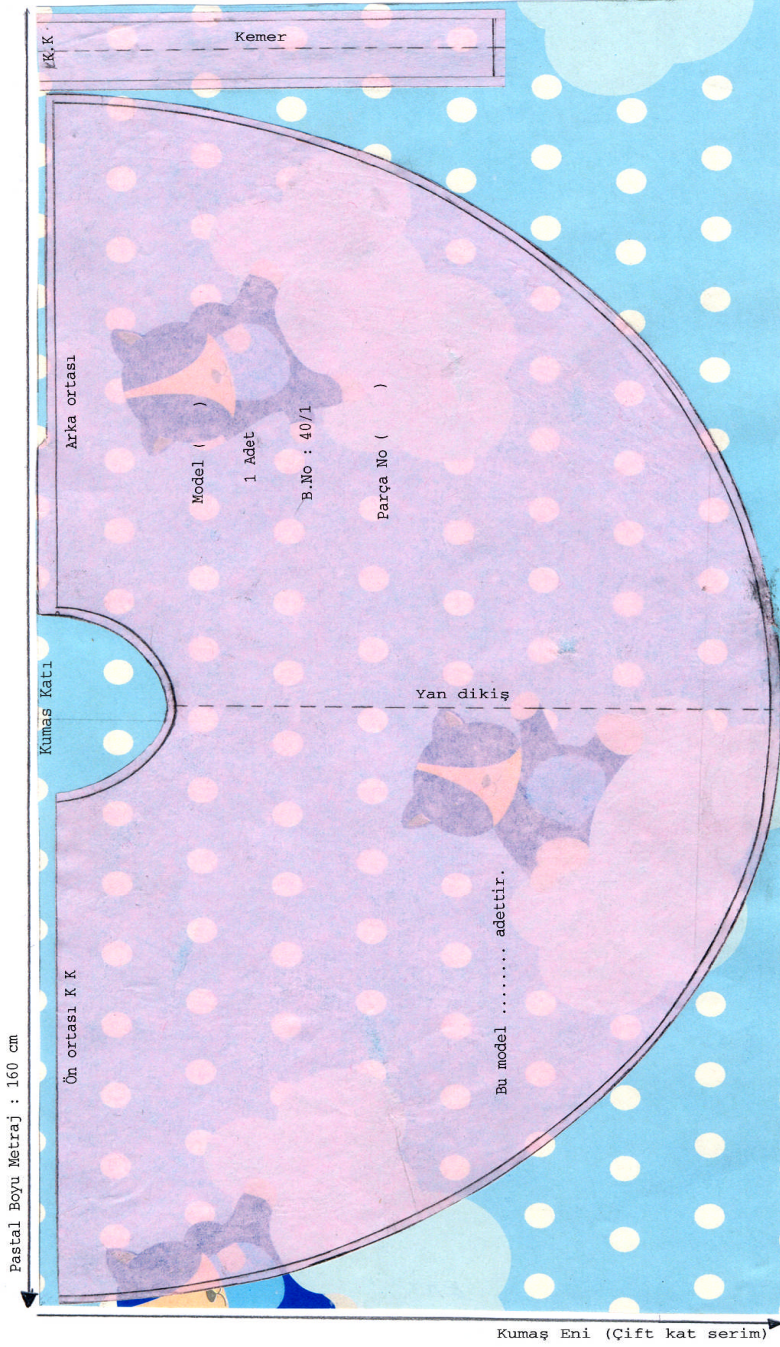

Şekil 6.2 Daire Etek

**Ana Malzeme (Kumaş) Hesabı Yapmak
Pastal Planı Hazırlama**

UYGULAMA FAALİYETİ-2

Daire Etek Pastal Planı Hazırlama

İşlem Basamakları	Öneriler
Kumaş enine uygun düz boy iplik yönlerine dikkat ederek en ekonomik şekilde şablonları, yerleştiriniz.	Daire etek pastal resmi hazırlanırken geniş enli kumaşlar tercih edilmelidir. Daire etek kumaş katına yerleştirildiğinde ön ortasında kalan fazlalık kemer takılırken yedirilerek takılır.
Tek kat serimde şablonlar bütün beden olarak hazırlayınız.	Bu pastal resmi çift kat hazırlanmıştır.
Pastal resminin boyu 1 adet için kumaş miktarını belirleyiniz.	Desenli kumaşa pastal resmi hazırlandığı için desen yönüne dikkat ediniz.
Şablonlar yerleştirilirken aralarına makasın rahat hareketini sağlayacak güvenlik mesafesi veriniz.	
Kullanılacak tela enine uygun, kemer tela kalıbı yerleştiriniz.	
Tela için pastal resmi hazırlayınız.	6 parçalı etek tela şablonuna bakınız.
Tela pastal resmi boyu, tela metraj boyunu veriniz.	

6.4. Koni Etek Pastal Planı Hazırlama

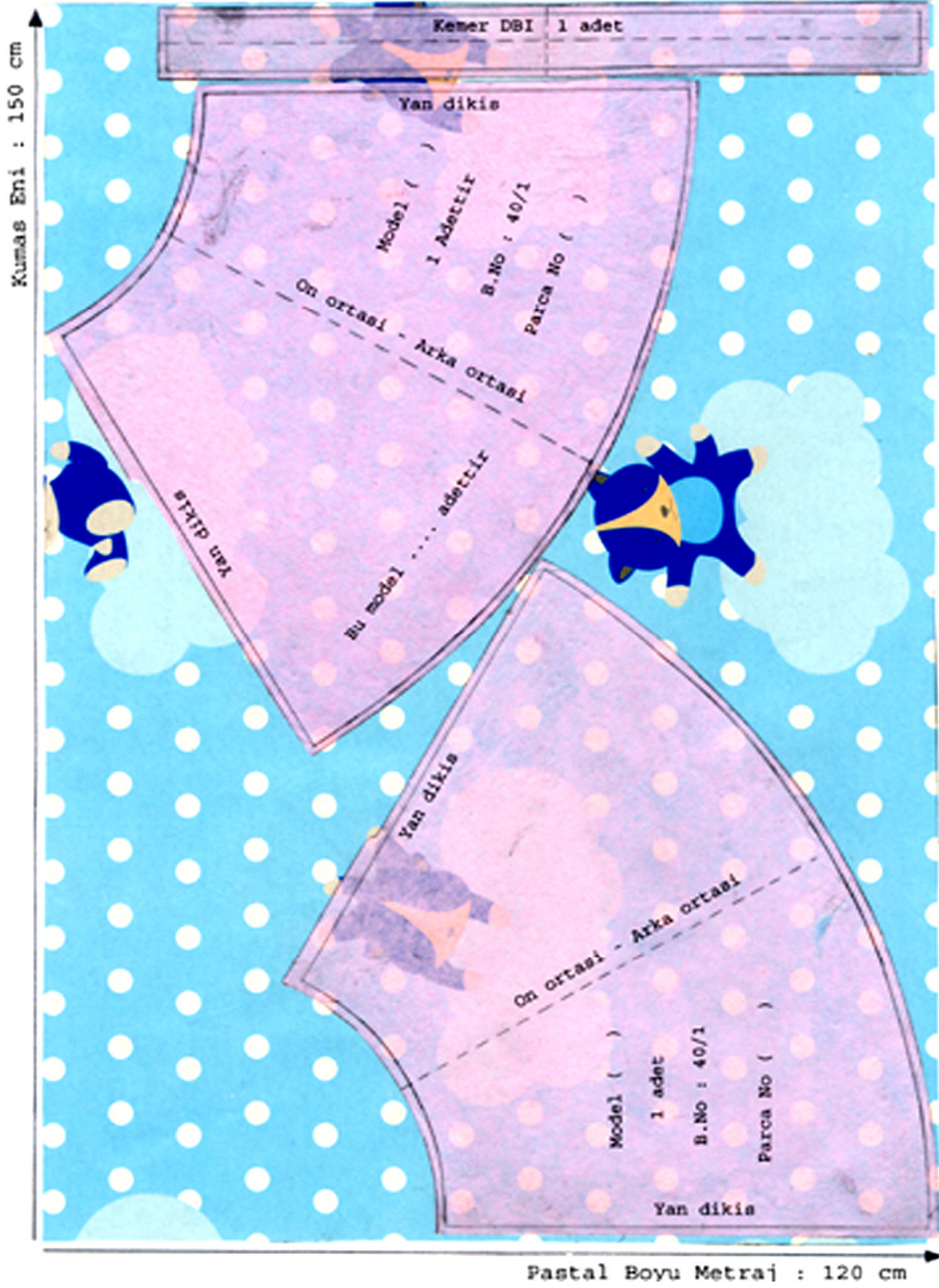

Şekil 6.3. Koni Etek Pastal Planı Hazırlama

UYGULAMA FAALİYETİ-3

Koni Etek Pastal Planı Hazırlama

İşlem Basamakları	Öneriler
Kumaş enine uygun, düz boy iplik yönlerine dikkat ederek en ekonomik şekilde şablonları yerleştiriniz.	Desen, tüy, hav yönüne ve düz boy ipliğine dikkat edilerek yerleştirildiğinde kumaş sarfiyatı daha fazla olacaktır. Fakat düz, karışık desenli kumaşlarda daha az kumaş kullanılır.
Tek kat serimde şablonları bütün beden olarak hazırlayınız.	Bu pastal resmi tek kat hazırlanmıştır.
Pastal resminin boyu 1 adet için kumaş miktarını belirleyiniz.	Desenli kumaşa pastal resmi hazırlandığı için desen yönüne dikkat ediniz.
Şablonlar yerleştirilirken aralarına makasın rahat hareketini sağlayacak güvenlik mesafesi veriniz.	
Kullanılacak tela enine uygun, kemer tela kalıbı yerleştiriniz.	
Tela için pastal resmi hazırlayınız.	6 parçalı etek tela şablonuna bakınız.
Tela pastal resmi boyu, tela metraj boyunu veriniz.	

6.5. Daire Sistemli Etek Astar Pastal Planı Hazırlama

Astar pastal resmi için “Düz Dar Etek Kalıbı” modülünde astar pastal resmine bakınız.

KONTROL LİSTESİ

Yapmış olduğunuz uygulama faaliyetini kendiniz ya da arkadaşınızla değişerek değerlendiriniz

İşlem No	DEĞERLENDİRME KRİTERLERİ	Evet	Hayır
1	Şablon kenarlarını düzgün kestiniz mi?		
2	Çıt işaretlerini doğru aldınız mı?		
3	Pastal enlerini doğru belirlediniz mi?		
4	Önce büyük parçaları sonra kemeri yerleştirdiniz mi?		
5	Yerleştirmede D.B.İ. yönlerine dikkat ettiniz mi?		
6	Yerleşimde verev yerleştirmeye dikkat ettiniz mi?		
7	Yerleşimde güvenlik mesafesine dikkat ettiniz mi?		
8	Yerleşimde çizgilere, desenlere, karelere dikkat ettiniz mi?		
TOPLAM			

Yapmış olduğunuz değerlendirme sonucunda hatalı yada eksik çalışmalarınızı faaliyete dönerek tekrarlayınız.

ÖĞRENME FAALİYETİ-7

AMAÇ

Bu öğrenme faaliyetinde kazandırılacak bilgi ve beceriler doğrultusunda uygun ortam sağlandığında tekniğine uygun olarak tüm pilili etek kalıbı hazırlayabileceksiniz.

ARAŞTIRMA

Tüm pilili ve pili kaşeli etek arasındaki farkı araştırınız. Edindiğiniz bilgileri sınıfta arkadaşlarınızla paylaşınız.

7. TÜM PİLİLİ ETEK KALIBI

7.1. Tüm Pilili Etek Ölçü Hesaplama İşlemleri

Tüm pilili etek çalışmasında pililer katlanınca belde ve kalçada kalınlık yapacağından bel ve kalça ölçümüze, kumaş kalınlığına göre değişen bolluk vermemiz gerekir. Kalın kumaşlarda 2 cm ince kumaşlarda 1cm verilir.

- Etek boyu isteğe göre değişir.
- Pili derinliği tespit edilirken pili üst genişliğinin 2 katından fazla olmamasına dikkat edilir. (İnce kumaşlarda pili üstünün dışa dönmemesi için pili payı daha geniş tutulabilir)
- Pili paylarının genişliği tespit edilirken kumaşın eni ve kalça genişliği dikkate alınır.
- Pilili etek çizimi için gerekli olan 40/1 beden etek ölçülerini ölçü tablosundan belirleyiniz.

Tek yönlü pilinin oluşumu

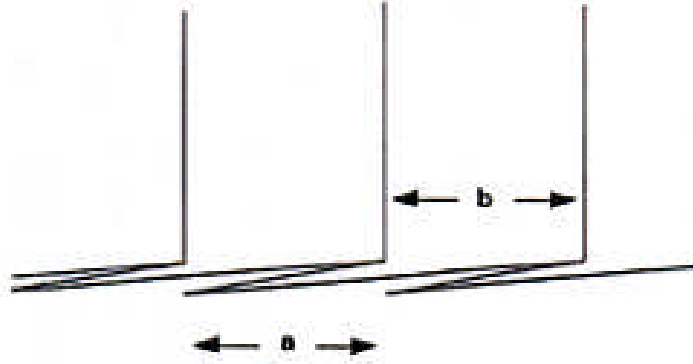

Normal pili

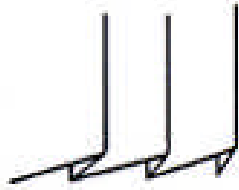

Normal pili (Pili payları azaltılmış)

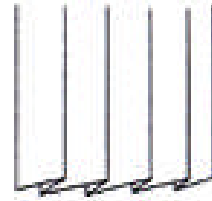

Pili kaşe oluşumu

Pili derinliği : a
Pili payı : $4 \times a$
Pili derinliği : $2 \times a$
Toplam

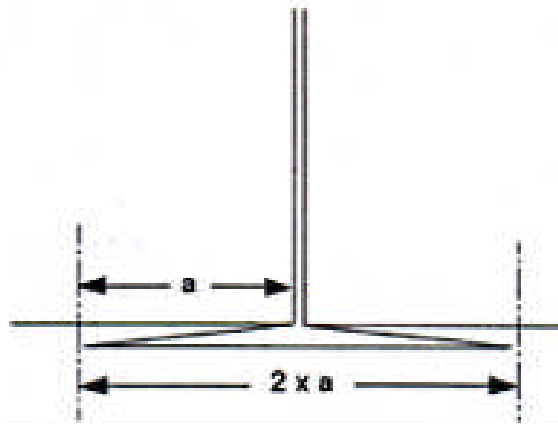

Şekil 7.1. Pili Çeşitleri

Pili üst genişliği	:Kalça sıçrama değerleri ölçü tablosuna göre	=4cm
Pili derinliği	:Pili üst genişliğinden az	=2.5cm
Pili payı	:2 x pili derinliği	=5 cm
Bedenden bedene seride üzerinde değişiklik yapılır.)	:Pili üst genişliği 4cm+ pili payı 5cm	=9 cm (Ölçü)

Tüm pilili etek için; pili sayısı pens dağılımı kumaş hesaplaması								
Beden	36	38	40	42	44	46	48	50
Kalça +%4	94,6	98,3	102	105,6	109,2	112,8	118,6	124,3
Kalça genişliğinin 4'ün katlarına göre düzenlenmesi	96	100	104	108	112	116	120	124/128
Kalça ÷ pili üst genişliği = Pili sayısı	24	25	26	27	28	29	30	31/32
Bel + % 4	68,64	72,8	76,96	81,12	85,82	89,44	95,68	101,92
Düzenleme ~	69	73	77	81	86	90	96	102
Bel ve kalça arasındaki fark = Pens payı	27	27	27	27	26	26	24	22/26
Pens payının dağılımı = Pens payı ÷ Pili sayısı	1,12	1,1	1,04	1	0,93	0,90	0,80	0,7/0,8
Pens payının pili kenarlarına dağılımı	0,5	0,5	0,5	0,5	0,5	0,45	0,4	0,35/0,4
Kumaş hesaplaması= Kalça + Pili sayısı x Pili payı + 2 cm dikiş payı	216	225	234	243	252	261	270	279/288

Not: Bütün ölçüler **cm** olarak verilmiştir. Kumaş hesaplamasında bulunan ölçü üzerine dikiş payları daha sonra ilave edilecektir

Pili Kaşeli Etek Ölçüleri Hesaplama:

Bel : 74 cm+2=76 cm
Kalça : 98 cm +2=100 cm
Etek boyu : 60 cm
Pili üstü : 10 cm
Kumaş eni : 130 cm

Pili Hesaplaması:

Pili üst genişliği : 10 cm
Kumaş eni : 130x2=260 cm (2 boy kumaş)
Pili sayısı : $\frac{Kalça}{Piliüstü} = \frac{100}{10} = 10$ adet
Pili derinliği : Pili üst payı x 2=10 x 2 =20 cm
Pens payı hesaplama : Kalça%bel=100%76=24 cm
Pensin pililere dağılımı : $\frac{Penspayı}{Pilisayısy} = \frac{24}{10} = 2,4$ ($\frac{2,4}{2} = 1,2$)

Tüm pilili etek ölçülerinin hesaplaması ile aynıdır. Tek fark pili üst genişliği beden özelliği ve model özelliğine göre farklılık gösterir. Buna bağlı olarak da pili derinliği hesaplanır. Kalıp çizimi tüm pilili etek çiziminde olduğu gibi yapılır.

Pilili Etek Ölçü Hesaplama:

Ölçüler :

Bel : 74 cm
Kalça : 98 cm+2 cm=100 cm
Klç düş : 20 cm
Etek boyu : 60 cm
Pili üst geniş. : 4 cm
Pili payı : 2 x Pili derinliği (2,5) = 5 cm
Pili sayısı : Kalça % Pili üst genişliği = 100%4=25 pili
Pens payı hesaplama : Kalça % Bel = 100 % 74 cm = 26 cm
Penslerin pililere dağılımı: Pens payı % Pili sayısı = 26 % 25 = 1,1 (1,1 % 2 = 0,55 ~ 0,5cm)
Kumaş hesaplama : Kalça + (Pili sayısı x 2 x Pili derinliği) =
:100 + (25 x 2 x 2,5) = 225 cm + 2 cm(dikiş payı) = 227cm

7.2. Tüm Pilili Etek Çizimi

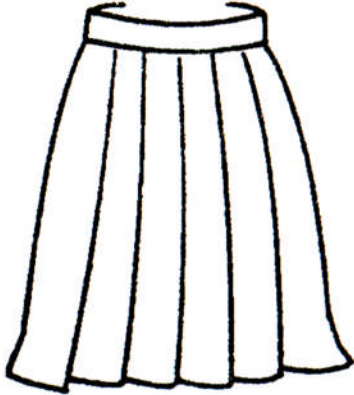
MODEL FÖYÜ		
FİRMA ADI :	BEDEN NU: 40 /1	İŞ NU:
ÜRÜN: Pilili Etek	SEZON: Yaz	SAYFA NU:
GRAFİK ÇİZİMİ 	PARÇA LİSTESİ 1 adet etek 1 adet kemer	
MALZEMELER (1 adet için) 227 cm kumaş (En : 130 cm) 10 cm tela (En : 90 cm) 1 adet düğme 1 adet fermuar 1 adet firma etiketi 1 adet yıkama talimatı Kumaş renginde ip (Bobin)	MODEL ANALİZİ Pilili Kemerli Arka ortasına fermuarlı	

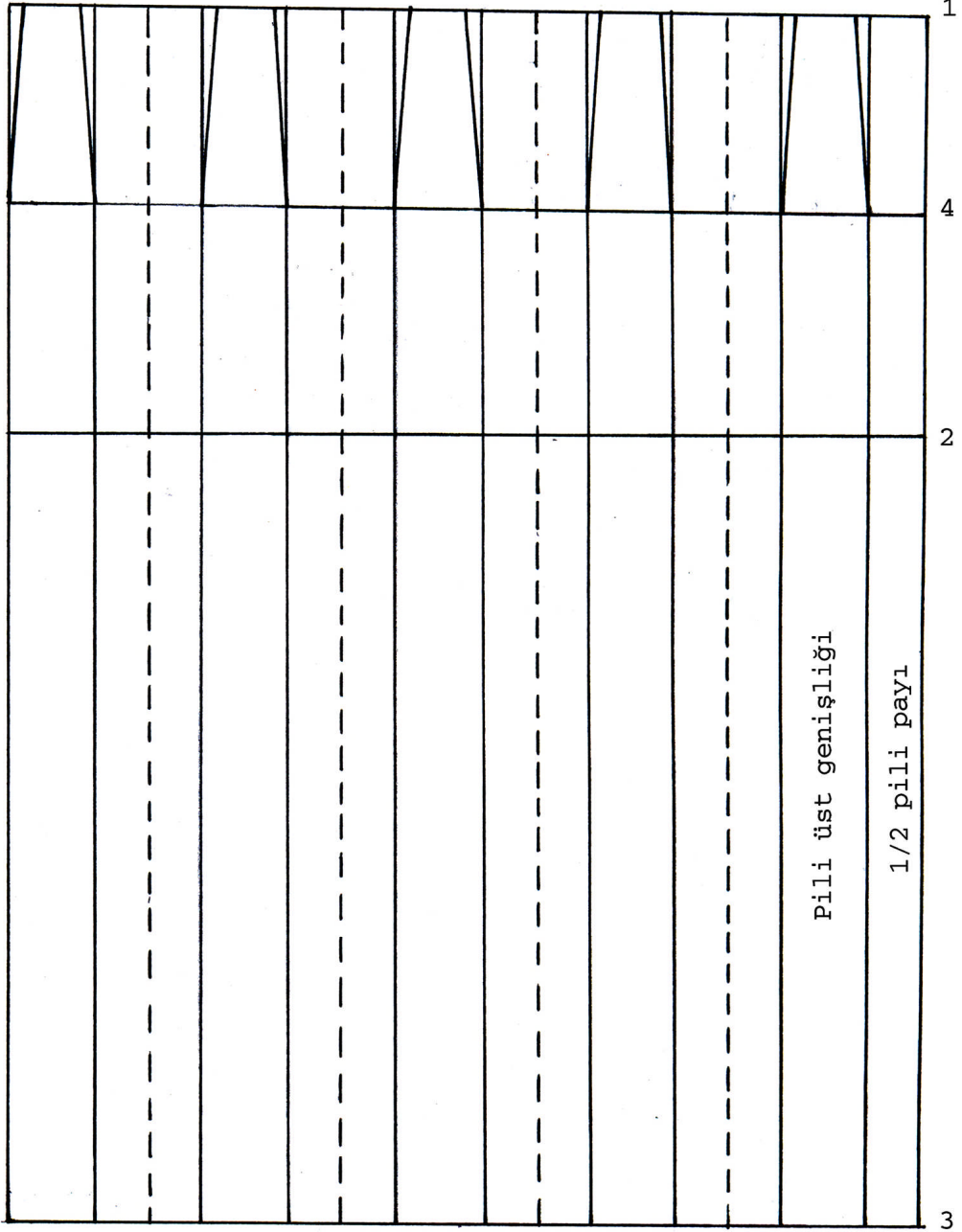

Şekil 7.2. Tüm Pilili Etek Çizimi
(40 Beden)

UYGULAMA FAALİYETİ-1

Tüm Pili Etek Çizimi

İşlem Basamakları	Öneriler
Kağıdın sağ kenarına bir dik çiziniz. Başlangıç noktası 1'dir.	Dik çizginin doğruluğunu kontrol ediniz.
1 noktasından aşağıya kalça düşüklüğünü işaretleyiniz. (2)	Temiz ve dikkatli çalışınız
1 noktasından aşağıya etek boyunu işaretleyiniz. (3).	
1 noktasından aşağıya pens boyunu işaretleyiniz. (4).	
1, 2, 3, 4 noktalarından sola doğru dik çiziniz.	
Sola doğru 1/2 pili payı, pili üst genişliği, pili payını işaretleyerek bele ve etek ucuna dik uzatınız.	1, 2, 3, 4 noktalarından işaretleyiniz.
Tespit edilen pili sayısı kadar pili üst genişliği, pili payını işaretleyerek işlemi tekrarlayınız.	Dikkatli ve titiz çalışınız.
Pens payını belde pili üst genişliğinin sağına ve soluna işaretleyerek pens çizgisine kadar cetvelle çiziniz.	Pens paylarını bütün pili üst genişliğine dağıtınız.

7.3. Tüm Plili Etek İşaretleme Şablonları

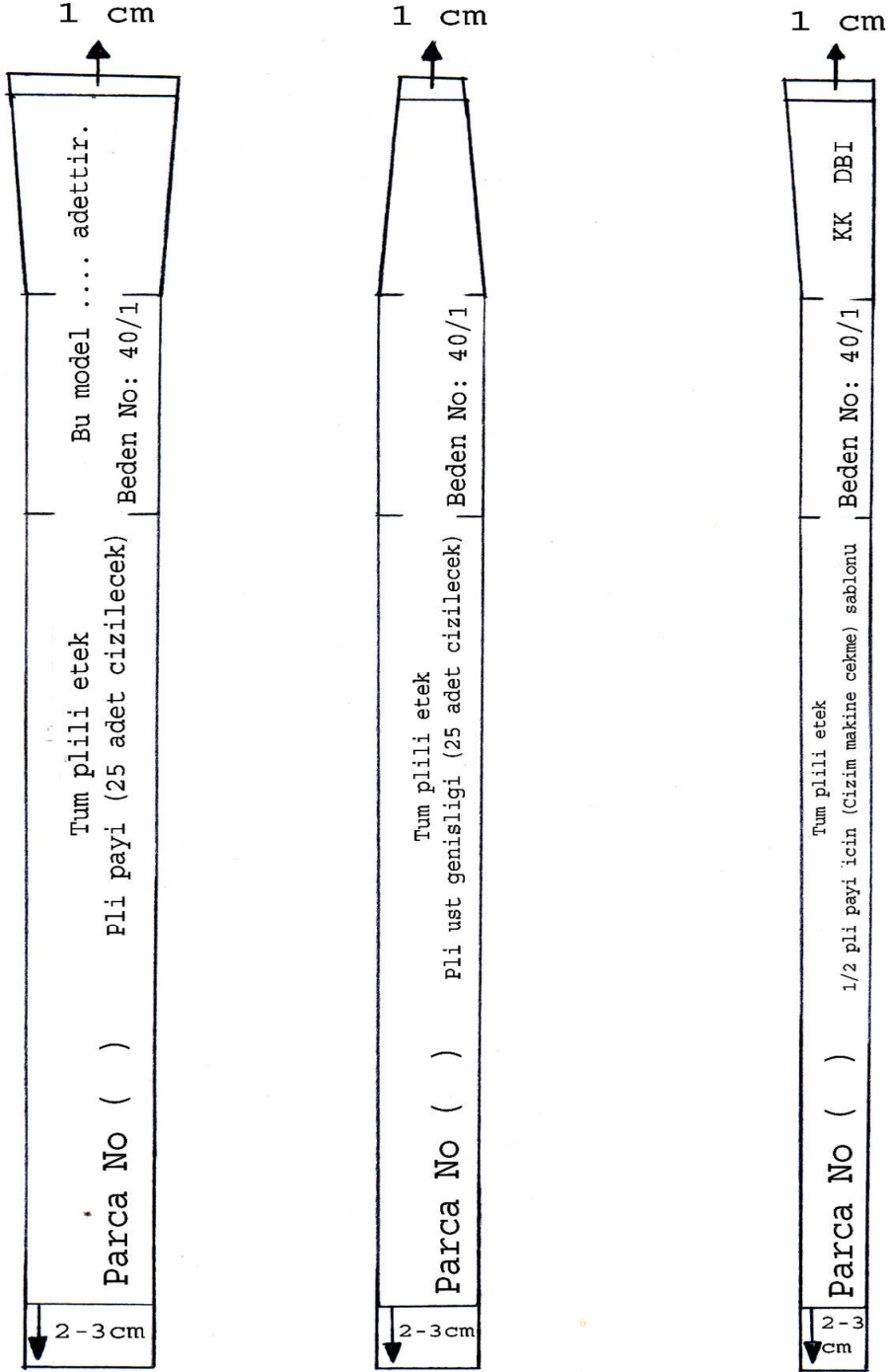

Şekil 7.3. Tüm Plili Etek İşaretleme Şablonları

UYGULAMA FAALİYETİ-2

Tüm Pili Etekte Kullanılan İşaretleme Şablonunu Hazırlama

İşlem Basamakları	Öneriler
Çizim için gerekli şablonlar, pili payı ve pili üst genişliğidir.	Pili payı ve pili üst genişliğinin kopyasını dikkatli alınız.
Şablonlara belde 1cm, etek boyunda 2-3 cm pay vererek paralel çiziniz.	Çizgileri düzgün çiziniz.
Gerekli çit ve yazıları tamamlayınız.	Model, beden, adet, parça gibi yazıları yazınız.
Makine çekme şablonunu pili 1/2'den hazırlayınız.	
Hazırlanan şablonları doğru ve düzgün olarak kartona geçiriniz.	Gerekli tüm işaretleri alınız.

KONTROL LİSTESİ

Yapmış olduğunuz uygulama faaliyetini kendiniz yada arkadaşınızla değişerek değerlendiriniz

İşlem No	DEĞERLENDİRME KRİTERLERİ	Evet	Hayır
1	Pilili etek çizimi için gerekli ölçüleri ölçü tablosundan doğru aldınız mı?		
2	Pili üst gen., pili der.ve pili payını doğru hesapladınız mı?		
3	Dik çizgilerin doğruluğunu kontrol ettiniz mi?		
4	Ölçüleri doğru işaretlediniz mi?		
5	Pilili etek çizimini tekniğine uygun yaptınız mı? Doğruluğunu kontrol ettiniz mi?		
6	İşaretleme şablonlarını doğru ve düzgün kopyaladınız mı?		
7	Şablon paylarını doğru ve düzgün verdiniz mi?		
8	Makine çekme şablonunu yaptınız mı?		
9	Gerekli yazı ve çit işaretlerini belirlediniz mi?		
10	Pili kaşeli etek için ölçü hesaplamasını doğru yaptınız mı?		
11	Hazırlanan şablonları doğru olarak kartona geçirdiniz mi?		
TOPLAM			

Yapmış olduğunuz değerlendirme sonucunda hatalı yada eksik çalışmalarınızı faaliyete geri dönerek tamamlayınız.

ÖĞRENME FAALİYETİ-8

AMAÇ

Bu öğrenme faaliyetinde kazandırılacak bilgi ve beceriler doğrultusunda uygun ortam sağlandığında tüm pilili etek için ana ve yardımcı malzeme hesabını doğru olarak yapabileceksiniz.

ARAŞTIRMA

Tüm pilili ve pili kaşeli etekler de kullanılan aksesuarları araştırınız. Edindiğiniz bilgileri sınıfta arkadaşlarınız ile paylaşınız.

8. TÜM PİLİLİ ETEK ANA VE YARDIMCI MALZEME HESAPLAMALARI

8.1. Tüm Pilili Etekte Kullanılan Ana ve Yardımcı Malzemeler

Tüm pilili ve pili kaşeli etek için ana malzeme kumaştır.

Ana ve yardımcı malzeme seçiminde aşağıdaki hususlara dikkat edilmelidir.

- Kumaşın fiziksel ve yapısal özelliklerine dikkat edilmelidir.
- Pilili ve pili kaşeli eteğe uygun olmalıdır. Yani kumaş pili katlamalarına uygun olmalı, ütü tutma özelliği yüksek olmalıdır.
- Eteğin giyileceği mevsime uygun olmalıdır.
- Eteğin giyileceği yer ve zamana uygun olmalıdır
- Kullanılacak aksesuarlar ve **fermuar** kumaşa uygun olmalıdır.
- Fermuar yan dikişte çalışılacaksa esnemeleri önlemek için ve görüntünün daha güzel olması için gizli fermuar kullanılmalıdır.
- Fermuar ve tela kumaşın rengine uygun olmalıdır.
- Kemerde kullanılacak olan **tela**, kumaşı destekleyebilmeli, kumaşa form veren ekonomik telalar tercih edilmelidir.
- İplik kumaşa uygun kalınlıkta ve yıkama, ütülemeye karşı dayanıklı olmalıdır.

8.2. Tüm Pilili Etek Ana Malzeme Hesaplamaları

Kumaş hesaplaması:

Kalça + Pili sayısı x Pili genişliği +2 cm dikiş payı (Bu formül bize ne kadar kumaş almamız gerektiğini verir).

40 Beden için örnek kumaş hesaplaması:

Kumaş hesaplama : Kalça + (Pili sayısı x 2 x Pili derinliği) =
:100 + (25 x 2 x 2,5) = 225 cm + 2 cm (dikiş payı) = 227 cm

ÖLÇME VE DEĞERLENDİRME

Bu faaliyet kapsamında kazandığınız bilgi ve becerileri aşağıdaki soruları yanıtlayarak belirleyiniz. Soruların yanındaki başlıkları; doğru önermeler için (D), yanlış önermeler için (Y) yazarak doldurunuz. Süre 10 dakikadır.

1. () Fermuarın ve telanın rengi, kumaşın rengine uygun olmalıdır.
2. () Kumaş kalınlığı ile iplik kalınlığı orantılı değildir.
3. () Tela kullanıldığı yere form veren, esnemeyi önleyen yapışkan bir maddedir.
4. () İplik yıkamaya ve ütülenmeye karşı dayanıklı olmalıdır.
5. () Eteğin giyileceği mevsim ve kumaşın kalınlığı birbiri ile orantılı olmalıdır.
6. () Pilili etekte kumaşın ütü tutması ve pili katlamaları önemli değildir.
7. () Pilili etekte kumaş hesaplaması formülü; Kalça + pili sayısı x 2 x pili genişliği + 2 cm dikiş payıdır.

DEĞERLENDİRME

Cevaplarınızı cevap anahtarı ile karşılaştırınız. Yanlış cevaplarınızla ilgili konuları faaliyete geri dönerek tekrarlayınız.

ÖĞRENME FAALİYETİ-9

AMAÇ

Bu öğrenme faaliyetinde kazandırılacak bilgi ve beceriler doğrultusunda uygun ortam sağlandığında tekniğine uygun olarak pantolon etek kalıbı çizimi yapabileceksiniz.

ARAŞTIRMA

Pantolon eteklere uygulanabilecek modelleri mağazaları dolaşarak araştırınız. Topladığınız bilgileri sınıfta arkadaşlarınız ile paylaşınız.

9. PANTOLON ETEK KALIBI

9.1. Pantolon Etek Çizimi

Bel (Bl) : $74 + 2 = 76$ cm

Kalça (Klç) : $98 + 2 = 100$ cm

Kalça düşüklüğü (Kd) : 20 cm

Oturuş yüksekliği (Oy) : 27,7 cm

MODEL FÖYÜ

FİRMA ADI :

BEDEN NU: 40 /1

İŞ NU:

ÜRÜN: Pantolon etek

SEZON: Yaz

SAYFA NU:

GRAFİK ÇİZİMİ

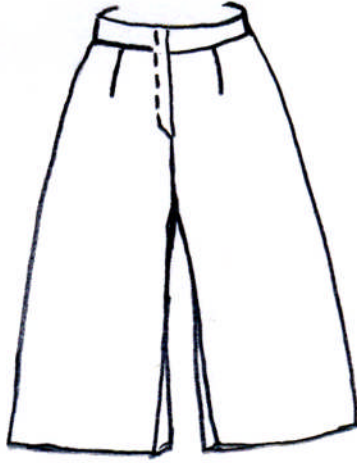

PARÇA LİSTESİ

2 adet ön,
2 adet arka,
1 adet kemer

MALZEMELER (1 adet için)

1 adet düğme
1 adet fermuar
1 adet firma etiketi
1 adet yıkama talimatı
Kumaş renginde ip (Bobin)

MODEL ANALİZİ

Pensli
Fermuarlı
Kemerli

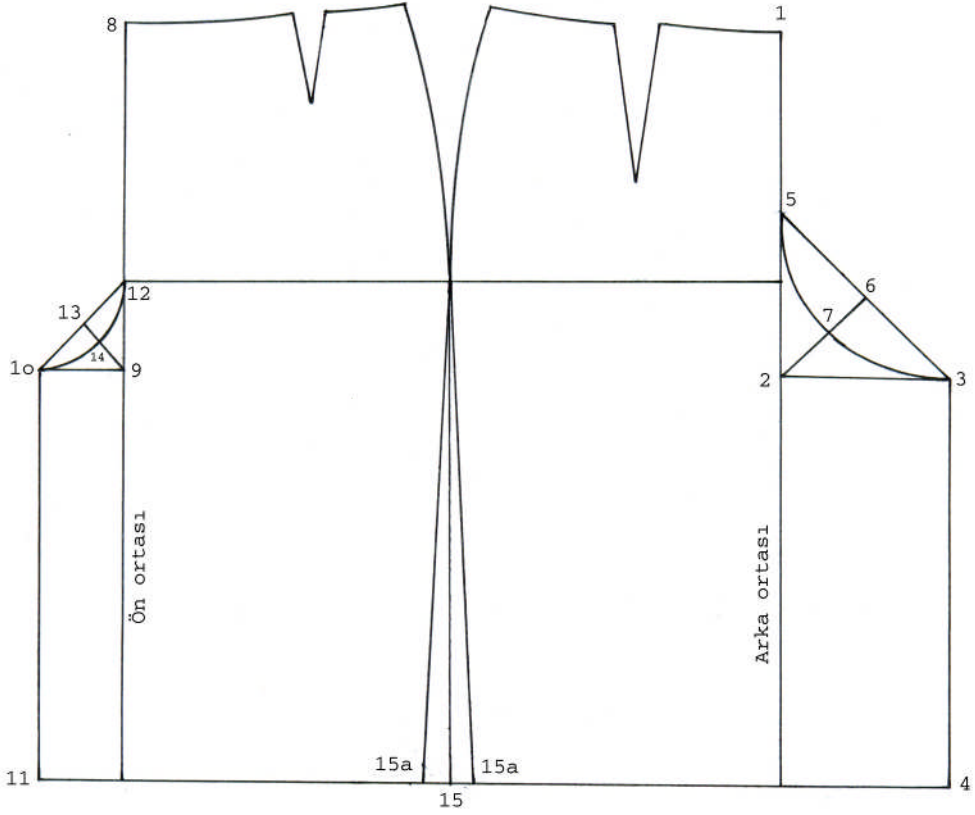

**Şekil 9.1. Pantolon Etek Çizimi
(40 Beden)**

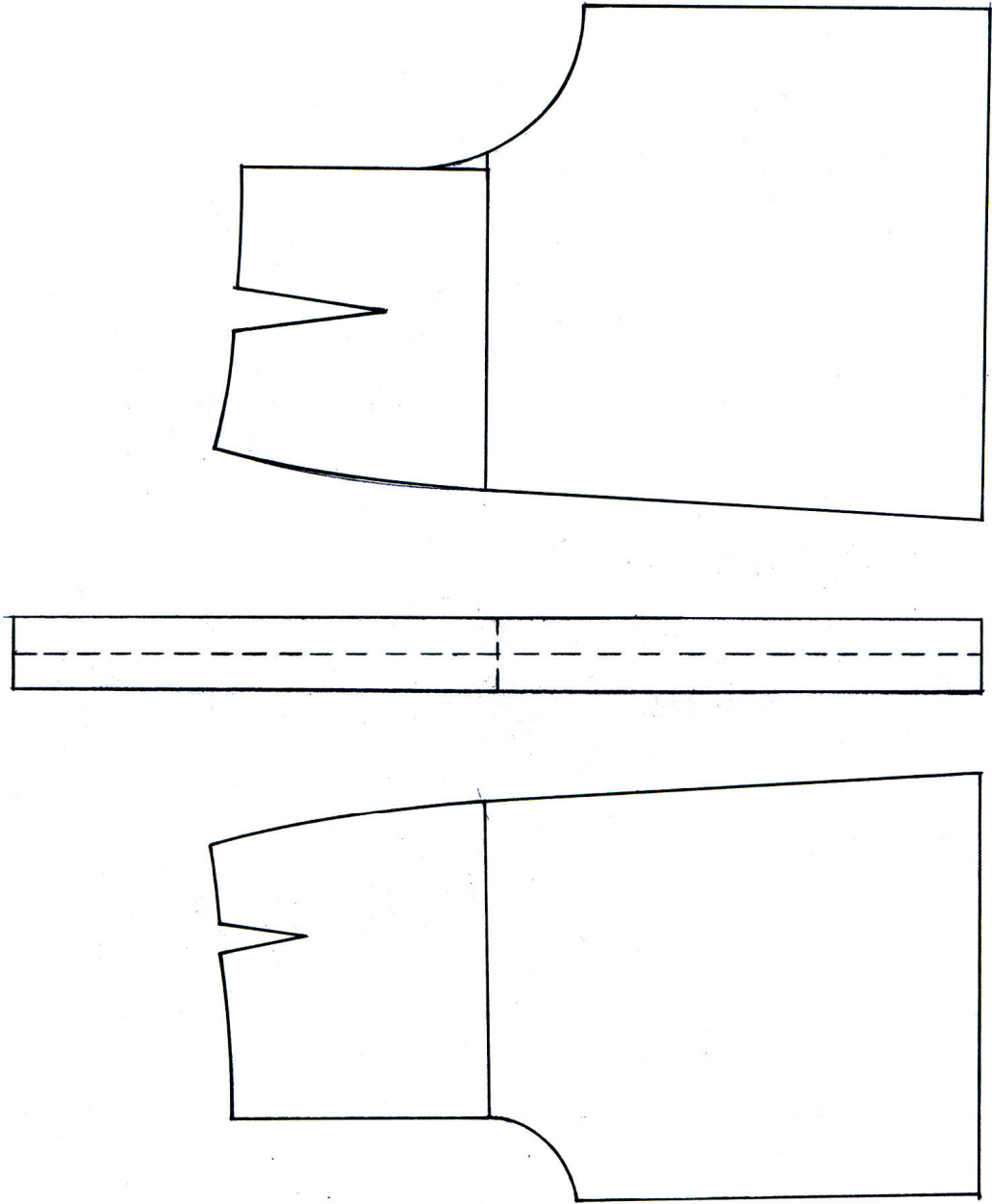

Şekil 9.2. Pantolon Etek Açılımı ve Kemer Çizimi

UYGULAMA FAALİYETİ-1

Pantolon Etek Çizimi

İşlem Basamakları	Öneriler
Ön ve arka temel etek kopyasını alınız.	Pensler ve kalça hattı çizgisi ile beraber çiziniz.
Arka ortası bel noktasıdır (1).	
1 noktasından aşağıya oturuş yüksekliğini işaretleyiniz. (2).	
2 noktasından sağa doğru dik çiziniz. Bu dik üzerinde 1/4 kalça +0,5 cm işaretleyiniz. (3).	
3 noktasını arka ortasına paralel olarak etek boyuna kadar çiziniz.	3 noktasından aşağı dik alınız, etek boyu ile birleştiriniz.
2-3 arasını ölçünüz ve bulduğunuz ölçüyü 2 noktasından yukarı işaretleyiniz. (5).	2-3 arası =2-5
3-5 arasını birleştiriniz. 1/2'sini bulunuz. (6).	Cetvel kullanınız.
2-6 arasını ölçünüz. 1/2+0,5 ölçüsünü 2 noktasından 6 noktasına doğru işaretleyiniz (7).	2-6 arasını cetvelle birleştiriniz.
3, 7, 5 arasını ağ formunu vererek çiziniz.	Pistole kullanınız.
Ön ortası bel noktasıdır. (8)	
8 noktasından aşağıya oturuş yüksekliğini işaretleyiniz. (9)	
9 noktasından sola doğru dik çiziniz. Bu dik üzerinde 1/8 kalça +0,5cm işaretleyiniz. (10)	Dik cetvel kullanınız.
10 noktasını arka ortasına paralel olarak etek boyuna kadar çiziniz.	10 noktasından aşağı dik alınız, etek boyu ile birleştiriniz.
9-10 arasını ölçünüz 9 noktasından yukarıya taşıyınız. (12)	Temiz ve düzenli çalışınız.
10-12 arasının 1/2'sini bulunuz. (13)	
9-13 arasını ölçünüz. 1/2+0,5 ölçüsünü 9 noktasından 13 noktasına doğru işaretleyiniz. (14)	Ölçüleri doğruluğunu kontrol ediniz.
10, 14, 12 arasını ağ formu vererek çiziniz.	Pistole kullanınız.
Yan dikiş etek ucu 15 noktasıdır.	
15 noktasından sağa ve sola doğru 2cm işaretleyiniz. (15a noktaları)	
Kalça noktası ile 15a noktalarını birleştiriniz.	Cetvel kullanınız.
Kemer; bel +2 cm kapanma payı vererek kemeri çiziniz.	
Pantolon eteğin açılımı; ön ve arka parçanın kopyasını alınız.	Kesin hatlardan çiziniz.

KONTROL LİSTESİ

Yapmış olduğunuz uygulama faaliyetini kendiniz yada arkadaşınızla değişerek değerlendiriniz

İşlem No	DEĞERLENDİRME KRİTERLERİ	Evet	Hayır
1	Pantolon etek çizimi için 40/1 beden temel etek kopyasını doğru ve düzgün aldınız mı?		
2	Pantolon etek çizimi için gerekli ölçüleri ölçü tablosundan doğru aldınız mı?		
3	Ölçüleri doğru işaretlediniz mi?		
4	Dik çizgilerin doğruluğunu kontrol ettiniz mi?		
5	Ağ kavislerini doğru ve düzgün çizdiniz mi?		
6	Yan dikişte açma işlemlerini doğru ve düzgün yaptınız mı?		
7	Kesin hatları doğru belirlediniz mi?		
8	Gerekli işaretleri ve yazıları yazdınız mı?		
9	Kemer çiziminin doğruluğunu kontrol ettiniz mi?		
10	Pantolon etek çizimini tekniğine uygun yaptınız mı? Doğruluğunu kontrol ettiniz mi?		
11	Açılımını tekniğine uygun ve doğru yaptınız mı?		
TOPLAM			

Yapmış olduğunuz değerlendirme sonucunda hatalı yada eksik çalışmalarınızı faaliyete dönerek tamamlayınız.

MODÜL DEĞERLENDİRME

1. Tüm pilili eteklerde kumaş hesaplamasında aşağıdaki formüllerden hangisi doğrudur?
 - A) Kumaş hesaplama: kalça+(pili sayısı x 2 x pili derinliği)=
 - B) Kalça+(pili derinliği x pili genişliği)
 - C) Kumaş hesaplama: kalça+ (pili sayısı x 2 x pili derinliği)= +2 cm dikiş payı
 - D) Kalça+pili sayısı x 2+2 cm dikiş payı
2. Daire etek kalıbında aşağıdaki ölçülerden hangisine ihtiyaç **yoktur**?
 - A) Bel
 - B) Kalça
 - C) Kalça düşüklüğü
 - D) Etek boyu
3. Aşağıdakilerden hangisi yardımcı malzeme **değildir**?
 - A) Tela
 - B) Kumaş
 - C) Fermuar
 - D) Düğme
4. Yardımcı malzeme seçiminde aşağıdakilerden hangisi doğrudur?
 - A) Tela kumaşa uygun olmalıdır
 - B) Fermuar rengi kumaşa uygun olmalıdır
 - C) İpliğin rengi ve kalınlığı kumaşa uygun olmalıdır
 - D) Hepsi
5. Aşağıdaki ifadelerden hangisi **yanlıştır**?
 - A) Kumaş ile model uyumu önemli değildir.
 - B) Kumaş ile mevsim uyumu olmalıdır.
 - C) Model ile giyileceği yer ve zaman uygun olmalıdır.
 - D) Astar kumaşa uygun bir kumaştan yapılabilir.
6. Etek sıçrama oranları hesaplanırken aşağıdaki ölçülerden hangisi **kullanılmaz**?
 - A) Bel seri farkları
 - B) Kalça seri farkları
 - C) Etek boy farkı
 - D) Beden ölçüsü seri farkları

7. Pastal resmine kalıplar yerleştirilirken aşağıdakilerden hangisine dikkat edilmelidir?
- A) DBİ yönlerine
 - B) Kumaşın desen, tüy, hav yönüne
 - C) Güvenlik paylarının verilmesine
 - D) Hepsi
8. Seri çizimi yaparken aşağıdaki sıralamalardan hangisi doğrudur?
- A) Çıkış beden nu – serileme beden nu - seri farklarının bulunması - tek beden seri farklarının hesaplanması - sıçrama oranları tablosunun oluşturulması – sıçrama noktaları ve yönlerinin belirlenmesi
 - B) Sıçrama oranları tablosunun oluşturulması – sıçrama noktaları ve yönlerinin belirlenmesi – seri çizimi
 - C) Çıkış beden no – serileme beden no - seri farklarının bulunması - tek beden seri farklarının hesaplanması – sıçrama noktaları ve yönlerinin belirlenmesi
 - D) Seri farklarının bulunması - tek beden seri farklarının hesaplanması - sıçrama oranları tablosunun oluşturulması – sıçrama noktaları ve yönlerinin belirlenmesi
9. Aşağıdaki tanımlardan hangisi **yanlıştır**?
- A) Daire etek dairenin $1/1$, 'dir
 - B) Koni etek dairenin $1/3$, 'dür
 - C) Pilili etek dairenin $1/4$, 'dür
 - D) Kloş etek dairenin $1/2$, 'sidir
10. Pantolon etek çizimi için gerekli olan ölçüler nelerdir?
- A) Bel, kalça, kalça düşüklüğü
 - B) Bel, kalça, kalça düşüklüğü, oturuş yüksekliği
 - C) Bel, kalça, oturuş yüksekliği
 - D) Bel, kalça düşüklüğü, oturuş yüksekliği

UYGULAMA SORUSU

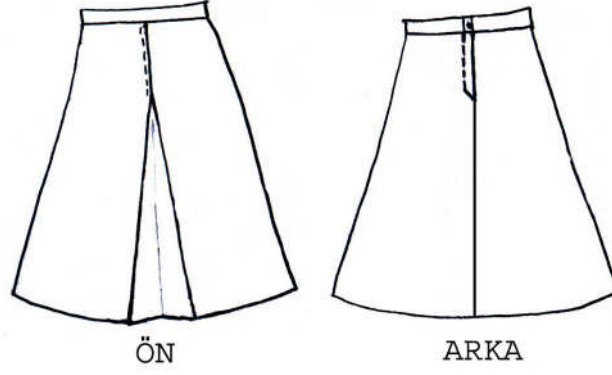

Yukarıdaki çizimde gördüğünüz etek modelini 42 beden ölçülerini kullanarak 20 eşel yardımıyla evde çalışınız.

1. Önde pili kaşeli etek çizimini yapınız.
2. Şablon kalıplarını hazırlayınız.
3. Tela ve işaret şablonlarını çiziniz.
4. 150 cm enindeki kumaşa pastal resmi hazırlayınız.
5. 90 cm eninde tela pastal resmi hazırlayınız.
6. Çalışmalarınızı dosyalayınız.

KONTROL LİSTESİ

İşlem No	DEĞERLENDİRME KRİTERLERİ	Evet	Hayır
A	Önde Pili Kaşeli Koni Etek Çizimi		
1	Ölçülerin doğruluğunu kontrol ettiniz mi?		
2	Pili kaşe hesaplamasının doğruluğunu kontrol ettiniz mi?		
3	Dik açılarının doğruluğunu kontrol ettiniz mi?		
4	Pili kaşe çiziminin doğruluğunu kontrol ettiniz mi?		
5	Etek ucu ve bel oyuntusu yay çiziminin doğruluğunu kontrol ettiniz mi?		
6	Çizimin netliğine dikkat ettiniz mi?		
7	Kemer çiziminin tekniğine uygunluğunu kontrol ettiniz mi?		
8	Gerekli işaret ve yazıları yazdınız mı?		
B	Şablon Çizimi		
1	Etek parçalarının kopyasını doğru olarak aldınız mı?		
2	Gerekli dikiş paylarını doğru ve düzgün verdiniz mi?		
3	Kemer şablonunu tekniğine uygun yaptınız mı?		
4	Tela şablon çiziminin doğruluğunu kontrol ettiniz mi?		
5	İşaret şablonlarının çiziminin doğruluğunu kontrol ettiniz mi?		
C	Pastal Resmi		
1	Gerekli işaret ve yazıları kontrol ettiniz mi?		
2	Ekonomiklik ilkesine dikkat ettiniz mi?		
3	Güvenlik mesafesine dikkat ettiniz mi?		
4	Tela pastal resmi için ekonomiklik ilkesine uydunuz mu?		
D	Çalışmalarınızı işlem sırasına göre dosyaladınız mı?		
E	Verilen zamanda çalışmanızı tamamladınız mı?		
TOPLAM			

DEĞERLENDİRME

Bu modüldeki tüm uygulama faaliyetlerini, modül değerlendirme ve ölçme değerlendirme bölümlerinde istenen çalışmaları başarı ile tamamladıysanız öğretmeninizle iletişim kurarak bir sonraki modüle geçebilirsiniz.

CEVAP ANAHTARLARI

ÖĞRENME FAALİYETİ-8 CEVAP ANAHTARI

1	D
2	Y
3	D
4	D
5	D
6	Y
7	D

MODÜL DEĞERLENDİRME CEVAP ANAHTARI

1	C
2	C
3	B
4	D
5	A
6	D
7	D
8	A
9	C
10	B

KAYNAKÇA

- EKŞİOĞLU K. Mukadder, **Hazır Giyimde Kullanılan Malzemeler ve Aksesuarlar**, Meda Projesi, Kosgeb, 2002
- Türkiye Tekstil Hazır Giyim, Deri Sanayi Teknolojisi ve Tasarım Araştırma Geliştirme Vakfı (TARGEV), **Ders Kitabı**, Targev Basın Yayın Merkezi, 1998
- Yard. Doç. KURT Müferrah, Gazi Üniversitesi Mesleki Eğitim Fakültesi, **Giyim Teknolojisi ve Uygulaması**, Ankara, 1995