

**T.C.
MİLLÎ EĞİTİM BAKANLIĞI**

GİYİM ÜRETİM TEKNOLOJİSİ

TEMEL KADIN BEDEN KALIPLARI - 1
542TGD027

Ankara,2011

- Bu modül, mesleki ve teknik eğitim okul/kurumlarında uygulanan Çerçeve Öğretim Programlarında yer alan yeterlikleri kazandırmaya yönelik olarak öğrencilere rehberlik etmek amacıyla hazırlanmış bireysel öğrenme materyalidir.
- Millî Eğitim Bakanlığınca ücretsiz olarak verilmiştir.
- **PARA İLE SATILMAZ.**
-

İÇİNDEKİLER

AÇIKLAMALAR	iii
GİRİŞ	1
ÖĞRENME FAALİYETİ-1	3
1. TEMEL BEDEN KALIBI ÇİZİMİ	3
1.1. Temel Kadın Beden Kalıbında Kullanılan Ölçüler	3
1.1.1. Temel Ölçüler	3
1.1.2. Yardımcı Ölçüler	3
1.1.3. Bolluk İlaveleri	4
UYGULAMA FAALİYETİ- 1	5
1.2. Temel Kadın Beden Kalıbı İçin Kişi Üzerinden Ölçü Alma	5
1.2.1. Temel Ölçüleri Vücut Üzerinden Alma İşlemleri.....	5
1.2.2. Yardımcı Ölçüleri Vücut Üzerinden Alma Kontrol Etme İşlemleri.....	8
1.3. Standart Ölçü Tablosundan Temel Kadın Beden Kalıbı İçin Ölçü Alma	10
UYGULAMA FAALİYETİ-2	10
1.4. Temel Kadın Beden Kalıbı Çizim İşlemleri.....	10
1.4.1. Kadın Temel Beden Çizimi	11
UYGULAMA FAALİYETİ - 3	12
1.4.2. Kadın Temel Beden Çizimi Açılımı	16
UYGULAMA FAALİYETİ-4	17
1.4.3. Temel Beden Kalıbı Çiziminde Gerekli Düzenleme İşlemleri	17
UYGULAMA FAALİYETİ-5	18
KONTROL LİSTESİ	21
1.5. Kadın Temel Beden Kol Kalıbı İçin Ölçü Alma İşlemleri	23
1.5.1. Temel Kol Çizimi İçin Gerekli Hesaplamalar (normal bedenler)	23
UYGULAMA FAALİYETİ-6	24
1.5.2. Kol Oyuntu Çevresinin Tespiti	24
1.5.3. Ortalama Koltuk Yüksekliği Tespiti (okoy)	25
1.6. Kadın Temel Beden Kol Kalıbı Çizim İşlemleri.....	26
UYGULAMA FAALİYETİ-7	27
1.6.1. Kadın Temel Beden Kol Çizimi	29
1.6.2. Kadın Temel Beden Kol Çizimi Açılımı	30
UYGULAMA FAALİYETİ -8	31
1.7. Temel Beden Kalıbı Şablon Çizim İşlemleri	31
1.7.1. Kadın Temel Beden Şablon Çizimi	32
UYGULAMA FAALİYETİ-9	33
1.8. Temel Kol Kalıbı Şablon Çizim İşlemleri	33
1.8.1. Kadın Temel Beden Kol Şablon Çizimi	35
KONTROL LİSTESİ	35
ÖĞRENME FAALİYETİ-2	36
2. TEMEL BEDEN KALIBI SERİ ÇİZİMİ.....	36
2.1. Serileme ile İlgili Tanımlar	36
2.1.1. Serinin Tanımı	36
2.1.2. Sıçrama Değerleri	36
2.2. Serileme Çeşitleri (Yöntemleri).....	36
2.2.1. İç İçe Geçirme Yöntemi.....	36
2.2.2. Kalıpları Sıçratma Yöntemi	37

2.3. Serilemede Kullanılan Araç Gereçler	37
2.4. Seri Çiziminde Dikkat Edilecek Noktalar	37
2.5. Seri Farkları Tablosu Oluşturma İşlemleri.....	38
2.5.1. Ölçü Tablolarını Kullanarak Hesaplama	38
2.5.2. Temel Seri Farkları Tablolarının Hazırlanması	38
2.5.3. Tek Seri Farkı	39
2.6. Sıçrama Noktalarını Ve Yönlerini Belirleme İşlemleri.....	39
2.6.1. Seri Merkezi Saptama.....	39
2.6.2. Seri Noktalarının Saptanması	39
2.6.3. Seri Noktalarının Adlandırılması(A-B-C-D)	39
2.6.4. Seri Yönlerinin Belirlenmesi	39
2.7. Seri Farkları Tablosuna Göre Seri Çizimi.....	39
2.7.1. Seri Farklarının Hesaplanması.....	39
2.7.2. Seri Noktalarının İşaretleterek Seri Çiziminin Yapılması	40
2.7.3. Serilemenin Kontrol Edilmesi	40
2.8. Temel Kadın Beden Kalıbı Seri Farkları Tablosu Oluşturma İşlemleri.....	40
2.8.1. Temel Arka Serileme Form-1 Tablosu	41
2.8.2. Temel Arka Serileme Form-2 Tablosu	43
2.8.3. Temel Ön Serileme Form-3 (göğüs pensli: omuzda) Tablosu.....	45
2.8.4. Temel Ön Serileme Form-4 (göğüs pensli kol oyuntusunda) Tablosu	47
2.8.5. Temel Ön Serileme -Form-5 (Göğüs pensli yan dikişte) Tablosu	49
2.8.6. Temel Ön Serileme Form-6 (göğüs pensli ön ortası beden hattında)	51
2.8.7. Temel Ön Serileme Form-7 (göğüs pensli bel hattında) Tablosu.....	53
2.8.8. Temel Kol Serileme Ölçü Tablosu Form-8	55
ÖLÇME VE DEĞERLENDİRME	57
MODÜL DEĞERLENDİRME	58
CEVAP ANAHTARLARI	59
KAYNAKÇA	60

AÇIKLAMALAR

KOD	542TGD027
ALAN	Giyim Üretim Teknolojisi
DAL/MESLEK	Kadın Terziliği Kesimci Kadın Giyim Modelistliği
MODÜLÜN ADI	Temel Kadın Beden Kalıpları-I
MODÜLÜN TANIMI	Temel kadın beden çizimleri için ölçü alma ve hesaplama, temel beden ve kol çizimi, temel beden ve kol çiziminin şablon işlemleri ile formlara göre temel beden ve kol serileme işlemlerinin anlatıldığı bir öğrenme materyalidir.
SÜRE	40/32
ÖN KOŞUL	“Düz Dar Etek Kalıbı” Modülünü başarmış olmak
YETERLİK	Temel kadın beden kalıpları hazırlamak
MODÜLÜN AMACI	Genel amaç Bu modül ile, gerekli ortam sağlandığında temel kadın beden kalıplarını uygun olarak hazırlayabileceksiniz . Amaçlar <ul style="list-style-type: none">➤ Tekniğine uygun kadın temel beden ve kol kalıbı hazırlayabileceksiniz.➤ Temel kadın beden ve kol kalıbı seri çizimlerini tekniğe uygun olarak yapabileceksiniz.
EĞİTİM ÖĞRETİM ORTAMLARI VE DONANIMLARI	Ortam: Atölye Donanım: Standart ölçü tablosu, bolluk tablosu, mezura, cetvel, gönye, kalem, pergel, çizim masası, rıga takımı, silgi, mülaj kağıdı ortamda hazır bulundurulmalıdır.
ÖLÇME VE DEĞERLENDİRME	Modülün içinde yer alan her faaliyetten sonra, verilen ölçme araçları ile kendinizi değerlendireceksiniz. Modül sonunda kazandığınız bilgi ve becerileri ölçmek amacıyla öğretmeniniz tarafından hazırlanacak olan ölçme araçları ile değerlendirileceksiniz.

GİRİŞ

Sevgili Öğrenci,

Günümüz bilgi çağında, bütün ülkelerin üzerinde önemle durdukları ve giderek daha fazla kaynak ayırdıkları sektör eğitimidir. Gelecekte, dünya ekonomisine daha olumlu katkılar sağlaması amacıyla sürekli geliştirilen ve desteklenen **mesleki eğitim ve kurumların** Türkiye'deki önemi de giderek artmaktadır.

Nitekim, sürekli değişmekte olan koşulların üstesinden gelebilmek için **değişim becerisine** büyük bir talep bulunmaktadır. Bu talep sadece işletmeler ve kurumlar için değil aynı zamanda her bir çalışan için de geçerlidir. Bu duruma paralel olarak yeni bilgilerin çoğaltılma süresi de giderek azalmaktadır. Örneğin; iletişim sektöründe yeni ürünlerin ve bilgilerin, üretimi ve çoğaltılması için geçen süre artık neredeyse takip edilemeyecek kadar kısalmıştır. Dün kullanılabilir olan bilgi ve beceri ,yarın kullanılabilir olmaktan çıkabilmektedir.

Bu nedenle ihtiyaç ve koşullara cevap verecek nicelik ve nitelikte elamanların yetişmesi, piyasada yerini alabilmesi ilgili alanlardaki eğitim kalitesi ile ilgilidir.

Bu gerçekler doğrultusunda hazırlanmış olan bu modülle; temel kadın beden kalıbı için ölçü alma, temel beden çizimi, temel kol çizimi, temel beden ve kol kalıbı şablonu ile seri çizimleri için gerekli bilgi ve becerileri kazanacaksınız.

ÖĞRENME FAALİYETİ-1

AMAÇ

Bu faaliyette verilecek bilgi ve beceriler doğrultusunda, uygun ortam sağlandığında kadın temel beden ve kol kalıbını tekniğe uygun olarak hazırlayabileceksiniz.

ARAŞTIRMA

Değişik biçki sistemlerinin temel beden kalıbı çizimlerini araştırarak doküman toplayınız ve sınıfta arkadaşlarınızla paylaşınız.

1. TEMEL BEDEN KALIBI ÇİZİMİ

1.1. Temel Kadın Beden Kalıbında Kullanılan Ölçüler

1.1.1. Temel Ölçüler

(Vücut üzerinden alınan ölçülerdir.)

1. Bütün boy (Bb)
2. Beden genişliği (Bd)
3. Bel çevresi (Bl)
4. Kalça çevresi (Klç)
5. Kol boyu (Kb)

1.1.2. Yardımcı Ölçüler

(Temel ölçüler esas alınarak hesaplanan ve vücut üzerinden alınabilen ölçülerdir)

1. Arka yaka (Ay)
2. Boyun çevresi (Bç)
3. Arka genişlik (Ag)
4. Koltuk genişliği (Klt.g)
5. Ön genişlik (Ög)
6. Pens genişliği (Pg)
7. Omuz genişliği (Og)
8. Arka uzunluk (Au)
9. Ön uzunluk (Öu)
10. Koltuk yüksekliği (Ky)
11. Yan yükseklik (Yy)
12. Kalça düşüklüğü (Kd)
13. Göğüs düşüklüğü (Gd)

1.1.3. Bolluk İlaveleri

Standart ölçü tablosundaki ölçülere,günün modasına,kumaş özelliğine,sipariş föyüne göre değişiklik gösteren ilavelerdir. Modül sonundaki ekler bölümünde bulabilirsiniz.

Örnek : Değişiklik ve Bolluk İlaveleri Tablosu

Bolluk Payları	Bd	Bl	Klç	Ay	Ag	Klt.G	Ög	Og(m m)	Ükg	Bg
Temel Çizim,etek, Elbise, Pantolon	5	2	2	0,6 cm	2	1	2	2 mm	2	4
Elbise, bluz	5	2	2	0,6 cm	2	1	2	2 mm	2	4,5
Bluz,döpiyes	5	2	2	1	2	1	2	2 mm	2	5
Ceket	5	4	4	1,5	2	1	2	4 mm	3	6
Manto	6	4	4	2	2,5	1,5	2,5	4 mm	3	6

Tablo.1

UYGULAMA FAALİYETİ- 1

1.2. Temel Kadın Beden Kalıbı İçin Kişi Üzerinden Ölçü Alma

1.2.1. Temel Ölçüleri Vücut Üzerinden Alma İşlemleri

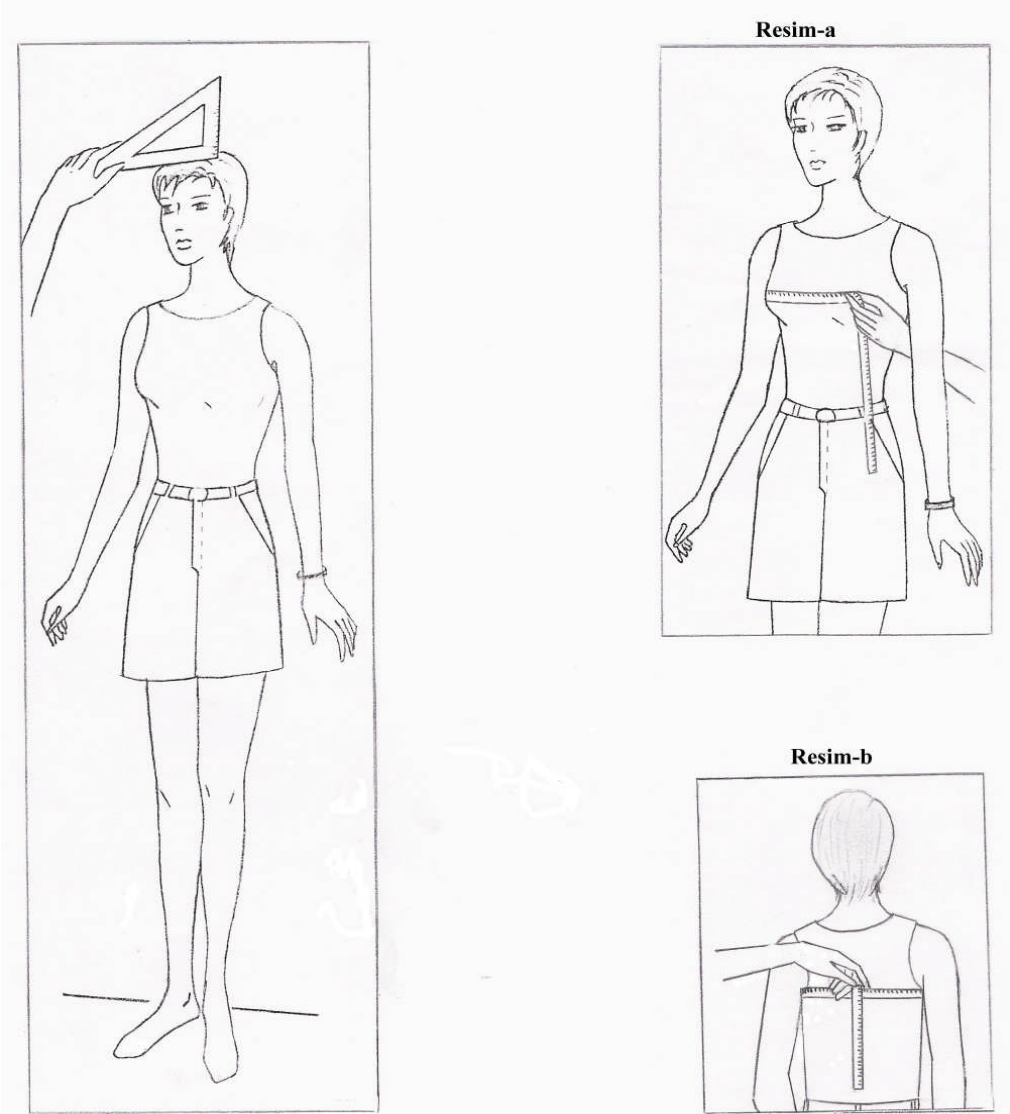

Resim 1: Tam Boy Ölçüsü

Resim 2 (a-b): Beden Genişliği

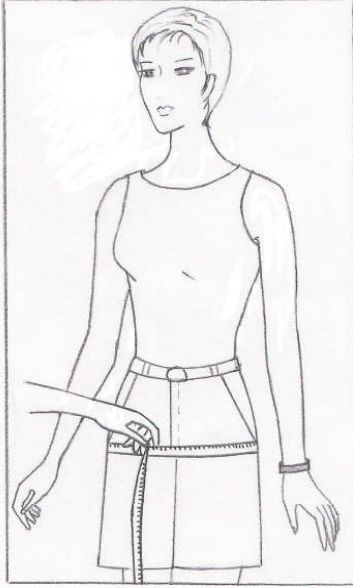

Resim 3a: Kalça Çevresi



Resim 3b: Kalça Çevresi

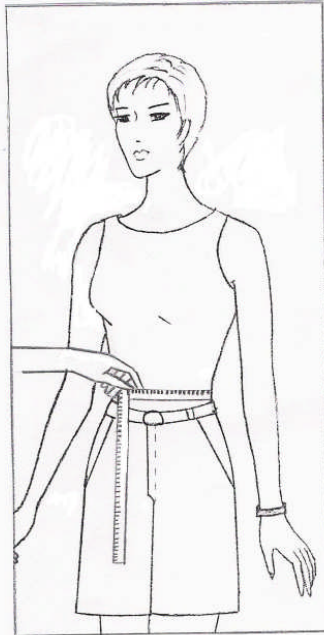

Resim. 4: Bel Çevresi



Resim 5: Kol Boyu Ölçüsü



Resim 6: Boyun Çevresi

1.2.2. Yardımcı Ölçüleri Vücut Üzerinden Alma Kontrol Etme İşlemleri

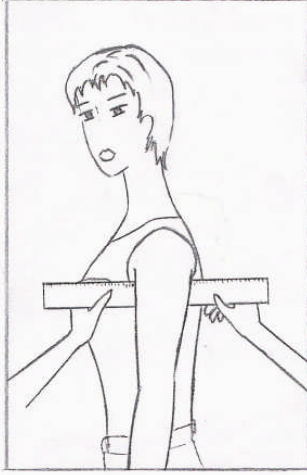

Resim-7
Koltuk genişliği

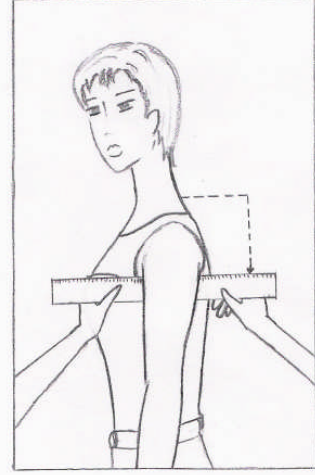

Resim-8
Koltuk Yüksekliği

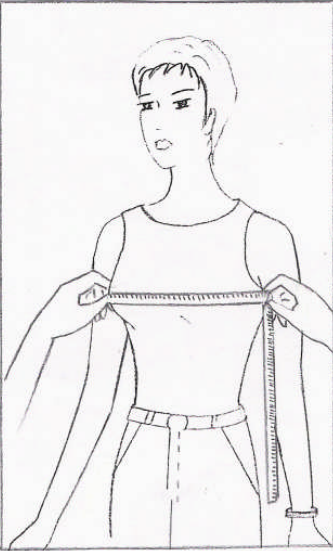

Resim-9
Ön Genişlik

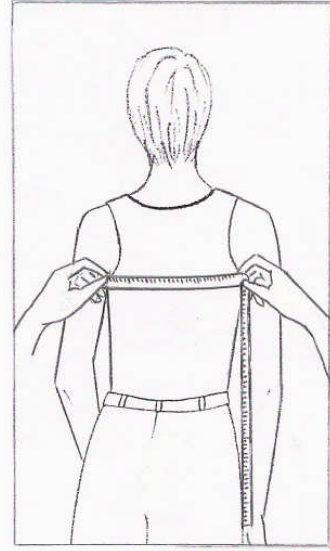

Resim-10
Arka Genişlik

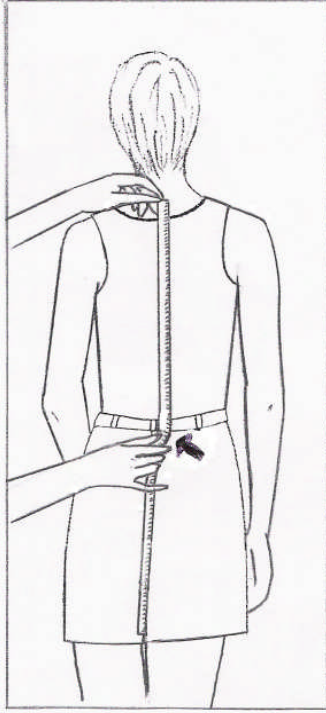

Resim-11
Arka Uzunluk

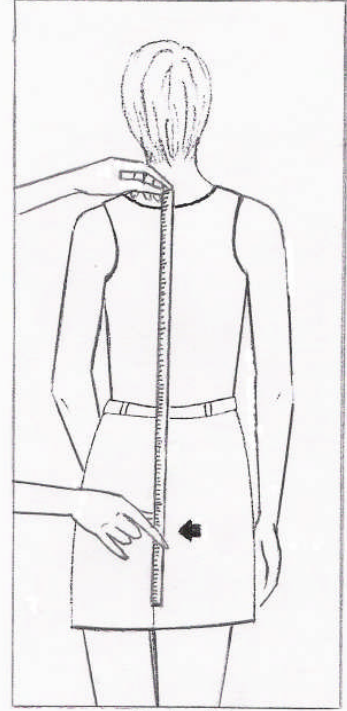

Resim-12
Kalça Düşüklüğü



Resim-13
Göğüs Düşüklüğü



Resim-14
Ön Uzunluk

1.3. Standart Ölçü Tablosundan Temel Kadın Beden Kalıbı İçin Ölçü Alma

Giyimde Ölçülendirme Modülüne Bakınız

Ölçü tablolarını modül sonundaki ekler bölümünde bulabilirsiniz.

UYGULAMA FAALİYETİ-2

1.4. Temel Kadın Beden Kalıbı Çizim İşlemleri

Ölçek: 1/4

Beden: 40

<u>ÖLÇÜLER</u>	<u>1/2</u>	<u>1/4</u>	
Beden	: 92+5(bolluk ilavesi)= 97 cm	48,5	24,25
Bel	: 74+2(bolluk ilavesi)= 76 cm	38	19
Kalça	: 98+2(bolluk ilavesi)= 100 cm	50	25
Arka yaka	: 6,6 cm		
Boyun çevresi	: 40 cm	20	
Arka genişlik	: 33,2+2(bolluk ilavesi)= 35,2 cm	17,6	8,8
Koltuk genişliği	: 10,7+1(bolluk ilavesi)= 11,7		
Ön genişlik	: 37,4+2(bolluk ilavesi)= 39,4 cm	19,7	9,85
Pens genişliği	: 8,9cm		
Omuz genişliği	: 12,4+2 mm(bolluk ilavesi)= 12,6 cm		
Arka uzunluk	: 43+1= 44 cm		
Ön uzunluk	: 46,5-1 cm= 45,5 cm		
Göğüs düşüklüğü	: 27,8 cm		
Koltuk yüksekliği	: 16,8 cm		
Yan yükseklik	: 20,7 cm		
Kalça düşüklüğü	: 20 cm		

Ön beden çiziminde;

- 29-30 : 40 beden için 1,5 cm,büyüyen her beden için+0,25 cm ilave edilir.
36-37 : 40 beden için 10 mm,büyüyen her beden için +0,5 mm ilave edilir.

Arka beden çiziminde;

- 40-41 : 40 beden için 7mm,büyüyen her beden için +1mm ilave edilir.

Pens Hesaplaması:

(Pens hesaplaması tüm temel çizimler için aynıdır.)

Pens payı : 1/2 Kalça 1/4 Bel

Ön Pens : 1/5 Pens payı

Arka Pens: 1/3 Kalan pens

1.4.1. Kadın Temel Beden Çizimi

Ölçek: 1/4

Beden: 40/1

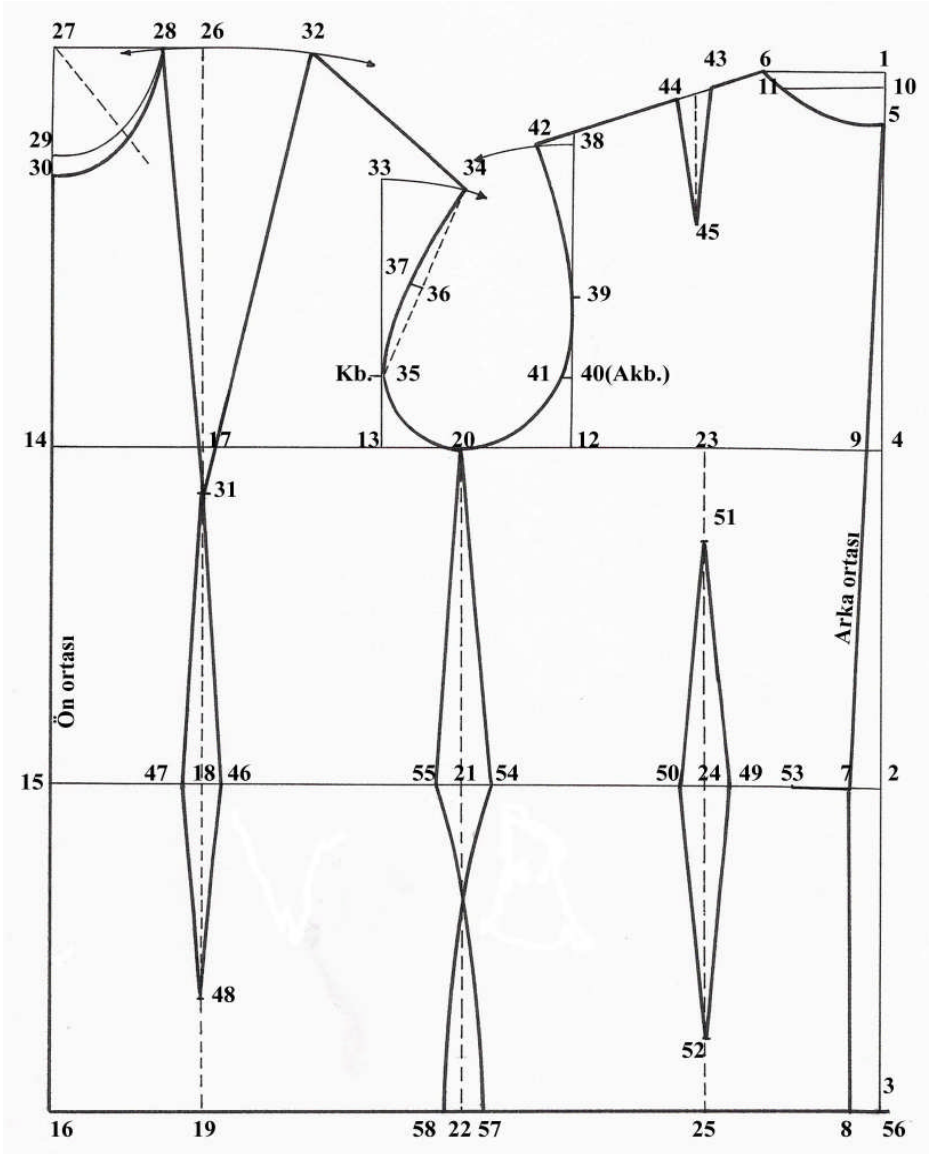

UYGULAMA FAALİYETİ - 3

Ölçek: 1/4

Beden: 40/1

İşlem Basamakları	Öneriler
Sayfanın sağ kenarına bir dik çizerek 1 noktasını tespit ediniz.	Çizginin, kağıdın sağ kenarına paralel olmasına dikkat ediniz
1 noktasından aşağıya doğru arka uzunluğu işaretleyiniz. 2 noktası	
2 noktasından aşağıya doğru kalça yüksekliğini işaretleyiniz. 3 noktası	
2 noktasından yukarıya doğru yan yüksekliği işaretleyiniz. 4 noktası	
Tespit ettiğiniz noktaları sola doğru çizerek uzatınız.	Dik açığa dikkat ediniz.
1 noktasından aşağıya 3 cm inerek işaret alınız. 5 noktası	
1 noktasından sola doğru arka yaka +0,6 cm işaretleyiniz 6 noktası	Dik açığa dikkat ediniz.
2ve 3 noktalarından sola doğru 2 cm işaretleyiniz. 7 ve 8 noktaları.	
7 ve 8 noktalarını cetvelle birleştiriniz	Kesin çizgi ile çiziniz.
7 ve 5 noktalarını cetvelle birleştiriniz.(4) noktasının karşısı 9noktasıdır	Kesin çizgi ile çiziniz.
1 noktasından aşağıya 1 cm işaretleyiniz.10	Dik açığa dikkat ediniz.
10 noktasını sola doğru bir miktar uzatınız.	Dik açığa dikkat ediniz.
10 noktasından çıkan doğru üzerinde sola doğru arka yaka kadar işaretleyiniz 11 noktası	Ölçüyü doğru işaretleyiniz.
6,11,5 noktalarını arka yaka formunu vererek çiziniz	5 noktasında dik açı uygulamasına dikkat ediniz.
9 noktasından sola doğru arka genişliği işaretleyiniz 12 noktası	
12 noktasını yukarıya doğru uzatınız.	Bu çizginin beden hattına dik açı oluşturmasına dikkat ediniz.
12 noktasından sola doğru koltuk genişliğini işaretleyiniz.13 noktası	Ölçüyü doğru işaretleyiniz.
13 noktasını yukarıya doğru çizerek uzatınız.	Dik açığa dikkat ediniz
13 noktasından sola doğru ön genişliği işaretleyerek 14 noktasını tespit ediniz.	Ölçüyü doğru işaretleyiniz
14 noktasını yukarı ve aşağıya doğru uzatınız.14 noktasının bel hattı ile kesiştiği nokta15, kalça hattı ile kesiştiği nokta 16 noktasıdır	
13 noktasından sola doğru,13,14 aralığının 1/2+1 cm'si kadar işaretleyiniz 17 noktası	
17 noktasını yukarı ve kalça hattına kadar dik	Kesik yardımcı çizgi ile çiziniz.

çiziniz Belde noktası 18'dir, kalçada noktası 19'dur	Bel ve kalçada dik açığa dikkat ediniz
12 noktasından sola doğru 12-13 aralığının 1/2+1 cm'si kadar işaretleyiniz 20 noktası	Ölçüyü doğru işaretleyiniz.
20 noktasını kalça hattına kadar çiziniz.Bel hattıyla kesiştiği nokta 21, kalçayla kesiştiği nokta 22 noktasıdır.	Kesik yardımcı çizgi ile çiziniz. Dik açığa dikkat ediniz.
9 noktasından sola doğru 9-12 aralığının 1/2+1 cm'si kadar işaretleyiniz.23 noktası	Ölçüyü doğru işaretleyiniz.
23 noktasını kalça hattına kadar uzatınız.Bel hattıyla kesiştiği nokta 24,kalça ile kesiştiği nokta 25 noktası	Kesik yardımcı çizgi kullanınız. Dik açığa dikkat ediniz.
18 noktasından yukarı doğru kesik çizgi üstünde ön uzunluğu işaretleyiniz 26 noktası	
18 noktası merkez olmak üzere 26 noktasından geçen, sağa ve sola doğru bir yay çiziniz.	Pergel kullanınız.
26 noktasını sola doğru uzatarak çiziniz. 27 noktası	26 noktasını ön orta doğrusu ile dik açı oluşturarak birleştiriniz.
27 noktasından sağa doğru arka yaka kadar işaretleyiniz 28	
27 noktasından aşağıya arka yaka kadar işaretleyiniz.29 noktası	
28 ve 29 noktalarını ön yaka oyuntu formunu verecek şekilde birleştiriniz.	Ön ortasında 29 noktasında dik açı oluşturunuz. Yardımcı çizgi kullanınız.
29 noktasından aşağıya doğru 1,5 cm işaretleyiniz.30 noktası	29 noktasından aşağıya doğru, büyüyen her beden için +0.25 cm ilave edilir.
27 notasındaki açının gönye ile 1/2'sini işaretleyiniz.Bu nokta ile 27 noktasını kesik çizgilerle bir miktar çiziniz.Bu çizgi ile yaka oyuntusunun kesiştiği yerden kendi doğrultusunda, 29-30 aralığının 1/2'sini işaretleyiniz.Yaka oyuntusunu kesin çizgi ile yeniden çiziniz.	Yaka çiziminde ön ortasında dik açığa dikkat ediniz.
26 noktasından aşağıya, kesik çizgi üzerinde göğüs düşüklüğünü işaretleyiniz. 31 noktası	
28 ile 31 noktalarını cetvelle birleştirerek pensin sol kenarını çiziniz.	Kesin çizgi ile çiziniz
28 noktasından sağa doğru,yay üzerinde pens genişliğini işaretleyiniz 32 noktası	Eşel kullanarak, ölçüyü doğru işaretleyiniz.
32 ve 31 noktalarını cetvelle birleştirerek pensin sağ kenarını çiziniz.	Kesin çizgi ile çiziniz.
13 noktasından yukarıya çıkan doğru üzerinde koltuk yüksekliğini işaretleyiniz.33	
13 noktası merkez olmak üzere,33 noktasından başlayıp sağa doğru bir yay çiziniz.	Pergel kullanınız.
32 noktasından başlayıp,33 noktasından çıkan yay	Kesin çizgi kullanınız.

üzerinde omuz genişliğini işaretleyerek cetvelle çiziniz 34 noktası	
13 noktasından yukarıya,1/4koltuk yüksekliği kadar işaretleyiniz 35 noktası.	Kb;kol birleşme noktasıdır
35 ve 34 noktalarını cetvelle birleştiriniz.1/2'sini tespit ederek 36 noktasını bulunuz.	Kesik çizgi kullanınız.
36 noktasından dik çıkarak 10 mm işaretleyiniz 37 noktası	36 noktasında 40 beden için 10 mm,büyüyen her beden için +0.5 mm ilave edilir.
12 noktasından yukarıya doğru koltuk yüksekliği +2 cm işaretleyiniz.38 noktası	
12 noktası merkez olmak üzere, 38 noktasından başlayan sola doğru bir yay çiziniz.	Pergel kullanınız.
12 ve 38 aralığının 1/2'sini tespit ediniz.39noktası	Ölçüyü doğru işaretleyiniz.
12 noktasından yukarıya doğru 1/4 koltuk yüksekliği kadar işaretleyiniz.40 noktası	12-40=13-35 kadardır.
40 noktasından sola doğru 7 mm dik çiziniz.41noktası	40 noktasından sola doğru,büyüyen her beden için +1 mm ilave edilir.
6 noktasından başlayıp, omuz genişliği +2 cm (pens genişliği) kadar 38 noktasından çıkan yay üzerinde işaretleyerek, cetvelle çiziniz 42 noktası	2 cm=omuzdaki pens genişliğidir. Yardımcı çizgi kullanınız.
42,39,41,20,35,37,34 noktalarında ön ve arka kol oyuntu formunu vererek çiziniz.	
6 noktasından sola doğru omuz çizgisi üzerinde 6-42 aralığının 1/4'ü kadar işaretleyiniz.43 noktası	Ölçüyü doğru işaretleyiniz.
43 noktasından sola doğru omuz çizgisi üstünde 2cm (pens payı)işaretleyiniz.44 noktası	
43 ve 44 noktalarının 1/2'sini işaretleyerek beden çizgisine dik olarak 8cm uzatınız. 45 noktası	Kesik çizgi ile çiziniz.
43,45,44 noktalarını kesin çizgi ile birleştirerek pensi tamamlayınız	
6,43 ve44,42 aralarını da kesin çizgi ile çiziniz.	
18 noktasının sağına ve soluna 2.5 cm (ön pens payını)eşit dağıtarak 46 ve 47 noktalarını tespit ediniz.	
18 noktasından aşağıya doğru 12 cm pens boyunu işaretleyiniz 48 noktası	
31,47,48,46 noktalarını birleştirerek ön pens çizimini tamamlayınız.	Kesin çizgi kullanınız.
24 noktasının sağına ve soluna 3.5 cm (arka pens payı)eşit dağıtarak 49 ve 50 noktalarını tespit ediniz.	
24 noktasından yukarıya ve aşağıya doğru 15 cm arka pens boyunu işaretleyiniz.51 ve 52 noktaları	Ölçüleri doğru işaretleyiniz.
51,50,52,49 noktalarını birleştirerek arka pens çizimini tamamlayınız.15 noktasından sağa doğru, bel hattı üzerinde,	

Bel+6 cm (toplam pens payı) kadar işaretleyiniz 53 noktası	
53,7 noktalarının arasını ölçünüz.	
Bulduğunuz ölçüyü 21 noktasının sağına ve soluna eşit dağıtarak işaretleyiniz. 54 ve 55 noktaları	
20,54 ile 20,55 noktalarını cetvelle birleştirerek yan dikişi oluşturunuz.	Kesin çizgi ile çiziniz
16 noktasından sağa doğru kalça genişliğini işaretleyiniz.56 noktası	Ölçüyü doğru işaretleyiniz
8 ile 56 arasını ölçünüz,bulduğunuz ölçüyü 22 noktasının sağına ve soluna eşit dağıtınız.Bulunan noktalar 57 ve 58	
55, 57 ile 54, 58 noktalarını kalça formu vererek çiziniz.	

1.4.2. Kadın Temel Beden Çizimi Açılımı

Ölçek:1/4
Beden:40/1

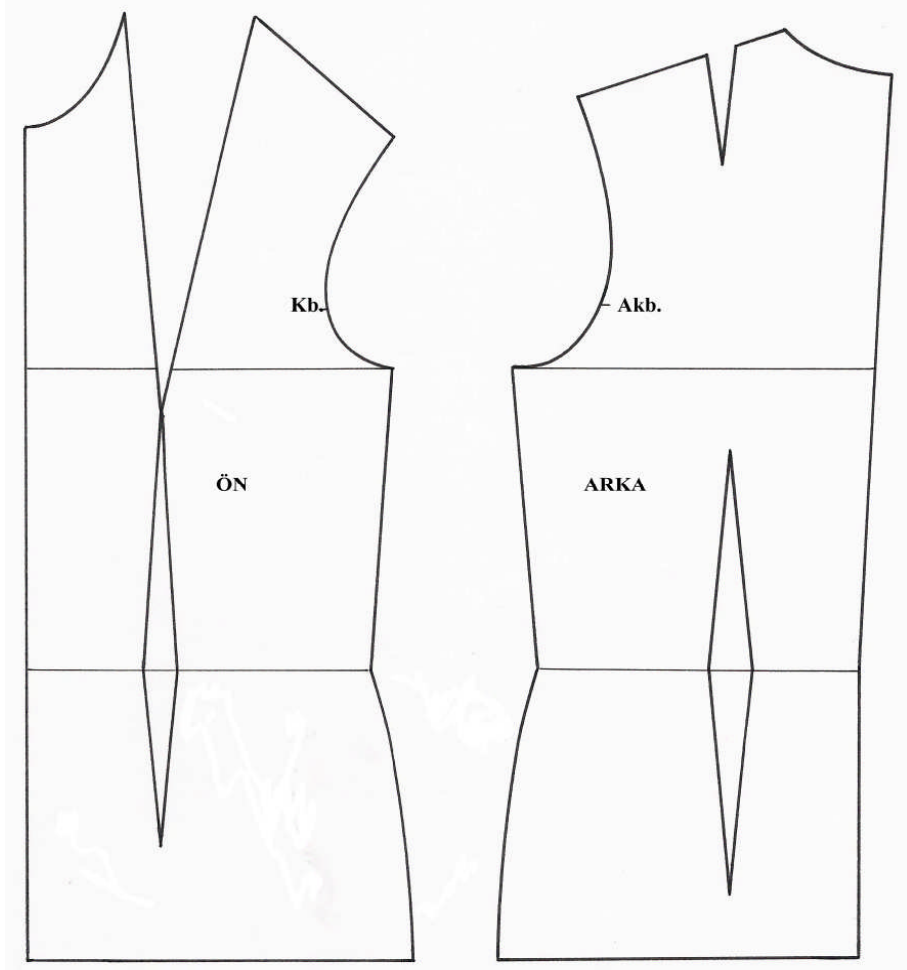

UYGULAMA FAALİYETİ-4

1.4.3. Temel Beden Kalıbı Çiziminde Gerekli Düzenleme İşlemleri

1.4.3.1. Arka Omuz Pensi Düzenleme İşlemleri

Ölçek: 1/4

Beden: 40/1

İşlem Basamağı	Öneriler
Temel beden kopyasını alınız.	Kopyanız beden çizgisine Kadar alınız
Pensin sol kenarını gelişine göre uzatınız.	Yardımcı çizgi ile pens gelişine göre uzatınız
Pensi sağ kenarını(1 ve 2 aralığı) ölçünüz.	
Bulduğunuz ölçüyü,pensin sağ kenarından yukarıya doğru işaretleyiniz (3a)	
Omuz ve yaka oyuntusunun birleştiği nokta (4)	
Omuz ve kol oyuntusunun birleştiği nokta (5)	
5 ve 3a noktalarını cetvelle birleştiriniz.	



UYGULAMA FAALİYETİ-5

1.4.4.1. Temel Beden Çiziminde Yaka ve Kol Oyuntusu Kontrolü İşlemleri

1-Yaka Oyuntu Kontrolü

İşlem Basamağı	Öneriler
Ön ve arka beden kopyasını alınız	Beden çizgisinden 5-6cm aşağıdan alınız
Ön ve arka omuz çizgilerini çakıştırınız	Omuz çizgisi yakada karşılıklı gelecek şekilde yerleştiriniz.
Yaka oyuntusu kontrol ediniz	Varsa gerekli düzeltmeleri yapınız

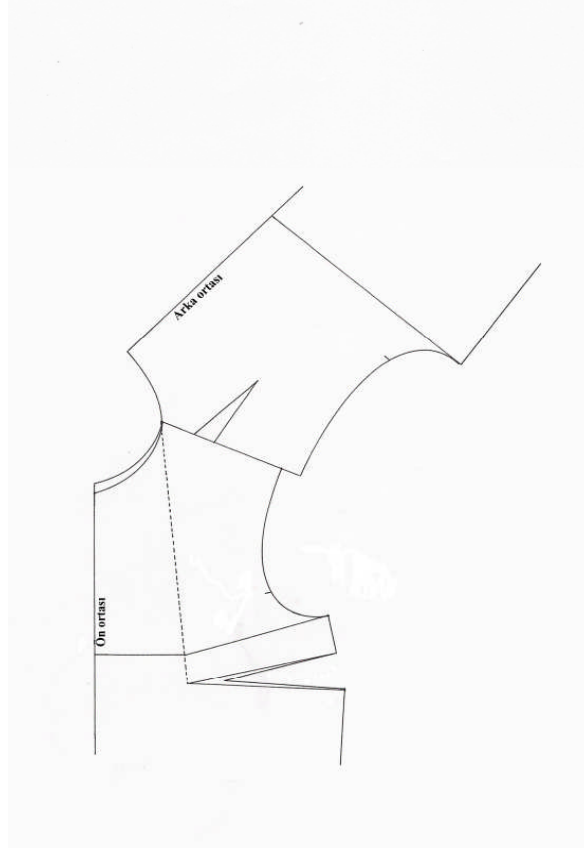

2-Kol Oyuntusu Kontrolü

İşlem Basamağı	Öneriler
Ön ve arka beden kopyasını alınız	Beden çizgisinden 5-6cm aşağıdan alınız
Ön ve arka omuz çizgilerini çakıştırınız	Omuz çizgisini kol oyuntusunda karşılıklı gelecek şekilde yerleştiriniz.
Kol oyuntusu kontrol ediniz	Varsa gerekli düzeltmeleri yapınız

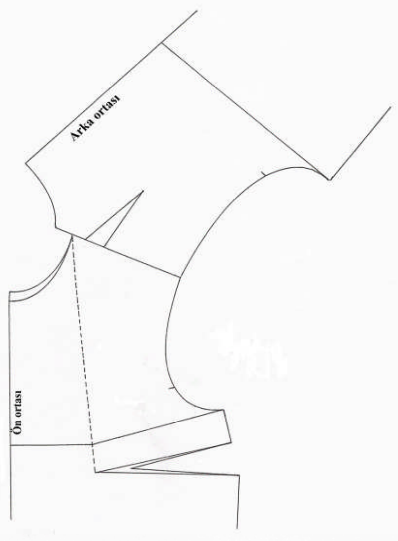

KONTROL LİSTESİ

Uygulama faaliyetinde yapmış olduğunuz çalışmayı kendiniz yada arkadaşınızla değişerek değerlendiriniz.

DEĞERLENDİRME KRİTERLERİ	Evet	Hayır
UYGULAMA FAALİYETİ 1		
Ölçüsü alınacak kişinin doğru hazırlamasını sağladınız mı?		
Uygun ölçü aracını kullandınız mı?		
Ölçü araçlarınız doğru ve eksiz mi?		
Ölçü alınacak kişinin doğru duruşunu sağladınız mı?		
Yardımcı ölçülerin yerlerini doğru belirlediniz mi?		
Ölçü tablosundaki ölçülerle karşılaştırmasını yaptınız mı?		
UYGULAMA FAALİYETİ 2		
Arka uzunluk,kalça düşüklüğü,koltuk yüksekliğini doğru işaretlediniz mi?		
Arka genişliği,koltuk genişliği, ön genişliği doğru işaretlediniz mi?		
Arka yakayı dik açığa dikkat ederek doğru çizdiniz mi?		
Göğüs pensi yerini doğru işaretlediniz mi?		
Yan dikiş başlangıç noktasını doğru işaretleyip çizdiniz mi?		
Ön ve arka pens yerini doğru tespit ettiniz mi?		
Ön uzunluk, göğüs düşüklüğünü doğru işaretlediniz mi ?		
Ön yakayı dik açığa dikkat ederek doğru çizdiniz mi?		
Ön ve arka kol oyuntusu için koltuk yüksekliğini doğru işaretleyip çizdiniz mi?		
Göğüs pensi genişliğini yay üzerinde doğru işaretlediniz mi?		
Ön ve arka omuz genişliğini doğru işaretleyip çizdiniz mi		
Ön ve arka kol oyuntusunu net ve doğru çizdiniz mi?		
Omuz pensinin yerini doğru tespit edip, çizdiniz mi?		
Ön ve arka bel pens genişliği ve uzunluğunu ölçülere göre tespit edip çizdiniz mi?		
Yan dikiş ve kalça formunu tekniğe uygun çizdiniz mi?		
Omuz pensinin kenarlarını tekniğe uygun eşitlediniz mi?		
Çalışmanızda yazı,işaret ve açıklamaları gösterdiniz mi?		
Esas ve yardımcı çizgileri tekniğe uygun kullandınız mı?		
Yaka ve kol oyuntularını tekniğe uygun kontrol ettiniz mi?		
Çalışmalarınızda temizliğe önem verdiniz mi?		
Faaliyetleri planlanan zamanda bitirdiniz mi?		
UYGULAMA FAALİYETİ 3		
Ön ve arka beden kopyalarını doğru ve düzgün aldınız mı?		
UYGULAMA FAALİYETİ 4		
Arka bedenin koltuk yüksekliğine kadar kopyesi doğru ve düzgün mü?		
Sağ pens ucunu doğru ölçtünüz mü?		
Ölçüyü sol pense doğru taşıdınız mı?		
Pensi katlayarak kontrolünü yaptınız mı?		

Kontrolünüz sonunda omuz çizgisi doğru ve düzgün mü?		
Ön ve arka bedenini kopyesini doğru ve düzgün aldınız mı?		
Göğüs pensini yan dikişe kaydırılması doğru mu?		
Ön ve arka omuzların karşılaştırılması doğru mu?		
Ön ve arka yakaların birbirine uymu doğru ve düzgün mü?		
Ortaya çıkan (varsa) aksaklıkları tekniğine uygun ve doğru olarak düzelttiniz mi?		
UYGULAMA FAALİYETİ 5		
Koltuk oyuntu kontrolü için Ön ve arka omuzları doğru karşılaştırdınız mı?		
Ön ve arka koltuk oyuntu formlarını ve birbirine olan uyumunu kontrol ettiniz mi?		
Ortaya çıkan (varsa) aksaklıkları tekniğine uygun ve doğru olarak düzelttiniz mi?		
TOPLAM		

Yaptığınız değerlendirme sonucunda eksikleriniz varsa faaliyetine dönerek işlemleri tekrar ediniz.

1.5. Kadın Temel Beden Kol Kalıbı İçin Ölçü Alma İşlemleri

1.5.1. Temel Kol Çizimi İçin Gerekli Hesaplamalar (normal bedenler)

Bd No	Ükg (13- 13a) + ya da - kaydırma	Oky Çıkma Değeri	Oky	Koy
36	← % 1	2.6	17.1	14.5
38	← % 0.8	2.7	17.3	14.6
40	← % 0.6	2.8	17.5	14.7
42	← % 0.4	2.9	17.7	14.8
44	← % 0.2	3	17.9	14.9
46		3.1	18.1	15
48	→ +0.5	3.3	18.6	15.3
50	→ +1	3.5	19.1	15.6
52	→ +1.5	3.7	19.6	15.9
54	→ +2	3.9	20.1	16.2

Tablo. 2. Temel Kol Çizimi İçin Gerekli Hesaplamalar (normal bedenler)

UYGULAMA FAALİYETİ-6

1.5.2. Kol Oyuntu Çevresinin Tespiti

İŞLEM BASAMAĞI	ÖNERİLER
42, 41, 20, 35, 34 noktalarından geçecek şekilde ön ve arka kol oyuntu çevresini ölçünüz	Oyuntunun şekline göre, eşeli kullanarak ölçüm yapınız.

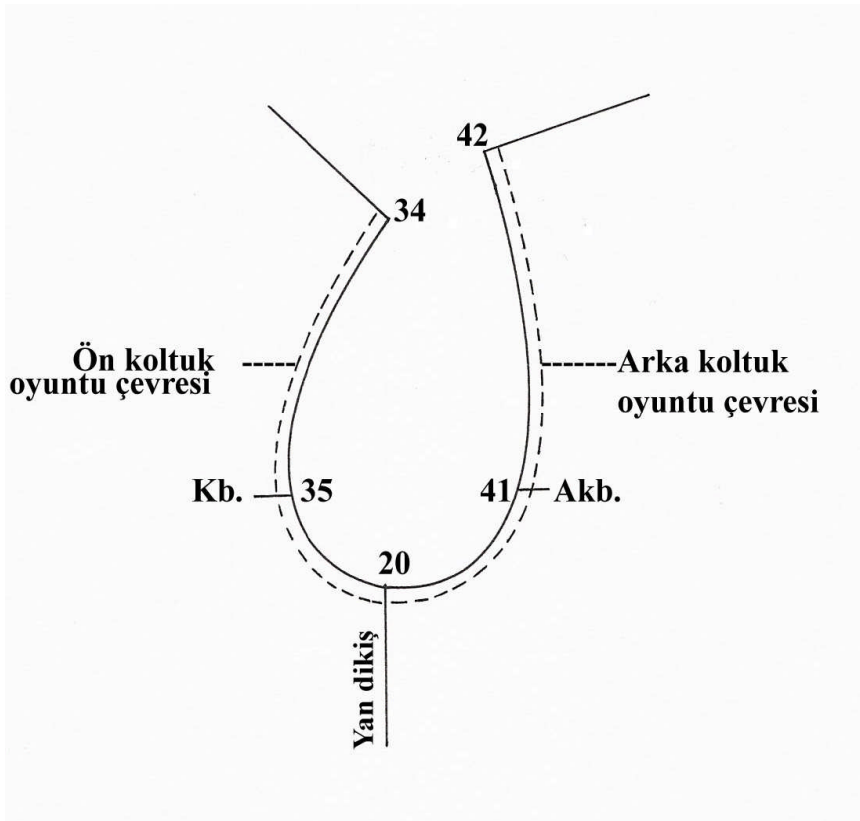

UYGULAMA FAALİYETİ-7

1.5.3. Ortalama Koltuk Yüksekliği Tespiti (okoy)

İŞLEM BASAMAĞI	ÖNERİLER
34, 20 ve 20, 42 noktalarını cetvelle birleştiriniz	Kesik çizgi ile çiziniz.
Elde ettiğiniz her iki doğrunun toplam uzunluğunu bulup 1/2'sini tespit ediniz.	Örnek; ön koltuk oyuntu yüksekliği : 16 cm Arka koltuk oyuntu yüksekliği : <u>+ 19 cm</u> Toplam 35 cm Ortalama koltuk oyuntu yüksekliği : $35 \div 2 = 17.5 \text{ cm}$ Okoy=17.5 cm
34 ve 42 noktalarını cetvelle kesik çizgi ile birleştirerek, 1/2'sini oluşturan noktayı 20 noktası ile birleştiriniz.	Kesik çizgi kullanınız
Elde ettiğiniz doğruyu ölçtüğünüzde 17.5 cm olmalıdır.	

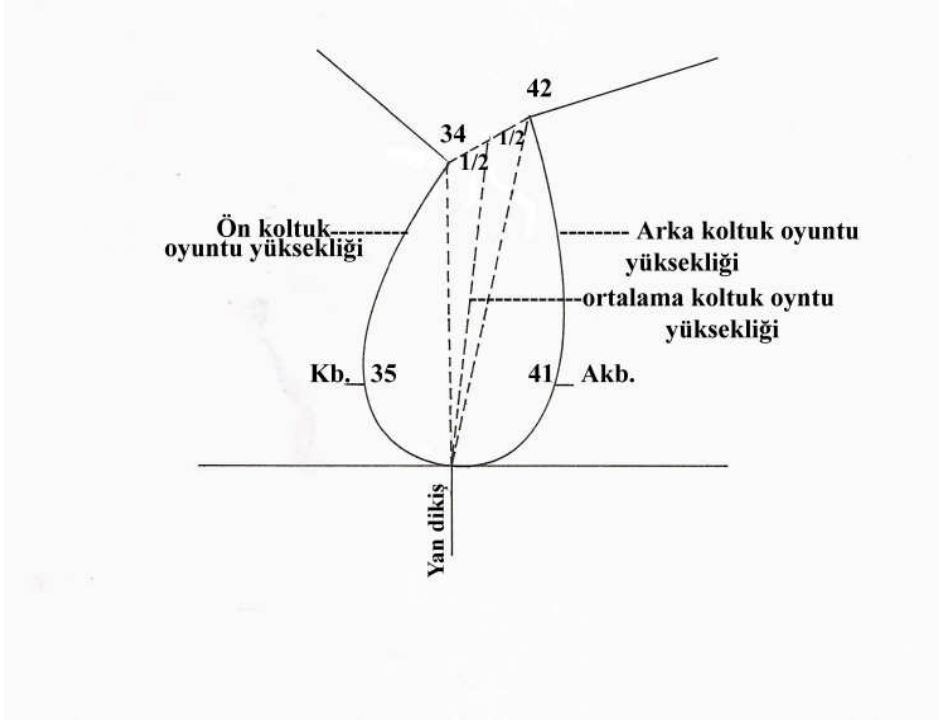

1.6. Kadın Temel Beden Kol Kalıbı Çizim İşlemleri

Ölçek : 1/4

Beden : 40/1

ÖLÇÜLER

Ortalama koltuk oyuntu yüksekliği (Okoy)	: 17,5 cm
Koltuk oyuntu yüksekliği (Koy)	: $17,5 \cdot 2,8$ (çıkma değeri) = 14,7 cm
Kol boyu (Kb)	: 43 cm
Üst kol genişliği (Ükg)	: $29,4 + 2$ (bolluk ilavesi) = 31,4 cm
Koltuk genişliği (Kg)	: $10,7 + 1$ (bolluk ilavesi) = 11,7 cm
Ön koltuk oyuntusu (Öko)	: 20,4 cm
Arka koltuk oyuntusu (Ako)	: 22,9 cm

UYGULAMA FAALİYETİ-8

İşlem Basamakları	Öneriler
Sayfanın soluna bir dik çiziniz.	Sayfa kenarına paralel çiziniz.
1 noktasından aşağıya kol oyuntu yüksekliğini işaretleyiniz. 2 noktası.	Ölçüyü doğru işaretleyiniz.
2 noktasında aşağı doğru kol boyunu işaretleyiniz. 3 noktası .	Ölçüyü doğru işaretleyiniz
3 noktasından yukarıya doğru 2-3 aralığının 1/2+1 cm kadar işaretleyiniz 4 noktası.	Ölçüyü doğru işaretleyiniz
3 noktasında aşağı 3 cm işaretleyiniz 5 noktası	
1, 2, 4, 5 noktalarını sağa dik çiziniz.	Dik açığa dikkat ediniz
1 noktasından sağa doğru 1/2 üst kol genişliği işaretleyiniz. 6 noktası.	Kol genişliği
6 noktasını dik aşağı uzatınız.Sırayla 7, 8, 9 noktalarını işaretleyiniz.	Dik açığa dikkat ediniz.
3, 9 noktalarını cetvelle birleştiriniz.	Bilek çizgisini yardımcı çizgi ile çiziniz.
2 noktasında sağa doğru 1/2 koltuk genişliği/1cm işaretleyiniz. 10 noktası.	Ölçüyü doğru işaretleyiniz.
10 noktasını dik aşağı çiziniz. Sırayla 11 ve 12 noktalarını işaretleyiniz.	Dik açığa dikkat ediniz. Yardımcı çizgi kullanınız
1-6 doğrusunun 1/4'ünü işaretleyiniz.Bulunan noktalar 13, 14, 15 noktalarıdır.	Ölçüleri doğru işaretleyiniz.
13 noktasının sağına doğru kaydırma miktarı kadar işaretleyiniz.	Kaydırma miktarını Tablo-2'den alacaksınız.
2 noktasından yukarıya doğru 1/5 kol oyuntu yüksekliğini işaretleyiniz. Bulunan nokta 16 noktasıdır.	Ölçüyü doğru işaretleyiniz.
6 noktasından aşağı doğru 1/5 kol oyuntu yüksekliğini işaretleyiniz. 17 noktası	2-16=6-17' dir
10-16, 16-13a, 15-17 noktalarını cetvelle çiziniz.	Yardımcı çizgi ile çiziniz.
16-13a aralığının1/4'ünü işaretleyiniz.Bulunan nokta 18 noktalarıdır.	Ölçüyü doğru işaretleyiniz.
18 ve 14 noktalarını cetvelle birleştiriniz	Yardımcı çizgi kullanınız.
18 ve14 noktalarından oluşan doğrunun 1/2'sini işaretleyiniz. 19 noktası	

19 noktasında dik olarak 1,1cm dik çiziniz. 20 noktası	Dik açığa dikkat ediniz. 40 beden için 1,1cm,büyüyen her beden için % 0,5 mm işaretlenir.
2 ve 7 aralığının 1/2'sini işaretleyiniz. 21 noktası	
17 ve 21 noktalarını cetvelle birleştiriniz.	
17-21 doğrusunun 1/2'sini işaretleyiniz. 22 noktası	
21 noktasında oluşan geniş açının gönye ile 1/2'sini işaretleyip 1 cm çiziniz. 23 noktası	Gönyenin 0 noktasını 21 noktası ile çakıştırınız.
2 ve 7 noktalarını sağa ve sola uzatarak çiziniz.	Dik açığa dikkat ediniz.
2 ve 10 aralığını ölçüp 2 noktasından sola doğru taşıyınız. 24 noktası	2-24=2-10 kadardır.
24,16,18,20,14,15,17,22,23,10 noktalarından geçecek şekilde iç ve üst kol oyuntularının formunu vererek çiziniz	
7 ve 10 aralığını ölçüp ,7 noktasından sağa doğru taşıyınız.(25) noktası	7-25=7-10 kadardır.
7 ve 21 aralığını ölçüp 7 noktasından sağa doğru işaretleyiniz. 26 noktası	Ölçüleri dikkatli taşıyınız.
26-17noktalarını birleştiriniz, 1/3'ünü bulunuz. 27 noktası	Ölçüyü doğru olarak işaretleyiniz.
26 noktasında oluşan geniş açının gönye ile 1/2'sini işaretleyip 1 cm çiziniz 28 noktası	Gönyenin 0 noktasını 26 noktasına çakıştırınız.
24 ve25 noktalarını aşağıya dik çiziniz	24,29 ve 25,30 uzunlukları =10-12 aralığı kadardır
29, 3 ve 9, 30 noktalarını birleştiriniz.	Yardımcı çizgi kullanınız.
Oluşan köşeleri kol ağzı formu vererek çiziniz.	Kesin çizgi ile çiziniz.
24-16 ,25-28, 27-17 noktalarında kol form vererek çiziniz.	Kesin çizgi ile çiziniz.
14, 15 noktalarının ortasını bulunuz. 0 noktası	Dirsek çizgisine doğru dik uzatınız. (D.B.İ.)

1.6.1. Kadın Temel Beden Kol Çizimi

Ölçek :1/4
Beden : 40/1

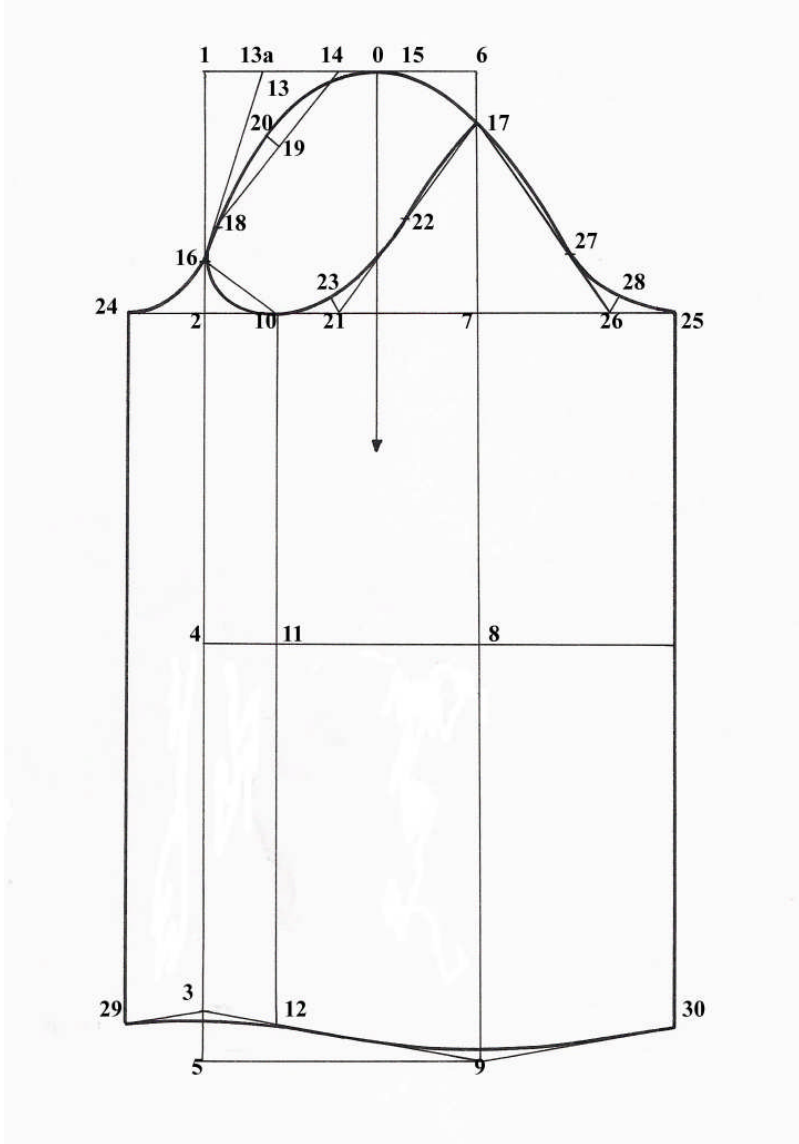

1.6.2. Kadın Temel Beden Kol Çizimi Açılımı

Ölçek :1/4
Beden : 40/1

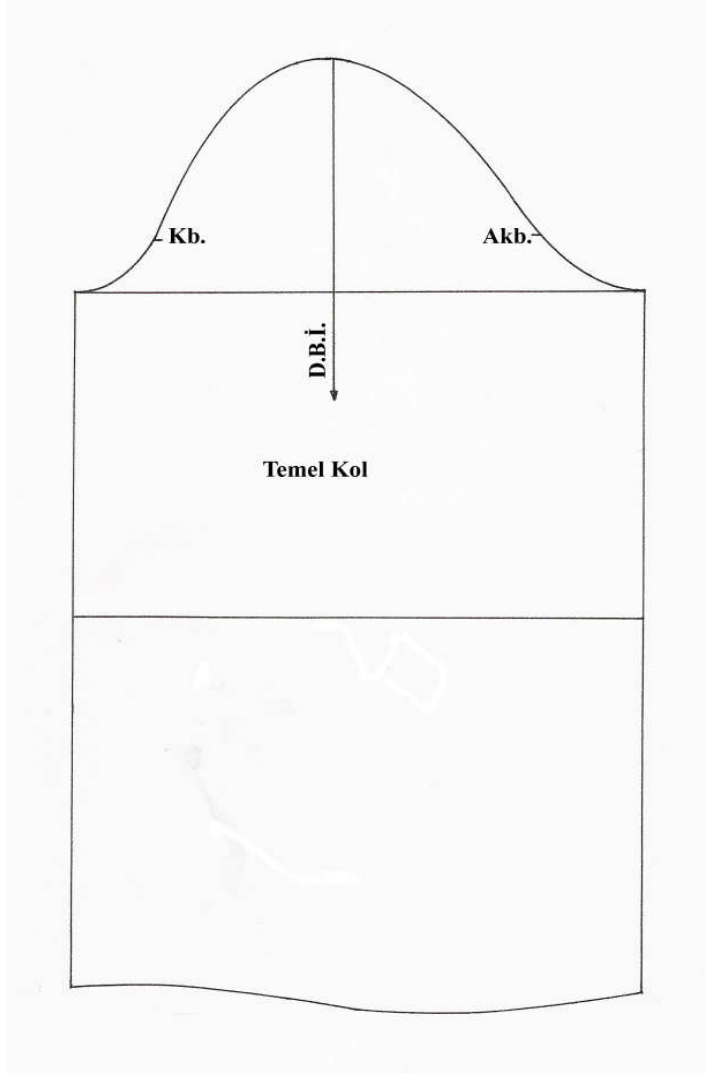

UYGULAMA FAALİYETİ -8

1.7. Temel Beden Kalıbı Şablon Çizim İşlemleri

Ön ve Arka Beden

İşlem Basamakları	Öneriler
Temel kadın ön ve arka beden kopyasını alınız.	Beden ve kalça çizgisi, kol evinde Kb.ve A.Kb. noktalarını gösteriniz
Etek ucuna 3 cm, diğer kısımlara 1cm dikiş payı veriniz.	
Arka ortası, yaka oyuntusu, kol oyuntusu, yan dikişe ve etek uçlarına verilen dikiş paylarını temel çizgilere paralel çiziniz.	Çizgi kalınlıklarına dikkat ediniz.
Şablon üzerinde olması gereken yazı, işaretleri ön ve arka beden üzerine geçiriniz.	Beden no, Parça no, Parça ismi D.B.İ.çizgisi, Parça sayısı

1.7.1. Kadın Temel Beden Şablon Çizimi

Ölçek :1/4
Beden : 40/1

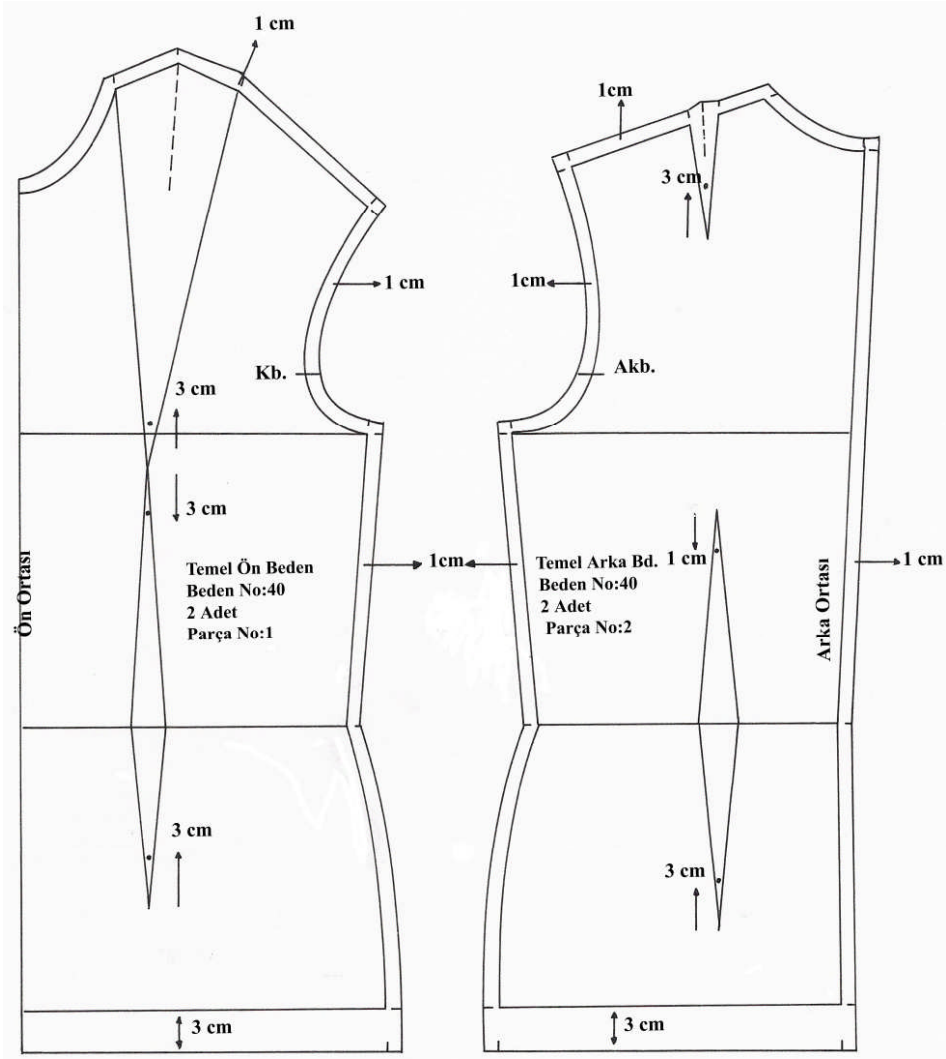

UYGULAMA FAALİYETİ-9

1.8. Temel Kol Kalıbı Şablon Çizim İşlemleri

İşlem Basamakları	Öneriler
Temel kadın bedeni kol çizimi üzerinden kopyanızı alınız.	Kol oyuntu yüksekliği çizgisi, Dirsek hattı çizgisi, D.B.İ.çizgilerini gösteriniz
Kolun yan dikişlerine ve üst kol çevresine 1cm, kol ağzına 3 cm dikiş payı veriniz.	
Verilen dikiş paylarını temel çizgiye paralel çiziniz.	Çizgi kalınlıklarına dikkat ediniz
Şablon üzerinde olması gereken yazı ve işaretleri temel kol üzerine yazınız.	Beden no, Parça no, Parça ismi D.B.İ.çizgisi, Parça sayısı

Ölçek :1/4
Beden : 40/1

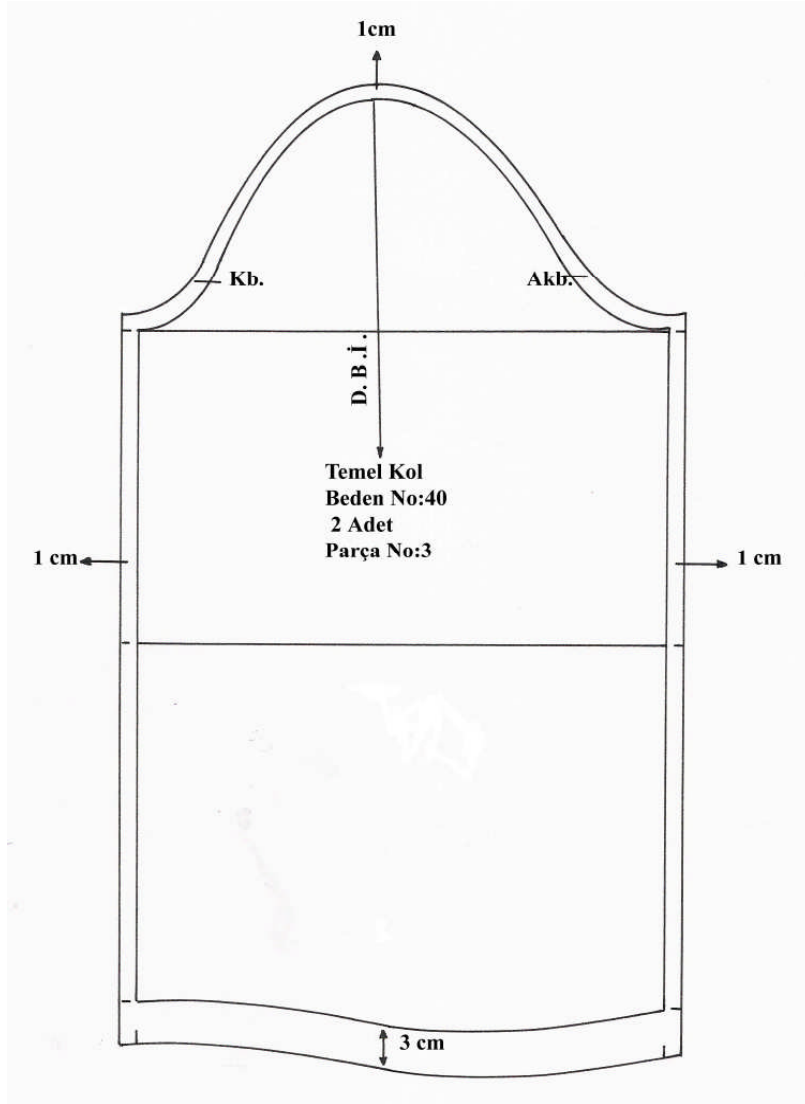

1.8.1. Kadın Temel Beden Kol Şablon Çizimi

KONTROL LİSTESİ

Uygulama faaliyetinde yapmış olduğunuz çalışmayı kendiniz yada arkadaşınızla değişerek değerlendiriniz.

DEĞERLENDİRME KRİTERLERİ	Evet	Hayır
UYGULAMA FAALİYETİ 6 Temel kol çizimi için kol oyuntu çevresini tekniğe uygun ve doğru ölçtünüz mü?		
Ortalama kol oyuntu yüksekliğini doğru hesaplayıp tespit ettiniz mi?		
UYGULAMA FAALİYETİ 7 Kol oyuntu yüksekliği, kol boyunu ve dirsek hattını doğru işaretlediniz mi?		
Üst kol genişliğini doğru işaretlediniz mi?		
Üst ve iç kol oyuntu formunu net ve doğru çizdiniz mi?		
Kol ağzı formunu net ve doğru çizdiniz mi?		
Kol kalıbını doğru ve düzgün kopyalayarak açılımını yaptınız mı?		
UYGULAMA FAALİYETİ 8 Şablon çizimi için ön ve arka bedenlerin kopyesini (açılım üzerinden) doğru ve düzgün aldınız mı?		
Dikiş payı miktarını doğru verdiniz mi?		
Şablon işlemi için dikiş paylarını temel çizgiye paralel çizdiniz mi?		
UYGULAMA FAALİYETİ 9 Şablon çizimi için kol kalıbını açılım üzerinden doğru ve düzgün aldınız mı?		
Dikiş payı miktarını doğru verdiniz mi?		
Şablon işlemi için dikiş paylarını temel çizgiye paralel çizdiniz mi?		
Çizimlerinizde çizgi kalınlıklarına dikkat ettiniz mi?		
Çalışmalarınızda yazı ve işaretleri doğru gösterdiniz mi?		
Esas ve yardımcı çizgileri tekniğine uygun kullandınız mı?		
Çalışmanızda temizliğe önem verdiniz mi?		
Faaliyeti planlanan zamanda bitirdiniz mi?		
TOPLAM		

Yaptığınız değerlendirme sonucunda eksikleriniz varsa öğrenme faaliyetine geri dönerek işlemleri tekrar ediniz.

ÖĞRENME FAALİYETİ-2

AMAÇ

Bu faaliyette verilecek bilgi ve beceriler doğrultusunda uygun ortam sağlandığında temel beden ve kol seri çizimlerini tekniğe uygun olarak yapabileceksiniz.

ARAŞTIRMA

Serileştirme yapmanın faydalarını araştırınız.

2. TEMEL BEDEN KALIBI SERİ ÇİZİMİ

2.1. Serileme ile İlgili Tanımlar

2.1.1. Serinin Tanımı

Herhangi bir bedende hazırlanmış kalıbın basamaklı olarak büyütüp küçültülmesidir. Gradasyon olarak da adlandırılır. Zamandan kazanmak amacıyla herhangi bir bedende çalışılan modelin, doğru ve sistemli bir şekilde diğer bedenlere taşınması amacıyla yapılır. Serileme ile beden numaralarında yani ölçülerde değişiklik yapılır. Kesinlikle model özelliği değişmemelidir. Kısaca serileştirme; konfeksiyonda temel olarak belirlenmiş bir giyim kalıbını esas alarak belli tekniklerle, küçük ya da büyük kalıpları elde etmektir.

2.1.2. Sıçrama Değerleri

Bedenden bedene yapılışı gereken ölçü değişikliği miktarıdır. Ölçü tabloları ve kalıp hazırlama sistemi esas alınarak serileme yöntem ve tekniklerine göre hesaplanarak bulunur.

2.2. Serileme Çeşitleri (Yöntemleri)

- İç içe geçirme yöntemi
- Kalıpları sıçratma yöntemi

2.2.1. İç İçe Geçirme Yöntemi

Bu yöntemde beden serisinin iki ana kalıbının elimizde olması gerekir. Bunlar genellikle beden serisinin en küçüğü ve en büyüğüdür. Uygulama şu şekilde yapılır:

1- Kalıp üzerinde birbirine dik durumda bulunan iki eksen çizilir. Örneğin: etek kalıbında, kalça çizgisiyle ön veya arka orta çizgisi, pantolon kalıbında kalça çizgisiyle ütü katı çizgisi ana eksenleri oluşturur.

2- Önce büyük kalıp çizilir.

3- Küçük kalıp, büyük kalıbın içine, ana eksenleri çakışacak şekilde çizilir.

4-Bu çizgiler arasındaki mesafe beden adedine bölünerek, bu noktaların birleştirilmesiyle, ara bedenler elde edilmiş olur.

Köşeleri birleştirilen çizgiler aynı doğrultuda uzatılarak iç bedenler arasındaki mesafe kadar işaretlendiğinde, daha küçük ve daha büyük kalıp elde edilmiş olur.

2.2.2. Kalıpları Sıçratma Yöntemi

Bu yöntemde, matematikteki koordinat sisteminden yararlanılmıştır.Yöntemin temeli, esas kalıp üzerindeki noktaların koordinatsal hareketine dayanır.Bu yöntemin kullanılabilmesi için, bir ana kalıpla, bir bedenden diğer bedene 'sıçrama miktarı denen ilerleme ve gerileme miktarının bilinmesi gerekir.Uygulama şu şekilde yapılır:

1. Önce temel kalıp çizilir.
2. Bu noktalar üzerinde koordinatsal hareket yapılacak sıçrama noktaları tespit edilir.
3. Bu noktaların sıçrama miktarları tespit edilir.Sıçrama miktarı, verilen ölçü tablosundan bulunabileceği gibi, beden serisinin iki kalıbı iç içe geçirilerek yer değiştiren noktaların yatay ve dikey kaç cm veya kaç mm yer değiştirdiği ölçülerek de belirlenebilir.
4. Temel kalıp üzerinde sıçrama noktalarından, yatay veya dikey alacağımız sıçrama miktarları işaretlenerek çizim yapılır.

2.3. Serilemede Kullanılan Araç Gereçler

Bilgisayar: Program doğrultusunda sıçratma yöntemiyle seri çizim yapılmasında kullanılır.

Multigrader: Seri ve kesim işlemlerini aynı anda yapan araçtır.

Variatör: Yatay ve dikey yönlerde hareket ettirebilen araçtır.

Bunlardan başka elle serilemede kalıp çiziminde kullanılan çizim araç ve gereçleri kullanılır.

2.4. Seri Çiziminde Dikkat Edilecek Noktalar

- 1- Serisi yapılacak modelin temel beden kalıbı doğru ve düzgün çalışılmış olmalıdır.
- 2- Seri çiziminde model özelliğinin ve oranlarının değişmemesine dikkat edilmelidir.
- 3- Parçalardaki seri çizimi yapılırken bütün bedenlerdeki ölçülerin değişmemesine dikkat edilmelidir.
- 4- Seri yapılırken parçaların düz boy ipliklerine dikkat edilmelidir.
- 5- Çizimlerin netliğine ve düzgünlüğüne dikkat edilmelidir.
- 6- Seri farkları hesaplamalarına ve seri yönlerine dikkat edilmelidir.
- 7- Araç gereçlerin doğru ve düzgün kullanılmasına dikkat edilmelidir.
- 8- Serilemede ölçü birimi olarak mm kullanılmasına dikkat edilmelidir.
- 9- Şablon üzerinde bulunan bütün yazı ve işaretler serisi yapılan şablon üzerine geçirilmelidir.
- 10- Seri çizimi bittiğinde ölçü kontrolleri yapılmalıdır.

2.5. Seri Farkları Tablosu Oluşturma İşlemleri

Seri Farkı (Seri Değeri): Bir sonraki beden için gerekli olan büyütme ya da küçültme miktarlarını gösteren değerlerdir.Tablolarda genellikle mm cinsinden gösterilir.

Dikiş paylı olarak hazırlanan kalıpların (hangi beden olursa olsun) istenilen bütün bedenler için büyütülüp ya da küçültülmesine serileme denir.

Sistemli bir serileme yapabilmek için beden ölçülerinin bilinmesi gerekir(ölçü tabloları).Bu ölçülerle bedenden bedene büyüüp küçültme için gerekli sayısal değerler hesaplanır.Her kalıp sisteminin kendine özgü ölçü tablosu vardır.Bu tablolara göre gerekli hesaplamalar, değerlendirmeler ya da oranlamalar yapılarak serilemede kullanılmak üzere temel seri farkları tabloları hazırlanır. Temel seri farkları tabloları her işletme için, her okul için ya da her kalıp sistemi için bir defa hazırlanır. Sonraki çalışmalarda hep bu seri farkları tabloları kullanılır.

Serileme işlemine öncelikle temel seri değerleri tablosunun hazırlanmasıyla başlanır.Hazırlanan Temel Seri (seri farkları) Değerleri Tabloları bir defa hazırlandıktan sonra bütün modüller ve bedenler için kullanılır.Yeni hazırlanan bir koleksiyondaki modeller ya da yeni bir sipariş için kısa sürede doğru kalıplar hazırlamak, sistemli bir serileme yöntemi ve özellikle doğru hazırlanmış seri farkları tablosu ile mümkündür.

Seri farkları tabloları iki farklı yöntemle hesaplanır:

2.5.1. Ölçü Tablolarını Kullanarak Hesaplama

Bu yöntemde temel ölçüm noktalarındaki seri farklarını doğru hesaplamak mümkündür (beden, kalça düşüklüğü, bel vb.).Ancak yardımcı ölçülerde, eğri hatlarda ve kavislerde ölçü tablolarını kullanarak hesaplama yapmak pek mümkün değildir.

2.5.1.2.Çizimsel Yöntemle Seri Farkları Tablosu Hazırlama

Çizimler sırasındaki ve sınır bedenler arasındaki mesafelerin ölçümünde çok dikkatli olunması gerekir. Ancak gerek duyulan her yerdeki seri noktasının seri farkının hesaplanması mümkündür.

2.5.2. Temel Seri Farkları Tablolarının Hazırlanması

Çizimsel seri farkları tablosunun hazırlanmasına ölçü tablosundaki bedenlerin büyük ve küçük bedenler olarak gruplandırılması ile başlanır.

Sınır bedenler belirleme:

36-38-40-42-44-46 bedenler küçük bedenler (5 adet),

46-48-50-52-54bedenler ise büyük(4 adet)

36-46-54 bedenler sınır bedenleridir.

2.5.3. Tek Seri Farkı

Toplam seri farkları sınır bedenler arasındaki (KB; BB) beden sayısına bölünür. Sonuçlar tablonun toplam seri farkı bölümüne yazılır. (0,1 mm ye kadar dikkate alınarak hesaplanmalıdır). Bir beden için seri farkı olarak kullanılır.

2.6. Sıçrama Noktalarını Ve Yönlerini Belirleme İşlemleri

2.6.1. Seri Merkezi Saptama

Sınır bedenlerin(36-46-54) çizimlerinin en az bir noktasının ortak olması yani üst üste gelmesi gerekir.Çakışan nokta yada noktaların mümkün olduğunca ölçüm noktalarında olması gerekir.Belirlenen nokta seri merkezi olarak adlandırılır. Temel çizimler (örn. temel etek ya da temel beden ...)direk iç içe çizilir yada ayrı ayrı çizildikten sonra iç içe yerleştirilir.

2.6.2. Seri Noktalarının Saptanması

Mümkün olduğunca ölçüm noktalarında olmalıdır(seri değerlerinin hesaplama yöntemiyle kolay bulunabilmesi için).Eğri, kavisli hatlarda çizimi kolaylaştıracak noktalar belirlenmelidir.Bu noktalar farklı bedenlerde seri çizimleri yapılırken eğri hatların düzgün ve doğru çizilmesini garanti eder. Model uygulamalı seri çizimlerinde, seri noktaları seçilirken, temel seri farkları tablosundan modele en yakın olanın seçilmesi gerekir.

2.6.3. Seri Noktalarının Adlandırılması(A-B-C-D)

Harfle yada rakamla adlandırılır.Ancak temel seri farkları tabloları kullanarak model uygulamalı kalıpların seri farkları tabloları hazırlanacağı için ikisinde de aynı adlandırmalar kullanılmamalıdır.Temel seri farkları tablosunda harf, model uygulamalı seri farkları tablolarından ise rakam kullanılacaktır.Adlandırmanın dairesel yapılması gerekir.

2.6.4. Seri Yönlerinin Belirlenmesi

Her zaman kalıplar yatay yerleştirilmelidir . Üst kısmı hangi yöne (sağa ya da sola)baktığına dikkat edilmelidir. Ön- arka ortası ' X ' eksenine ve düz ipliğe paraleldir. Ön bedende etek ucu sağa bakacak, arka bedende ise etek ucu sola bakacak şekilde yerleştirilecektir. Büyütme veya küçültme yapılacak (koordinatları) yönleri sınır bedenler arasında yardımcı çizgiler belirlenir.

2.7. Seri Farkları Tablosuna Göre Seri Çizimi

2.7.1. Seri Farklarının Hesaplanması

Temel seri farkları tablosundaki ölçülerden seri noktalarına ve serisi yapılacak bedenlere göre gerekli hesaplamalar ve düzenlemeler yapılır.

2.7.2. Seri Noktalarının İşaretlenerek Seri Çiziminin Yapılması

Tespit edilen seri farkları seri noktalarından ölçülerek seri yönleri doğrultusunda işaretlenir. İşaretlenen noktalar tekniğine uygun birleştirilir.

2.7.3. Serilemenin Kontrol Edilmesi

Temel seri farklarının kontrolü: 36 Bd çizimi yapılır. Tek seri farkları tablosundan 46 ve 54 bedenler için seri değerleri hesaplanır. 36 bedenün üstüne önce 46 bedenün seri çizimi yapılır, 46 bedenün üstüne de 54 bedenün seri çizimi yapılır. İç içe hazırlanan (ya da ayrı ayrı çizilip iç içe yerleştirilmiş) çizimle, seri çizimler üst üste yerleştirilir. 2 grup kalıp birbirine ne kadar tam geliyorsa serileme de o kadar doğrudur.

Seri çiziminin kontrolü: İhtiyaca göre temel bedenlerde yapılan serilerin ve model uygulamalı serilerin temel noktalarının (kalça yuvarlaklığı, pens, omuz vb.) doğruluğu ve formlarının düzgünlüğü kontrol edilmelidir.

2.8. Temel Kadın Beden Kalıbı Seri Farkları Tablosu Oluşturma İşlemleri

Temel kadın beden kalıbı serisi hazırlamak için 8 temel form vardır.

Bunlar; 1, 2 form arka beden
3, 4, 5, 6, 7 form ön beden
8 form koldur.

- Sınır bedenlerin (36-46-54) temel beden kalıbı çizimleri yapılır.
- Kalıplar iç içe yerleştirilir.
- ön ve arka ortası koordinat sisteminde X eksenine ile çakışacak şekilde yerleştirilir
- Bel hattıyla Y eksenine çakışacak şekilde koordinat çizgileri çizilir.
- Saat yönünün tersinde (yada saat yönünde) alfabetik sıra ile sıçrama noktaları tespit edilir.
- Sıçrama noktalarında bedenler arasındaki mesafe koordinat eksenine göre ölçülür.

NOT:1. Çalışılan temel formlar ve seri farkları tabloları; iki beden arasındaki beden sayısına bölünerek iki ardışık beden arasındaki değer bulunur. Seri işlemi bu tabloya göre gerçekleştirilir. Seri tablosunda ölçüler milimetre (mm)'ye çevrilir.

2. Model uygulamalı kalıplarda modele uygun form seçilerek serileştirme işlemi yapılır.

2.8.1. Temel Arka Serileme Form-1 Tablosu

(Seri deęerleri her zaman bytme ynnde verilmiřtir)

Seri Noktası	36-46 Kk Bedenler		46-54 Byk Bedenler	
	x	y	x	y
A	0	+5.8	0	+10.4
B	0	+6.4	0	+11.0
C	0	+7.0	0	+11.7
D	-2.0	+7.1	-5.0	+11.8
E	-2.0	+6.0	-5.0	+9.5
F	-1.5	+5.1	-3.8	+7.7
G	-1.0	+4.1	-2.5	+6.8
H	-0.6	+4.0	-1.2	+6.3
I	0	+4.1	+0.3	+4.5
J	+0.1	+2.6	+0.3	+1.8
K	0	+2.6	+0.1	+1.8
L	+0.1	+2.6	+0.3	+1.8
M	0	+2.0	0	+1.0
N	0	+2.1	0	+3.5

Tablo 3

Tm ller (mm) milimetredir.

2.8.1.1. Temel Arka Serileme Form-1 Çizimi

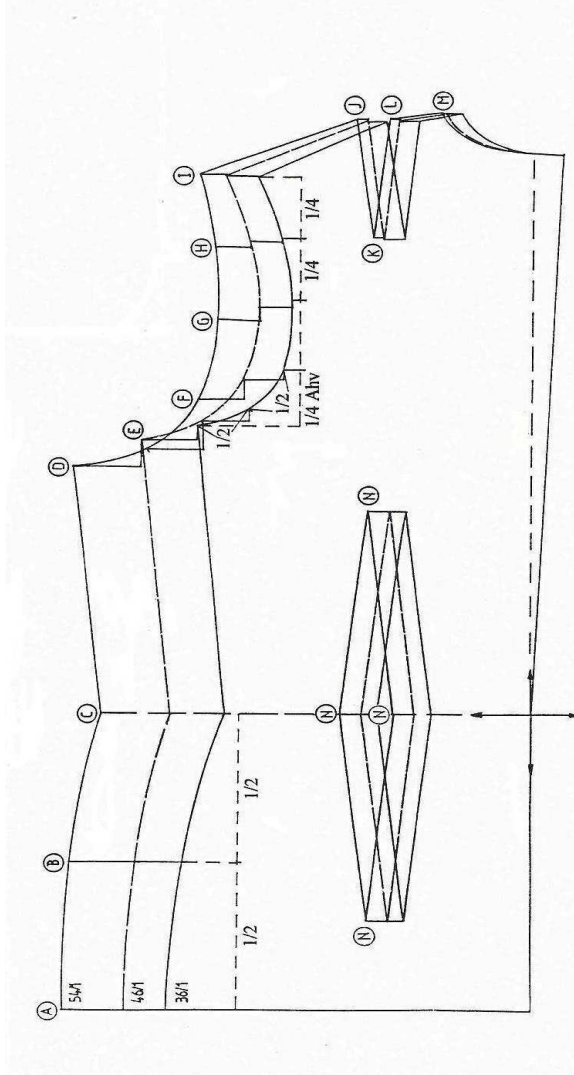

2.8.2. Temel Arka Serileme Form-2 Tablosu

(Seri deęerleri her zaman bytme ynnde verilmiřtir)

Seri Noktası	36-46 Kk Bedenler		46-54 Byk Bedenler	
	x	y	x	y
A	0	+5.8	0	+10.3
B	0	+6.4	0	+11.0
C	0	+7.0	0	+11.7
D	-2.0	+7.0	-5.1	+11.5
E	-2.0	+6.0	-4.8	+9.2
F	-1.5	+5.0	-3.7	+7.5
G	-1.0	+4.0	-2.3	+6.5
H	-0.4	+4.2	-1.0	+5.5
I	+0.1	+4.2	+0.5	+4.3
J	+0.2	+2.6	+0.5	+1.9
K	+0.2	+2.6	+0.5	+1.9
L	+0.2	+2.6	+0.5	+1.9
M	+0.1	+2.0	+0.3	+1.0
N	+0.2	0	+0.4	0
O	0	+2.0	0	+3.3

Tablo-4

Tm ller (mm) milimetredir.

2.8.2.1. Temel Arka Serileme Form-2 Çizimi

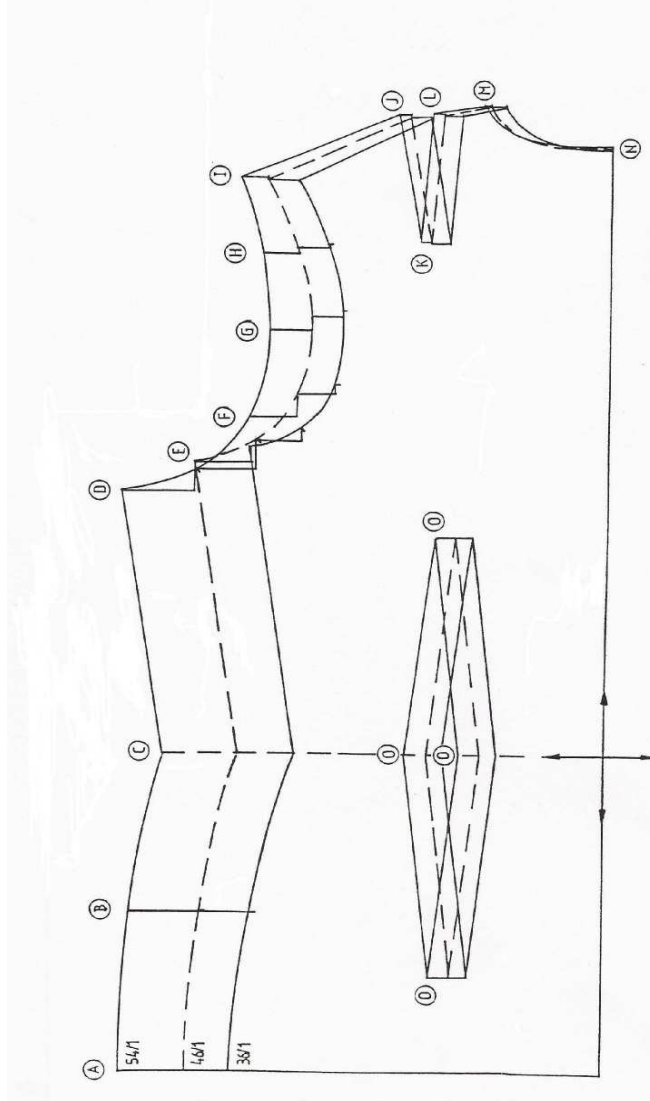

**2.8.3. Temel Ön Serileme Form-3 (göğüs pensli: omuzda) Tablosu
(Pens kaydırma yeri tespiti: omuz gen.1/2+1)**

(Seri değerleri her zaman büyütme yönünde verilmiştir.)

Seri Noktası	36-46 Küçük Bedenler		46-54 Büyük Bedenler	
	x	y	x	y
A	0	+11.7	0	+17.2
B	0	+12.4	0	+17.7
C	0	+13.0	0	+18.4
D	+2.0	+13.0	+5.0	+18.5
E	+2.1	+11.4	+5.1	+15.8
F	+1.5	+10.0	+3.8	+13.5
G	+0.8	+11.2	+2.0	+15.0
H	+1.0	+13.2	+1.0	+17.0
I	-1.2	+13.7	-1.5	+17.7
J	+3.0	+5.0	+4.0	+6.8
K	-4.7	+3.0	-6.4	+2.6
L	-4.8	+2.0	-6.4	+1.0
M	-3.3	+1.4	-5.7	+0.7
N	-2.7	0	-5.5	0
O	0	+5.0	0	+6.8

Tablo 5

Tüm ölçüler (mm) milimetredir.

2.8.3.1. Temel Ön Serileme Form-3 (göğüs pensli: omuzda) Çizimi
(Pens kaydırma yeri tespiti: omuz gen.1/2+1)

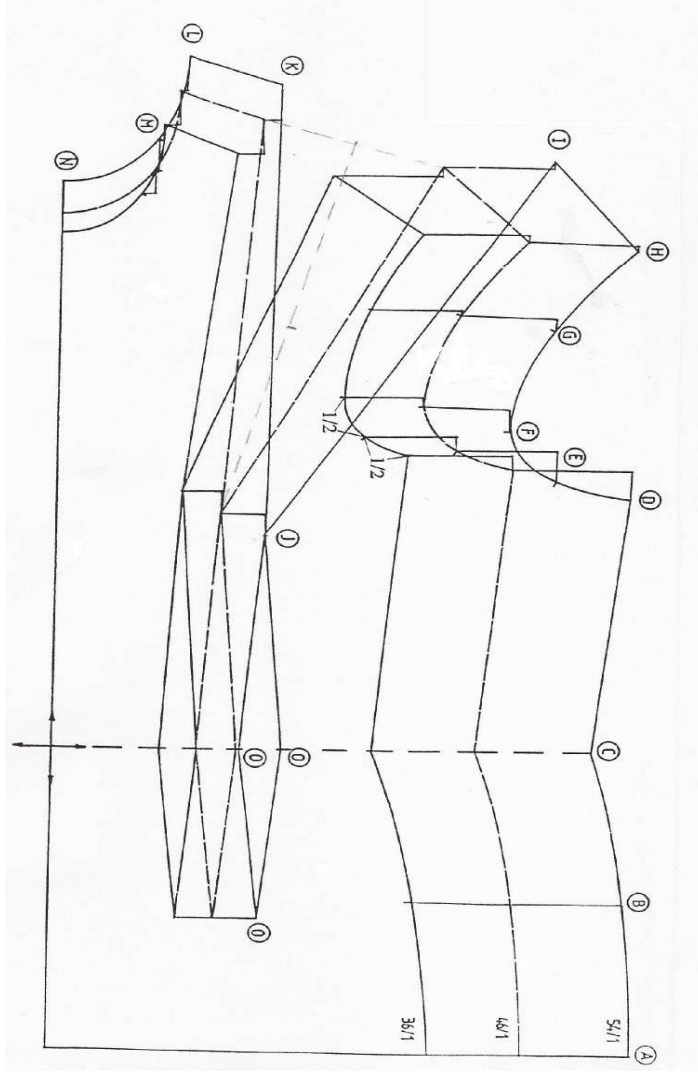

2.8.4. Temel Ön Serileme Form-4 (göğüs pens kol oyuntusunda) Tablosu
(pens kaydırma yeri tespiti:omuz gen. 1/2+1)

(Seri değerleri her zaman büyütme yönünde verilmiştir)

Seri Noktası	36-46		46-54	
	Küçük Bedenler		Büyük Bedenler	
	x	y	x	y
A	0	+11.7	0	+17.2
B	0	+12.4	0	+17.7
C	0	+13.0	0	+18.4
D	+2.0	+13.0	+5.0	+18.5
E	+2.1	+11.4	+5.1	+15.8
F	+1.5	+10.0	+3.8	+13.5
G	+3.0	+5.0	+4.0	+6.8
H	-2.8	+5.7	-2.6	+7.6
I	-3.6	+4.4	-4.3	+5.4
J	-4.7	+4.1	-6.7	+4.3
K	-4.8	+2.0	-6.4	+1.0
L	-3.3	+1.4	-5.7	+0.7
M	-2.7	+0	-5.5	0
N	0	+5.0	0	+6.8

Tablo 6

Tüm ölçüler (mm) milimetredir.

**2.8.4.1. Temel Ön Serileme -Form-4 (göğüs penci kol oyuntusunda) Çizimi
(Pens kaydırma yeri tespiti: omuz gen.1/2+1)**

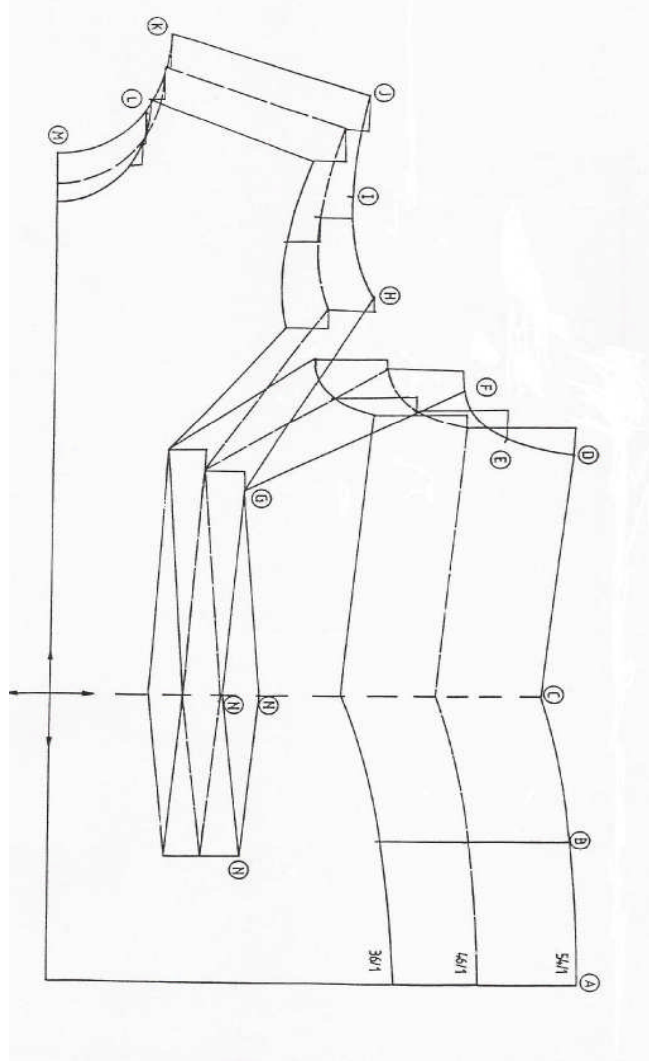

2.8.5. Temel Ön Serileme -Form-5 (Göğüs pensi yan dikişte) Tablosu

(Seri değerleri her zaman büyütme yönünde verilmiştir.)

Seri Noktası	36-46 Küçük Bedenler		46-54 Büyük Bedenler	
	x	y	x	y
A	0	+11.7	0	+17.2
B	0	+12.4	0	+17.7
C	0	+13.0	0	+18.4
D	+6.9	+12.4	+10.4	+17.8
E	+3.0	+5.0	+4.0	+6.8
F	-1.1	+12.4	-2.7	+17.8
G	-5.3	+9.4	-6.8	+13.0
H	-3.4	+8.1	-3.8	+11.0
I	-2.8	+5.7	-2.6	+7.6
J	-3.6	+4.4	-4.3	+5.4
K	-4.7	+4.1	-6.7	+4.3
L	-4.8	+2.0	-6.4	+1.0
M	-3.3	+1.4	-5.7	+0.7
N	-2.7	0	-5.5	0
O	0	+5.0	0	+6.8

Tablo 7

Tüm ölçüler (mm) milimetredir.

2.8.5.1. Temel Ön Serileme Form-5 (göğüs pensi yan dikişte) Çizimi

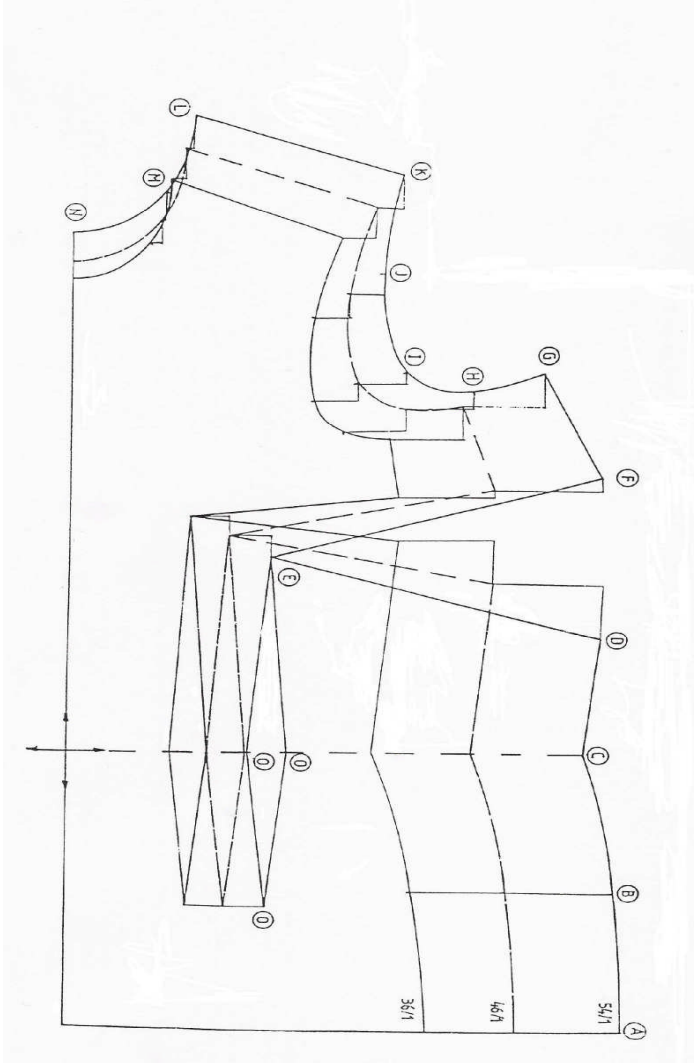

2.8.6. Temel Ön Serileme Form-6 (göğüs pensı ön ortası beden hattında)

Tablosu

(Seri değerleri her zaman büyütme yönünde verilmiştir.)

Seri Noktası	36-46 Küçük Bedenler		46-54 Büyük Bedenler	
	x	y	x	y
A	0	+11.7	0	+17.2
B	0	+12.4	0	+17.7
C	0	+13.0	0	+18.4
D	+2.0	+13.0	+5.0	+18.5
E	+2.1	+11.4	+5.1	+15.8
F	+1.5	+10.0	+3.8	+13.5
G	+0.8	+11.2	+2.0	+15.0
H	+1.0	+13.2	+1.0	+17.0
I	-2.9	+14.0	-3.8	+17.8
J	-2.8	+11.4	-4.7	+15.6
K	-4.8	+9.5	-7.2	+15.0
L	-1.6	+1.5	-2.9	+2.8
M	+3.0	+5.0	+4.0	+6.8
N	+3.0	0	+4.0	0
O	0	+5.0	0	+6.8

Tablo 8

Tüm ölçüler (mm) milimetredir.

2.8.6.1. Temel Ön Serileme Form-6 (göğüs pensi ön ortası beden hattında) Çizimi

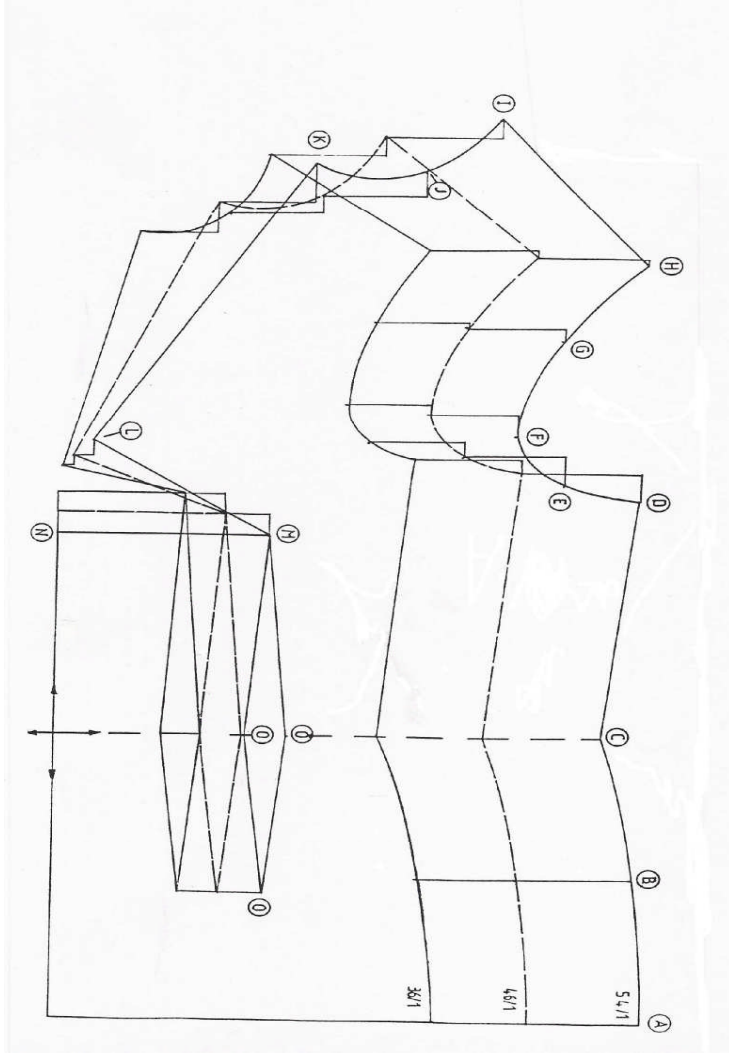

2.8.7. Temel Ön Serileme Form-7 (göğüs pensi bel hattında) Tablosu

(Seri değerleri her zaman büyütme yönünde verilmiştir.)

Seri Noktası	36-46 Küçük Bedenler		46-54 Büyük Bedenler	
	x	y	x	y
A	0	+5.0	0	+6.8
B	+3.0	+5.0	+4.0	+6.8
C	-2.1	+9.4	-2.6	+9.9
D	-2.9	+13.4	-4.4	+14.1
E	-3.9	+16.3	-6.0	+17.1
F	-11.7	+20.7	-17.8	+22.7
G	-10.4	+18.1	-16.0	+20.0
H	-8.7	+15.5	-13.7	+17.3
I	-5.3	+9.4	-6.8	+13.0
J	-3.4	+8.1	-3.8	+11.0
K	-2.8	+5.7	-2.6	+7.6
L	-3.6	+4.4	-4.3	+5.4
M	-4.7	+4.1	-6.7	+4.3
N	-4.8	+2.0	-6.4	+1.0
O	-3.3	+1.4	-5.7	+0.7
P	-2.7	0	-5.5	0

Tablo-9

Tüm ölçüler (mm) milimetredir.

2.8.7.1. Temel Ön Serileme Form-7 (göğüs pensi bel hattında) Çizimi

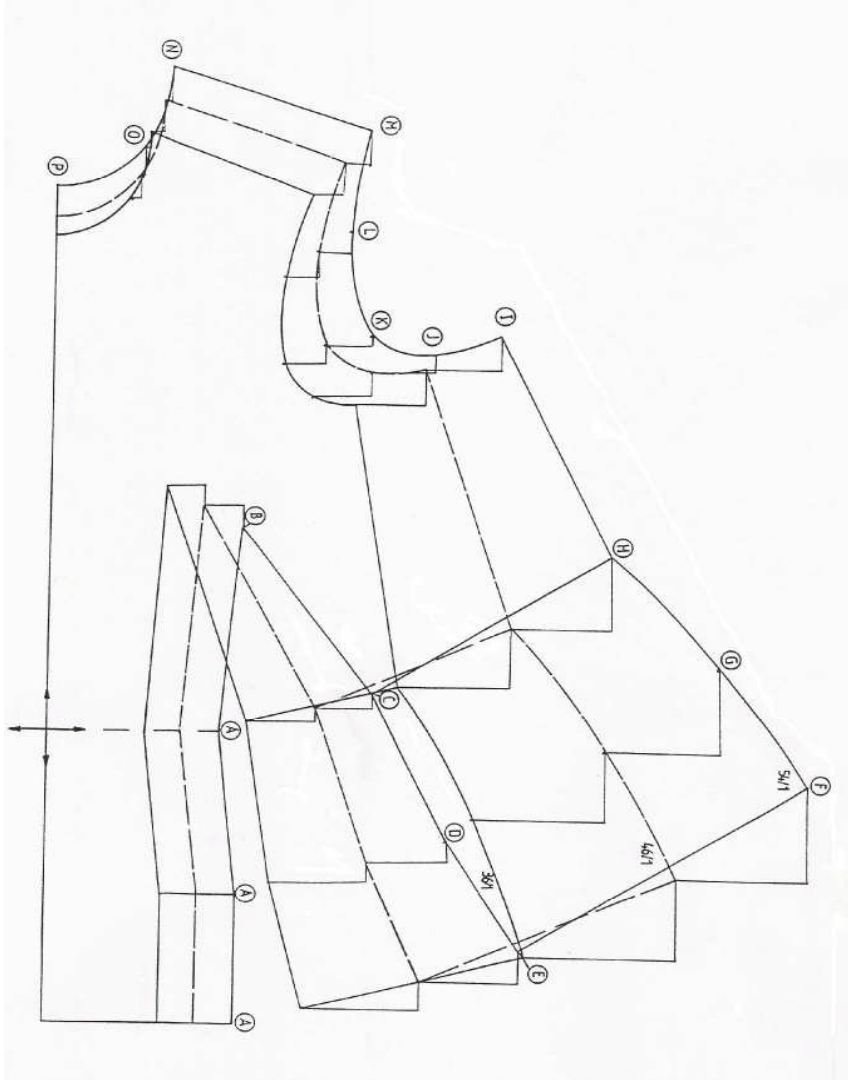

2.8.8. Temel Kol Serileme Ölçü Tablosu Form-8

(Seri değerleri her zaman büyütme yönünde verilmiştir.)

Seri noktası	36-46 küçük bedenler		46-54 büyük bedenler	
	x	y	x	y
A	-0.5	-1.6	-1.1	-2.0
B	-0.1	-2.8	-0.3	-3.9
C	0	-6.6	0	-9.3
D	-0.6	-4.7	-0.7	-5.4
E	-1.0	-3.9	-1.4	-5.3
F	-1.8	-3.0	-2.1	-3.8
G	-1.8	-1.8	-2.6	-2.6
H	-1.6	-0.6	-3.7	-1.6
I	-1.5	0	-5.0	0
J	-2.0	+0.8	-5.5	+2.3
K	-2.1	+2.1	-4.4	+4.4
L	-1.6	+2.7	-3.0	+5.2
M	-0.9	+3.5	-1.3	+5.9
N	-0.5	+4.0	-0.8	+6.3
O	0	+4.4	0	+6.6
P	+0.2	+1.6	+0.1	+2.1
Q	-1.1	+0.4	-1.5	+1.1

Tablo-9

Tüm ölçüler (mm) milimetredir.

2.8.8.1. Temel Kol Serileme Çizimi form -8

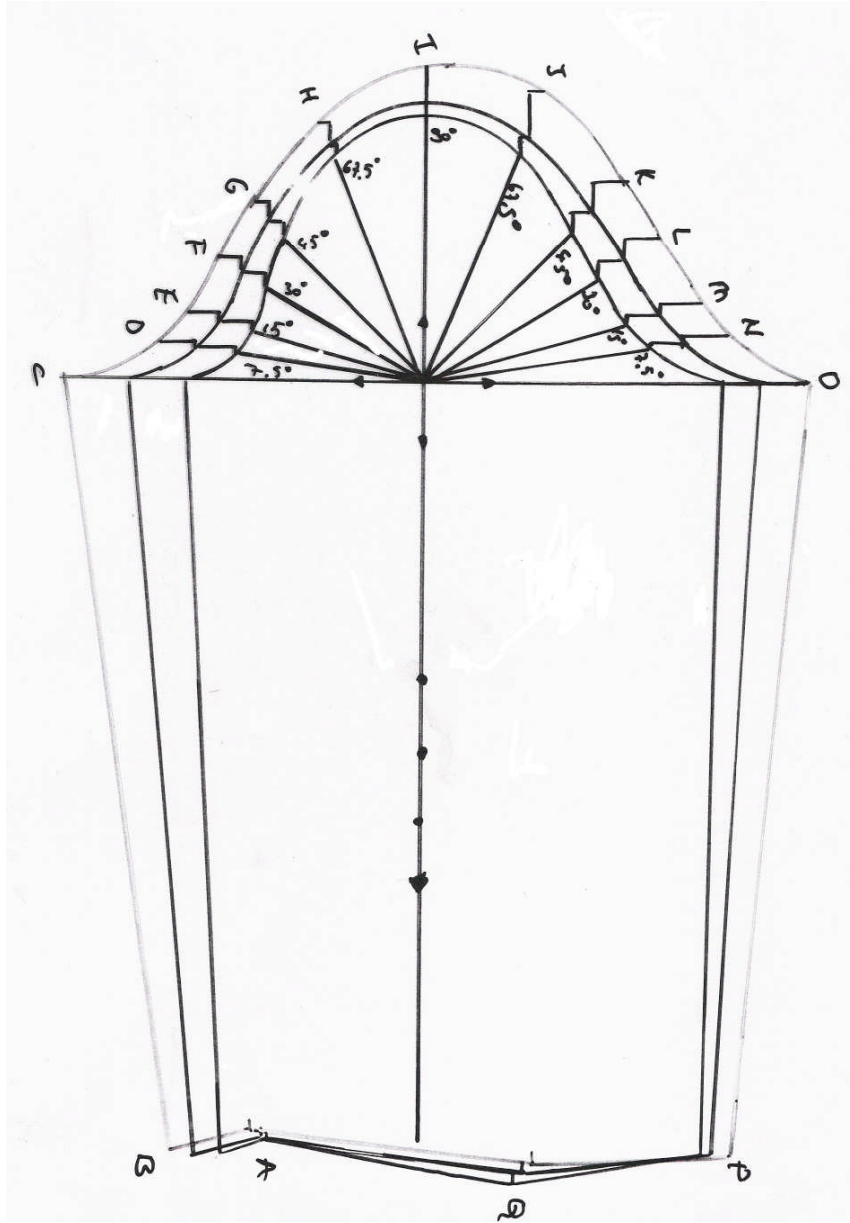

ÖLÇME VE DEĞERLENDİRME

Bu faaliyet kapsamında kazandığınız bilgi ve becerileri aşağıdaki soruları yanıtlayarak belirleyiniz

1. Seri ve kesim işlemlerini aynı anda yapan aracın adı nedir?
 - A) Multigrader
 - B) Variator
 - C) Plother
 - D) Gradasyon
2. Aşağıdakilerden hangisi **yanlıştır**?
 - A) Seri çizimde model özelliği ile oranların değişmemesine dikkat edilir.
 - B) Seri yapılırken parçaların düz boy iplik yönüne dikkat edilir.
 - C) Serilemede ölçü birimi olarak cm kullanılmasına dikkat edilir.
 - D) Seri farkları hesaplamalarına dikkat edilir.
3. Aşağıdakilerden hangisi doğrudur?
 - A) Seri çizimi bittikten sonra ölçü kontrolüne gerek yoktur.
 - B) Küçük beden ince çizgi ile ,büyük beden kalın çizgi ile gösterilir.
 - C) Seri çizimi yapılırken parçalardaki ölçülerin değişmesi sonucu değiştirmez.
 - D) Serisi yapılacak modelin veya temel bedeninin doğru çalışılmış olmasına dikkat edilir.
4. Seri noktaları nasıl adlandırılır?
 - A) İşaretlerle
 - B) Rakamla
 - C) Harflerle
 - D) Sembollerle
5. Serileme işleminde ön ve arka ortası koordinat düzlemine nasıl yerleştirilir?
 - A) Ön- arka ortası 'X' eksenine ve düz boy ipliğe paraleldir.
 - B) X ekseninde 90 derece açı oluşturacak
 - C) Y eksenine paralel olacak
 - D)Y eksenine paralel çıkışacak

MODÜL DEĞERLENDİRME

Bu faaliyet kapsamında kazandığınız becerileri değerlendirmek için, aşağıdaki faaliyeti uygulayınız ve kontrol listesine göre kendiniz yada arkadaşınızla değişerek değerlendiriniz..

Bir önceki faaliyet sonunda hazırlamış olduğunuz şablonları kullanarak faaliyeti 2’de verilen serileme form tablolarını kullanarak bütün bedenler için seri çizimi yapınız.

- Ön bedeni **Serileme Formu 3 e göre**
- Arka bedeni **Serileme Formu 2 ye göre**
- Kolu **Serileme Formu 8 e göre**

Serilemeye başlamadan önce mutlaka Ön beden göğüs pensini Form 3 e göre düzenleyiniz.

DEĞERLENDİRME KRİTERLERİ	Evet	Hayır
Pens kaydırmasını tekniğine uygun, doğru yaptınız mı?		
Seri formunun x-y koordinatlarına göre kalıplarınızı yerleştirdiniz mi?		
Seri noktalarını ve adlandırmalarını doğru yaptınız mı?		
x-y koordinatlarına ve düz iplik yönüne dikkat ederek seri yönlerini doğru ve düzgün belirlediniz mi?		
Seri farkları tablosundan bedenler arası hareket miktarlarını doğru belirlediniz mi?		
Seri farklarını(sıçrama oranlarını)doğru işaretlediniz mi?		
İşaretlenen seri farkları noktalarını tekniğe uygun birleştirdiniz mi?		
Ölçüye uygun ve formuna göre temel ön beden seri çizimlerini yaptınız mı?		
Ölçüye uygun ve formuna göre temel arka beden seri çizimlerini yaptınız mı?		
Ölçüye uygun temel kol seri çizimini yaptınız mı?		
Serilemede ölçü birimi olarak milimetre(mm) kullanmaya dikkat ettiniz mi?		
Serileme sonunda ölçü kontrollerinizi doğru yaptınız mı?		
Seri çiziminde çizgilerin net ve düzgünlüğüne dikkat ettiniz mi?		
Beden numaralarını(küçülen veya büyüyen beden numaralarını)doğru geçirdiniz mi?		
Şablon üzerinde bulunan yazı,işaret,açıklamaları serisi yapılan şablon üzerine doğru geçirdiniz mi?		
Sayfa düzenine dikkat ettiniz mi?		
Faaliyeti planlanan zamanda bitirdiniz mi?		
Çalışmanızda temizliğe önem verdiniz mi?		
TOPLAM		

Eksik ve hatalı çalışmalarınızı işlemi tekrarlayarak düzeltiniz.

Öğrenme faaliyetleri, modül değerlendirme ve ölçme değerlendirme bölümlerinde istenen çalışmaları başarıyla tamamladıysanız öğretmeninizle iletişim kurarak diğer modüle geçiniz.

CEVAP ANAHTARLARI

ÖĞRENME FAALİYETİ 2 CEVAP ANAHTARI

1. Soru Doğru Seçenek : A
2. Soru Doğru Seçenek : C
3. Soru Doğru Seçenek : D
4. Soru Doğru Seçenek : C
5. Soru Doğru Seçenek : A

KAYNAKÇA

- UZEL, Rüřtü, Anadolu Hazır Giyim, Deri Hazır Giyim Meslek Lisesi, Türk-Alman İşbirlięi Projesi, **Kalıp Serileřtirmesi**, İstanbul, 1993.
- UZEL, Rüřtü, **Temel Kalıp Bilgisi**, Anadolu Hazır Giyim-Deri Hazır Giyim Meslek Lisesi TÜRK-ALMAN Teknik iş birlięi Projesi, İstanbul, 1994.